

MANUALE D'USO

USER MANUAL

GEBRAUCHSANWEISUNG

MANUAL DE USO

MANUAL DE UTILIZAÇÃO

NL - GEBRUIKSHANDLEIDING

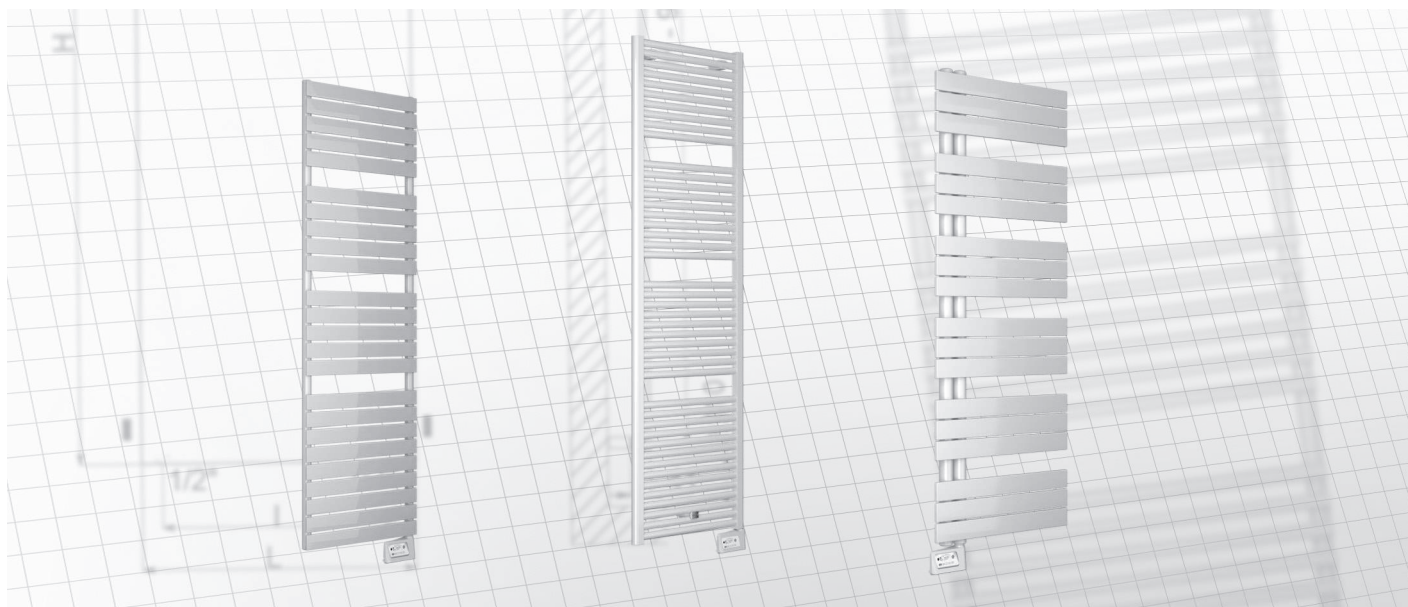

MODELS:

Termostato Ambiente Digitale PLUS
PLUS Digital Raumthermostat
Digitaler Raumthermostat PLUS
Termostato de ambiente digital PLUS
Termóstato Digital de Sala PLUS
Digitale Kamerthermostaat PLUS

www.cordivari.com
www.cordivaridesign.com

IT - Manuale d'uso	4
EN - User manual	24
DE - Gebrauchsanweisung	44
ES - Manual de uso	64
PT - Manual de utilização	84
NL - Gebruikshandleiding	104

1. Avvertenze generali	4
1.1 Responsabilità del produttore	4
1.2 Smaltimento.	4
2. Generalità	5
3. Caratteristiche tecniche	5
4. Informazioni per l'utente	5
5. Informazioni per l'installatore	5
6. Posizionamento in locali da bagno	5
7. Fissaggio a parete	6
8. Collegamento	6
9. Avvertenze	6
10. Sostituzione della resistenza	6
11. Funzionamento	6
11.1 Schema	6
11.2 Accesso / Modalità Standby	7
11.3 Selezione della modalità di funzionamento	7
11.4 Funzione Boost	7
11.5 Indicazione dei consumi, risparmio energetico	8
11.6 Impostazione della temperatura per la modalità Comfort	8
11.7 Indicazione dei consumi accumulati in KWH, risparmio energetico	8
11.8 Protezione bambini, blocco/sblocco tastiera	8
11.9 Programma settimanale e giornaliero integrati, risparmio energetico	9
11.10 Rilevazione finestra aperta, risparmio energetico	11
11.11 Opzionale: gestione a distanza tramite telecomando a infrarossi	12
12. Impostazioni utente	12
12.1 Accesso	12
12.2 Impostazioni retroilluminazione	12
12.3 Impostazione di abbassamento della temperatura modalità Eco	13
12.4 Impostazione della temperatura per la protezione antigelo	13
12.5 Limite del livello di temperatura per Comfort	13
12.6 Impostazione della durata massima del Boost consentito	13
12.7 Impostare la temperatura ambiente massima per l'arresto automatico del Boost	14
12.8 Impostazione dell'unità di misura della temperatura	14
12.9 Ripristino delle impostazioni di fabbrica	14
13. Impostazioni di installazione	14
13.1 Accesso	14
13.2 Rilevazione finestra aperta, attivazione/disattivazione della modalità Auto	15
13.3 Blocco codice PIN	15
13.4 Ripristino impostazioni di fabbrica	16
14. Impostazioni avanzate	17
14.1 Accesso	17
14.2 Regolazione del sensore temperatura ambiente	17
14.3 Impostazioni della potenza	17
14.4 Ripristino impostazioni di fabbrica	18
15. Montaggio e connessioni	18
15.1 Montaggio del termostato	18

IT - Manuale d'uso

1. Avvertenze generali

Gentile Cliente,

La ringraziamo per avere scelto un nostro prodotto. Prima di installare e/o usare l'apparecchio leggere attentamente le istruzioni.

- Si raccomanda di far eseguire tutte le operazioni relative all'installazione e alla regolazione da personale qualificato.
- Una volta rimosso il prodotto dall'imballo verificarne l'integrità. In caso il prodotto fosse danneggiato non utilizzare il prodotto e rivolgersi alla rete di assistenza Cordivari.
- Prima di effettuare qualsiasi collegamento assicurarsi che la tensione di rete corrisponda alla tensione riportata sull'etichetta caratteristica situata sull'apparecchio.
- Per apparecchi in Classe I accertarsi che l'impianto elettrico domestico garantisca un corretto scarico a terra.
- Se il cavo di alimentazione è danneggiato, esso deve essere sostituito dal costruttore o dal suo servizio assistenza tecnica o comunque da una persona con qualifica simile in modo da prevenire ogni rischio.
- **AVVERTIMENTO** – Per evitare situazioni di pericolo per i bambini più piccoli si raccomanda di installare il prodotto in modo che il tubo scaldante più basso sia almeno all'altezza di 600 mm dal suolo
- I bambini di età compresa tra 3 e 8 anni devono poter soltanto accendere/spegnere l'apparecchio, a condizione che sia stato collocato o installato nella normale posizione di funzionamento prevista e che essi siano stati supervisionati o istruiti sull'uso sicuro dell'apparecchio e comprendano i pericoli coinvolti. I bambini di età compresa tra 3 e 8 anni non devono collegare, regolare e pulire l'apparecchio o eseguire la manutenzione utente.

- **AVVERTIMENTO** - Alcune parti di questo prodotto possono diventare molto calde ed essere causa di scottature. Particolare attenzione deve essere prestata in presenza di bambini o persone vulnerabili.
- I bambini di età inferiore ai 3 anni, se non sorvegliati, devono essere tenuti a distanza dall'apparecchio
- Questo apparecchio può essere usato da bambini di età pari o superiore a 8 anni e da persone con ridotte capacità fisiche, sensoriali o mentali, o prive di esperienza o della necessaria conoscenza, purché sotto sorveglianza oppure dopo che le stesse abbiano ricevuto istruzioni relative all'uso sicuro dell'apparecchio e alla comprensione dei pericoli ad esso inerenti.
- I bambini devono essere supervisionati per assicurarsi che non giochino con l'apparecchio
- Le operazioni di pulizia e manutenzione non devono essere effettuate dai bambini senza sorveglianza.
- Non installare l'apparecchio proprio al di sotto di una presa di corrente.
- Non installare l'apparecchio vicino a tende, altri materiali infiammabili, combustibili o recipienti in pressione
- **AVVERTIMENTO** – Questo apparecchio non è destinato ad essere utilizzato ad altitudini superiori a 2000 m.

1.1 Responsabilità del produttore

Il costruttore declina ogni responsabilità per danni subiti da persone e cose causati da:

- uso dell'apparecchio diverso da quello previsto
- inosservanza delle prescrizioni del manuale d'uso;
- manomissione anche di una singola parte dell'apparecchio;
- utilizzo di ricambi non originali

1.2 Smaltimento



Al termine della vita, questo apparecchio deve essere depositato negli appositi centri di raccolta per il suo riciclaggio, non è un rifiuto domestico ordinario. In caso di sostituzione, può essere inviato al vostro distributore. Gestire in tale maniera il termine della vita di un prodotto ci permette di

preservare il nostro ambiente, di limitare l'utilizzo delle risorse naturali. Questo simbolo, applicato sul prodotto indica l'obbligazione di consegnare alla fine della sua vita ad un punto di raccolta specializzato, conformemente alla direttiva 2012/19/UE.

2. Generalità

Le istruzioni d'uso di cui al presente fascicolo sono riferite ai Radiatori elettrici d'arredo Cordivari ed in particolare ai modelli:

Altezza [mm]	Larghezza [mm]	Potenza elettrica [W]
DORY EL. CON TERMOSTATO AMBIENTE DIGITALE PLUS		
784	500	500
1120	500	700
1512	500	900
1848	600	1200
KELLY 5010 EL. DX/SX CON TERMOSTATO AMBIENTE DIGITALE PLUS		
864	500	500
864	600	600
1312	500	700
1536	500	900
LISA 22 EL. CON TERMOSTATO AMBIENTE DIGITALE PLUS		
700	400	300
700	500	400
1160	400	400
1160	450	500
1160	500	600
1385	400	500
1385	500	700
1732	500	900
LISA 22 EL. CROMATO CON TERMOSTATO AMBIENTE DIGITALE PLUS		
1160	400	300
1160	450	300
1160	500	400
1385	400	400
1385	500	500
1385	550	500
1732	500	600

Altezza [mm]	Larghezza [mm]	Potenza elettrica [W]
CLAUDIA EL. CON TERMOSTATO AMBIENTE DIGITALE PLUS		
763	400	400
763	500	400
1195	400	600
1195	450	600
1195	500	700
1411	400	700
1411	500	900
1807	500	900
1807	600	1200
GLORIA 22 EL. CON TERMOSTATO AMBIENTE DIGITALE PLUS		
790	430	400
1150	580	700
1500	580	900
1750	580	1200
LUCY 18 EL. CON TERMOSTATO AMBIENTE DIGITALE PLUS		
760	480	500
1160	480	700
1410	480	900
1885	480	1200
ROBERTA EL. CON TERMOSTATO AMBIENTE DIGITALE PLUS		
700	400	300
700	500	400
1238	400	500
1238	450	600
1238	500	600
1496	400	700
1496	500	700
1775	500	900
ROBERTA EL. CROMATO CON TERMOSTATO AMBIENTE DIGITALE PLUS		
1238	400	300
1238	450	400
1238	500	400
1496	400	400
1496	500	500
1775	500	600

3. Caratteristiche tecniche

Radiatori Elettrici Cordivari versione con termostato ambiente digitale:

- Isolamento Classe I
- Grado di protezione IP 44
- Termostato di lavoro interno alla resistenza tarato a 90 - 100 °C
- Termo fusibili di sicurezza tarati a 152°C

Questi radiatori sono caricati in fabbrica di una ben determinata quantità

di liquido speciale che assicura la trasmissione termica. In caso di fuoriuscita del liquido il ripristino delle condizioni ottimali deve essere effettuato dal costruttore, da un suo delegato o da persona con qualifica simile in modo da ripristinare le esatte condizioni di funzionamento e di sicurezza.

In caso di interruzione di corrente, riserva di carica

- Per le interruzioni inferiori alle tre ore, l'apparecchio si riavvia da solo e non dovrete fare niente. L'insieme dei parametri di regolazione e anche l'orologio sono mantenuti. Al ripristino della corrente, l'apparecchio ritroverà tutte le regolazioni effettuate prima dell'interruzione (temperatura di riferimento, modalità di funzionamento, programmi, etc) e i valori dell'orologio. Riprenderà nella modalità che era attiva prima dell'interruzione.

- Per le interruzioni superiori alle tre ore, verificare la regolazione dell'ora. Sono mantenute automaticamente tutte le altre regolazioni e quelle permanenti.

4. Informazioni per l'utente

Per la pulizia dei radiatori verniciati, utilizzare esclusivamente un panno non abrasivo imbevuto con acqua. Per la pulizia dei radiatori inox è possibile utilizzare un panno non abrasivo imbevuto con acqua ed alcool metilico diluito al 50%. Non impiegare detergenti o sostanze aggressive. Evitare qualsiasi altra soluzione basica o acida, sostanze chimiche o industriali di altra natura, sostanze aggressive o corrosive (candeggina, ammoniaca, soda ...) Non utilizzare panni o spugnette abrasive.

5. Informazioni per l'installatore

Il prodotto acquistato è sottoposto alle norme generali di garanzia espresse sul catalogo ufficiale Cordivari in vigore. La garanzia decorre dalla data di consegna e decade se viene manomessa e/o rimossa l'indicazione del lotto di produzione. La garanzia sarà operante previo esame dei difetti e delle loro cause. Il materiale da sostituire o riparare dovrà essere consegnato franco magazzino presso il rivenditore. L'impegno di prestare la garanzia è subordinato alle condizioni e prescrizioni riportate di seguito. Il radiatore non abbia subito danneggiamenti durante il trasporto, le movimentazioni o l'installazione e non sia stata effettuata alcuna riparazione e/o manomissione, non espressamente autorizzata, da parte di terzi. Il materiale sia stato immagazzinato in buone condizioni nazionali e locali. Non collocare i radiatori in locali con presenza di vapori di cloro o esalazioni corrosive, ad esempio piscine saune vasche termali.

6. Posizionamento in locali da bagno

Vanno scrupolosamente rispettate le norme nazionali sull'installazione di apparecchiature elettriche nei locali da bagno (in Italia CEI 64-8). I radiatori elettrici vanno sempre installati al di fuori delle Zone 1 e 2. La presa di alimentazione, l'interruttore e gli organi di comando devono essere posizionati obbligatoriamente in zona 3, in modo che nessun organo di comando elettrico deve essere accessibile da una persona che utilizza la doccia o la vasca.

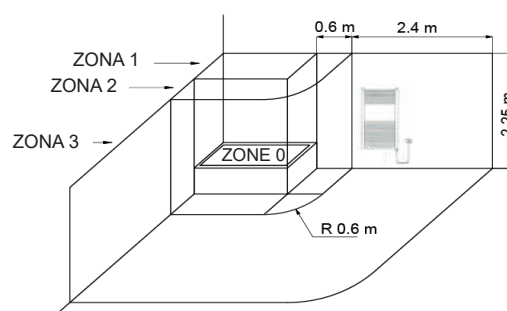

Posizionare il radiatore in modo tale che la distanza minima da terra del termostato sia di 250 mm ed in modo tale che nessun ostacolo si trovi ad una distanza minima di 100 mm dall'apparecchio.

7. Fissaggio a parete

Il fissaggio a parete dei radiatori elettrici è da effettuare seguendo le istruzioni di montaggio contenute nella confezione dei supporti di fissaggio. I sistemi di fissaggio (viti + tasselli) sono idonei per impiego su pareti compatte o in laterizio forato. Per pareti in materiali diversi è responsabilità dell'installatore adottare sistemi di fissaggio appropriati. La resistenza, nel corretto orientamento del radiatore, è situato in basso a destra. Il radiatore non deve essere, assolutamente, installato con la resistenza rivolta dall'alto in basso o in qualsiasi direzione diversa dal basso verso l'alto, perché l'elemento riscaldante resistenza sarebbe irrimediabilmente danneggiato durante il funzionamento. Non posizionare il radiatore davanti alla presa di alimentazione elettrica. Evitare assolutamente che la resistenza possa funzionare se non completamente immersa

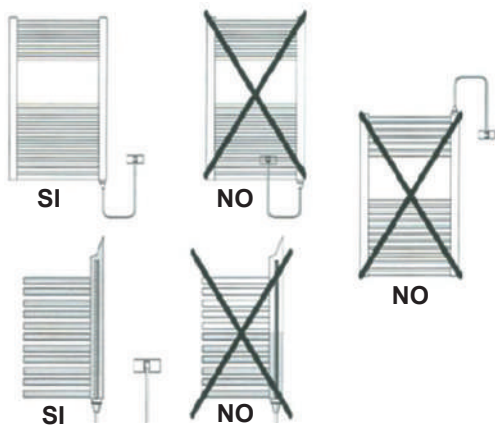

8. Collegamento

Tutti i modelli di Radiatori Elettrici Cordivari sono dotati di cavo di collegamento con spina shuko premontata. Prima del collegamento verificare che la tensione nominale dell'apparecchio (230 V) sia pari alla tensione di rete, verificare inoltre che la presa a parete sia provvista di messa a terra funzionante secondo la normativa vigente e sia in grado di erogare la corrente nominale corrispondente alla potenza massima del modello prescelto, ed inoltre tale presa deve essere comandata da un interruttore bipolare su cui agire per l'accensione e lo spegnimento del radiatore. In caso di danneggiamento, il cavo di alimentazione di questi radiatori può essere sostituito, la riparazione deve essere eseguita solo ed unicamente dal costruttore.

9. Avvertenze

Durante il normale funzionamento il radiatore presenta superfici a temperatura elevata. È normale che i primi tubi in basso non si riscaldino. Sui Radiatori Elettrici possono essere asciugati solo tessuti lavati con acqua. Le resistenze dei radiatori elettrici non possono assolutamente funzionare in assenza di liquido di riempimento pertanto è vietato aprire le connessioni presenti sul radiatore stesso. In caso di surriscaldamento accidentale e/o uso improprio, il circuito della resistenza può essere interrotto. In questo caso la resistenza non è più utilizzabile e deve essere sostituita. Il radiatore elettrico deve essere posizionato in maniera tale da consentire al controllo elettronico di percepire al meglio la temperatura ambiente, lontano da fonti di calore esterne.

10. Sostituzione della resistenza

In caso si renda necessario sostituire la resistenza, l'operazione può essere effettuata unicamente da parte del costruttore, da un suo delegato o da una persona con qualifica similare, in modo da prevenire ogni rischio.

11. Funzionamento

11.1 Schema

• Pulsanti sul dispositivo

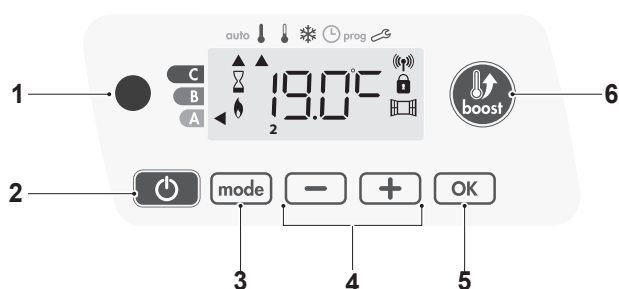

1. Ricevitore a raggi infrarossi
2. Funzioni di accensione/Standby riscaldamento
3. Selezione della modalità di funzionamento
4. Pulsanti più e meno, usati per impostare temperatura, orario, giorno e programmi
5. Salvataggio delle impostazioni
6. Boost

• Indicatori sul dispositivo

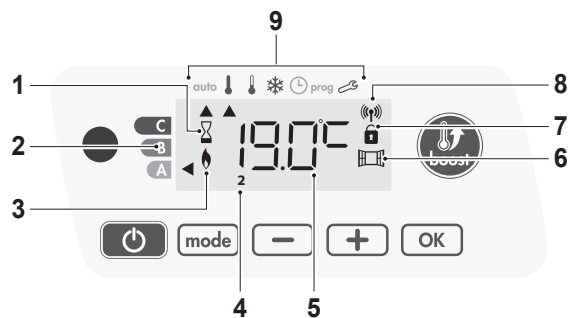

1. Indicatore Boost
2. Indicazione dei consumi
3. Indicatore di riscaldamento
4. Giorni della settimana (1=lunedì...7=domenica)
5. Impostazione temperatura
6. Indicatore rilevazione finestra aperta
7. Tastiera bloccata
8. Indicatore di radiotrasmissione
9. Modalità di funzionamento

auto Modalità Auto

↓ Modalità Comfort

⬇ Modalità Eco

❄ Modalità Protezione antigelo

🕒 Modalità di impostazione ora e giorno

prog Modalità di programmazione

🔗 Impostazione

Importante: Nelle modalità Auto, Comfort, Eco e Standby, la retroilluminazione si spegne automaticamente dopo 20 secondi se non si preme nessun pulsante. Sarà necessario riattivarla premendo un pulsante della tastiera prima di effettuare impostazioni.

Nota: Prima di effettuare qualsiasi procedura di impostazione, assicurarsi che la tastiera sia bloccata.

11.2 Accesso / Modalità Standby

Funzione accensione

Premere il pulsante  per azionare l'apparecchio, in modalità Auto.

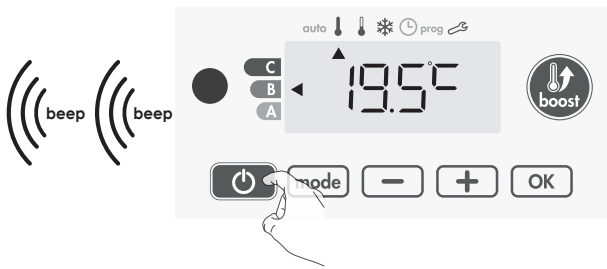

Aiuto per ipovedenti: indicazioni sonore

L'apparecchio emette 2 segnali successivi brevi per segnalare che è in modalità Automatica.

Questa funzione permette di interrompere il riscaldamento, per esempio d'estate.

Premere il pulsante  per mettere l'apparecchio in standby riscaldamento.

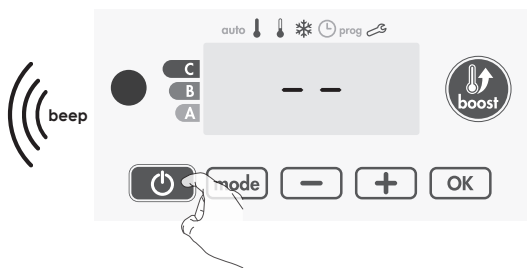





Aiuto per ipovedenti: indicazioni sonore

L'apparecchio emette 1 segnale breve per indicare che inizia lo Standby riscaldamento.

11.3 Selezione della modalità di funzionamento

Il pulsante **mode** permette di adattare il programma di funzionamento del dispositivo alle proprie necessità, a seconda della stagione o della presenza o meno di persone nell'abitazione. Premendo il pulsante **mode** una o più volte, selezionare la modalità desiderata.

Sequenza delle modalità:

			
Auto	→ Comfort	→ Eco	→ Protezione antigelo

Descrizione generale delle modalità:

• **Modalità auto**

In modalità automatica, il dispositivo passerà automaticamente dalla modalità Comfort alla modalità Eco in base al programma stabilito.



3 casi diversi a seconda delle impostazioni:

Programma settimanale e giornaliero

Il dispositivo è stato programmato e sta eseguendo i comandi delle modalità Comfort e Eco in linea con le impostazioni e i periodi di tempo selezionati (vedere il capitolo "programma settimanale e giornaliero integrati").

Senza programma

Se i programmi settimanale e giornaliero non sono abilitati o se non si inviano comandi tramite un filo pilota, le impostazioni di fabbrica del dispositivo attiveranno la modalità Comfort non-stop, per 7 giorni a settimana.

•  **Modalità Comfort**

Modalità Comfort non-stop. Il dispositivo funzionerà 24 ore al giorno per raggiungere la temperatura impostata (es. 19 °C). Il livello di temperatura della modalità Comfort può essere impostato dall'utente.



•  **Modalità Eco**

Eco indica la temperatura della modalità Comfort meno 3,5 °C. Questo permette di abbassare la temperatura senza dover modificare l'impostazione della modalità Comfort. Selezionare questa modalità per assenze di breve durata (tra le 2 e le 24h) e durante la notte.



•  **Modalità Protezione antigelo**

Questa modalità consente di proteggere la propria casa contro gli effetti del freddo (tubi congelati, ecc.), mantenendo in ogni momento una temperatura minima di 7°C. Selezionare questa modalità per assenze di lunga durata (più di 5 giorni).



11.4 Funzione Boost



Importante: la modalità Boost può essere attivata in qualsiasi momento, indipendentemente dalla modalità di funzionamento in uso (Auto, Comfort, Eco o Protezione antigelo).

Per attivare la modalità Boost, premere  la temperatura desiderata sarà impostata al livello massimo per il periodo di tempo richiesto. Il cronometro da 60 minuti lampeggerà di default.

Prima pressione: Boost

Durante il primo minuto: appaiono il simbolo boost e l'indicatore di riscaldamento, il cronometro della durata lampeggia.



Durante il primo minuto è possibile modificare la durata del Boost da 0 alla durata massima consentita, definita durante le impostazioni avanzate, a intervalli di 5 minuti premendo  e  o più rapidamente tenendoli premuti per 2 secondi. La modifica sarà salvata e avrà effetto per il Boost successivo. Dopo 1 minuto, inizia il cronometro del Boost e il tempo scorre minuto per minuto.

Nota: Dopo 1 minuto, è possibile modificare temporaneamente la durata: la modifica sarà valida solo per il Boost attivo e quindi non ricorrente.

Il Boost può fermarsi per 2 ragioni diverse:

- Il gestore dell'energia ha inviato un comando «Stop» attraverso il filo pilota:

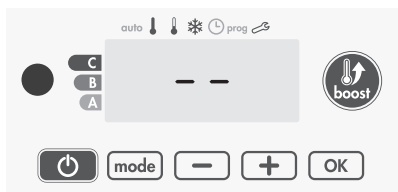

L'apparecchio si ferma, -- appare. Il cursore si sposta su auto. Inviando il comando Comfort, il dispositivo sarà riavviato fino alla fine del cronometro.

Se la temperatura ambiente raggiunge la temperatura massima di Boost durante il cronometro:



L'apparecchio non riscalda più l'ambiente ma la modalità Boost è sempre attiva: il cronometro rimane visualizzato, il simbolo Boost e l'indicatore di riscaldamento lampeggiano sul display. Quando la temperatura scende al di sotto della temperatura massima consentita, il Boost sarà riattivato fino al termine del conteggio.



Seconda pressione: cancellazione Boost

Il cursore si sposta sulla modalità attiva precedente e viene visualizzata la temperatura impostata.



11.5 Indicazione dei consumi, risparmio energetico

Sul display del dispositivo, un selettore indica il livello del consumo energetico abbinandolo al relativo colore: rosso, arancione o verde. Quindi, a seconda della temperatura impostata, è possibile scegliere il livello di utilizzo dell'energia. Man mano che la temperatura impostata

aumenta, aumenterà anche il consumo. L'indicatore appare nelle modalità Auto, Comfort, Eco e Protezione antigelo, a qualsiasi livello di temperatura.

<p>C - Rosso Alta temperatura: si consiglia di ridurre notevolmente la temperatura impostata.</p>	<p>Temperatura impostata > 22°C Quando la temperatura impostata supera i 22°C</p>	
<p>B - Arancione Temperatura media: si consiglia di ridurre leggermente temperatura impostata.</p>	<p>19°C < temperatura impostata ≤ 22°C Quando la temperatura impostata è maggiore di 19°C e minore o uguale a 22°C</p>	
<p>A - Verde Temperatura ideale</p>	<p>Temperatura impostata ≤ 19°C Quando la temperatura impostata è minore o uguale a 19°C</p>	

11.6 Impostazione della temperatura per la modalità Comfort

È possibile accedere alla temperatura Comfort impostata dalle modalità Auto e Comfort. Il valore predefinito è di 19°C. Utilizzando  e  è possibile regolare la temperatura da 7°C a 30°C in incrementi da 0,5°C.

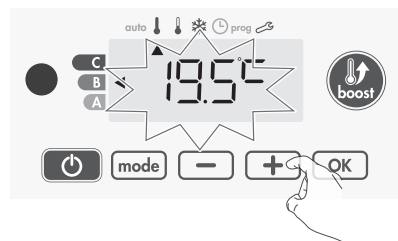



Nota: è possibile limitare la temperatura Comfort.

11.7 Indicazione dei consumi accumulati in KWH, risparmio energetico

È possibile visualizzare la stima del consumo di energia in kWh dall'ultimo reset del contatore di energia.



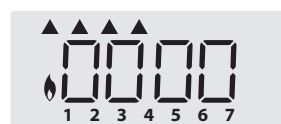

Visualizzazione del consumo energetico stimato

Per visualizzare questa stima, dalla modalità Auto, Comfort, Eco o Protezione antigelo, premere . Per uscire dalla modalità di visualizzazione dei consumi: premere  o , il dispositivo torna automaticamente alla modalità precedentemente attiva.



Resettare il contatore di energia

Per resettare il contatore di energia, dalla modalità Auto, Comfort, Eco o Protezione antigelo, procedere come segue.

- 1- Premere .
- 2- Tenere premuti simultaneamente  e  per più di 5 secondi. Per uscire dal reset del contatore energia, premere  o , il dispositivo torna automaticamente alla modalità attiva precedente.

11.8 Protezione bambini, blocco/sblocco tastiera

• **Blocco tastiera**

Per bloccare la tastiera, tenere premuti i pulsanti **-** e **+** per 10 secondi. Sul display appare il simbolo del lucchetto **🔒**, la tastiera è bloccata.

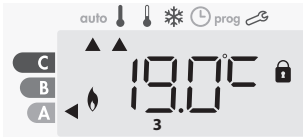

• **Sblocco tastiera**

Per sbloccare la tastiera, tenere premuti nuovamente i pulsanti **-** e **+** per 10 secondi. Il simbolo del lucchetto **🔒** sparisce dal display, la tastiera è sbloccata. Quando la tastiera è bloccata soltanto il pulsante **🔌** resta attivo. Se il dispositivo è in modalità Standby quando la tastiera è bloccata, è necessario sbloccarla per il riscaldamento successivo o per accedere alle impostazioni.

11.9 Programma settimanale e giornaliero integrati, risparmio energetico

In questa modalità è possibile programmare il dispositivo impostando uno dei cinque programmi proposti per ogni giorno della settimana.

• **Accesso alla modalità di programmazione**

Dalla modalità Auto, Comfort, Eco o Protezione antigelo, premere **mode** per 5 secondi per entrare nella modalità di programmazione.

Sequenza schematica delle impostazioni di programmazione:

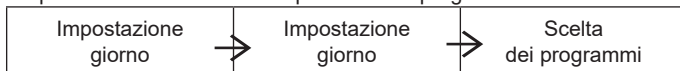

Impostazione giorno e ora

In questa modalità è possibile impostare il giorno e l'ora per programmare il dispositivo in linea con le proprie esigenze.

1- Dalla modalità Auto, Comfort, Eco o Protezione antigelo, premere **mode** per 5 secondi. Il cursore si sposta sulla modalità di impostazione giorno e ora.

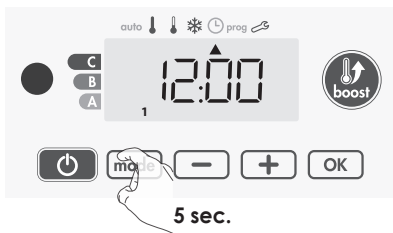

2- Selezionare usando **-** e **+**. I numeri delle ore lampeggeranno. Per scorrere le ore più rapidamente, tenere premuto **-** e **+**. Salvare premendo **OK**.

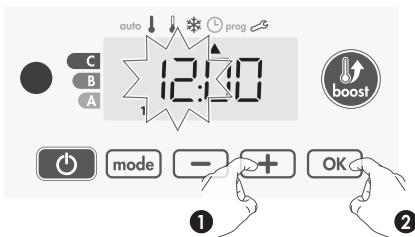

3- I numeri dei minuti lampeggeranno. Selezionare usando **-** e **+**. Salvare premendo **OK**.

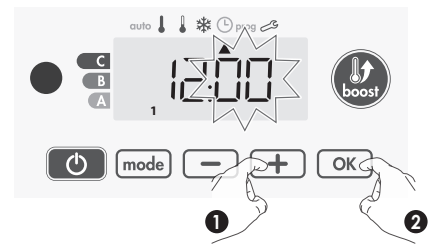

4- Lampeggerà il cursore sul numero 1 (che rappresenta il lunedì). Selezionare il giorno usando **-** e **+**. Salvare premendo **OK**.

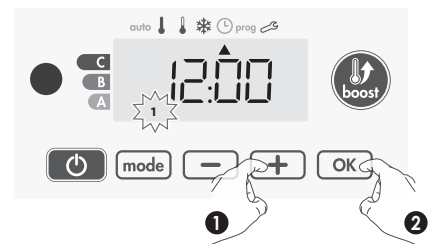

5- Per modificare e/o assegnare programmi, premere **mode**. Per uscire dalla modalità impostazione giorno e ora, premere **mode** 3 volte.

• **Scelta dei programmi**

Sequenza schematica dei programmi:

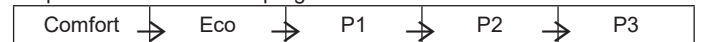

L'impostazione di default del dispositivo è Comfort nonstop per 7 giorni alla settimana.

• **Descrizione generale dei programmi**

- Comfort: il dispositivo funzionerà in modalità Comfort, 24 ore su 24, per ogni giorno selezionato.

Nota: È possibile impostare la temperatura della modalità Comfort (vedere la sezione Impostazione della temperatura della modalità Comfort).

- Eco: Il dispositivo funzionerà 24 ore al giorno in modalità Eco.

Nota: È possibile impostare i parametri di abbassamento della temperatura.

- P1: il dispositivo funzionerà in modalità Comfort dalle 06:00 alle 22:00 (e in modalità Eco dalle 22:00 alle 06:00).

- P2: il dispositivo funzionerà in modalità Comfort dalle 06:00 alle 09:00 e dalle 16:00 alle 22:00 (e in modalità Eco dalle 09:00 alle 16:00 e dalle 22:00 alle 06:00).

- P3: il dispositivo funzionerà in modalità Comfort dalle 06:00 alle 08:00, dalle 12:00 alle 14:00 e dalle 18:00 alle 23:00 (e in modalità Eco dalle 23:00 alle 06:00, dalle 08:00 alle 12:00 e dalle 14:00 alle 18:00).

• **Potenziali modifiche dei programmi**

Se gli orari predefiniti per i programmi P1, P2 e P3 non sono adatti alla propria routine, è possibile modificarli.

Modificare i programmi P1, P2 o P3.

Se si modificano gli orari dei programmi P1, P2 o P3, la modifica sarà applicata a tutti i giorni della settimana in cui P1, P2 o P3 sono stati impostati.

1- Una volta impostati l'ora e il giorno, passare al punto 2.

Dalla modalità Auto, Comfort, Eco o Protezione antigelo, premere **mode** per 5 secondi. Quando il cursore si sposta sul simbolo di impostazione dell'ora **🕒** premere brevemente **mode**.



2- Premere **-** o **+**. Il cursore si sposta su **prog**.

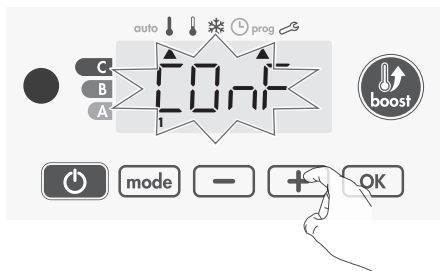

3- Con **-** o **+**, selezionare P1.

P1 lampeggerà. Premere **OK** per 5 secondi per effettuare modifiche.

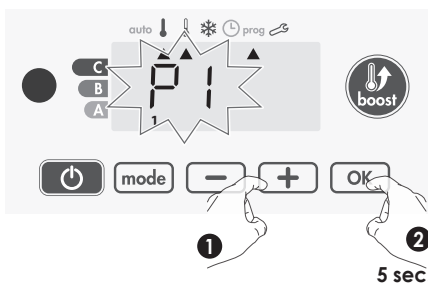

4- L'orario di inizio P1 (che di default è 06:00) lampeggerà. Usando **-** o **+**, è possibile modificare l'orario, in incrementi da 30 minuti.

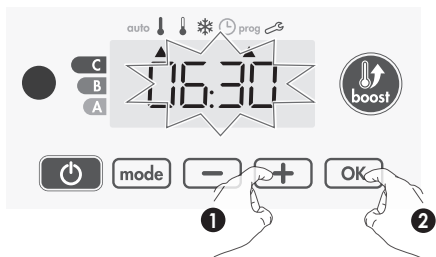

Salvare premendo **OK**.

5- L'orario di fine P1 (che di default è 22:00) lampeggerà. Usando **-** o **+**, è possibile modificare l'orario, in incrementi da 30 minuti.

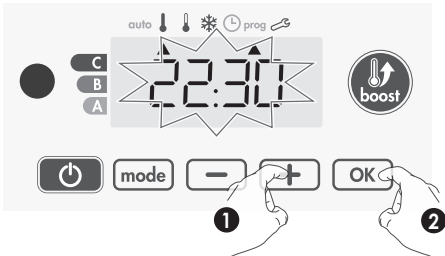

Salvare premendo **OK**.

6- Premere **mode** per uscire dalla Modalità di programmazione e ritornare

alla Modalità Auto.

Nota: senza alcuna azione sui tasti, si ritornerà ad Auto dopo pochi minuti.

Scelta e assegnazione programmi

1- Una volta impostati l'ora e il giorno, il cursore si sposta automaticamente sotto **prog**

Dalla modalità Auto, Comfort, Eco o Protezione antigelo, premere **mode** per 5 secondi. Quando il cursore è posizionato sotto il simbolo di impostazione dell'ora **⌚**, premere di nuovo **mode**.

Informazioni preliminari: area display

Corrispondenza giorni / numeri	
Lunedì	1
Martedì	2
Mercoledì	3
Giovedì	4
Venerdì	5
Sabato	6
Domenica	7



I giorni della settimana scorreranno sul display con i relativi programmi impostati, ovvero **CONF** ogni giorno.

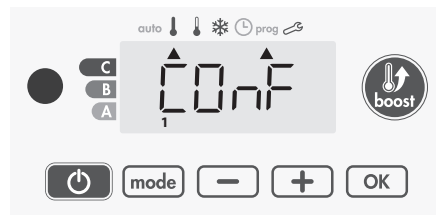

2- Premere **-** e **+**. Il programma impostato per il giorno 1 (1 = lunedì, 2 = martedì, ecc.) lampeggerà

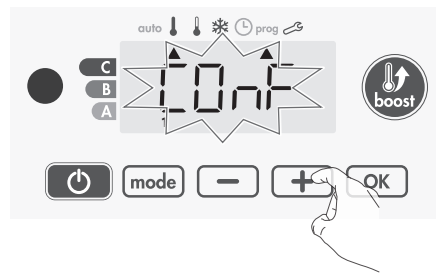

3- Selezionare il programma desiderato per il giorno con **-** e **+**. Salvare premendo **OK**.

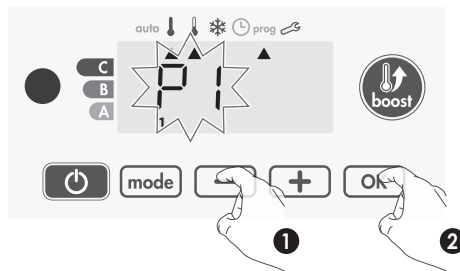

4- Il programma assegnato al secondo giorno della settimana (martedì) lampeggerà. Ripetere la procedura descritta al punto 3 per ogni giorno della settimana.

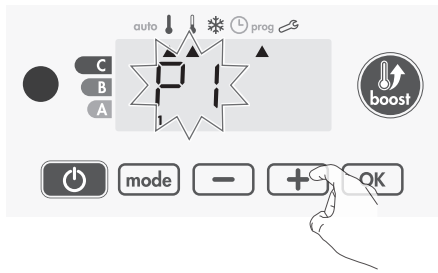

5- Una volta scelto un programma per ogni giorno, confermare la selezione premendo **OK**. I giorni della settimana scorreranno in successione sul display con i relativi programmi impostati (P1, P2, P3, CONF o ECO). Per uscire dalla modalità di programmazione, premere **mode** due volte.

• Visualizzazione dei programmi selezionati

- Dalla modalità Auto, Comfort, Eco o Protezione antigelo, premere **mode** per 5 secondi. Premere **mode** due volte, sul display scorrerà il programma impostato per ogni giorno della settimana (Comfort, Eco, P1, P2 o P3).
- Per uscire dalla modalità di visualizzazione programmi, premere **mode** due volte.

• Uscita manuale e temporanea da un programma in esecuzione

Questa funzione consente di modificare temporaneamente la temperatura impostata fino alla successiva modifica programmata o alla transizione a 00:00.

Esempio :

1- Il dispositivo è in modalità Auto, il programma in esecuzione è Eco 15,5°C.

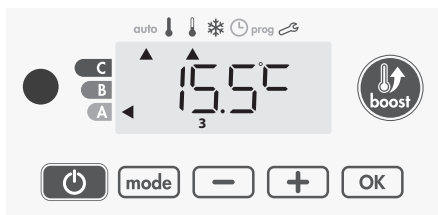

2- Premendo **-** e **+**, è possibile modificare temporaneamente la temperatura desiderata fino a 18°C, per esempio.

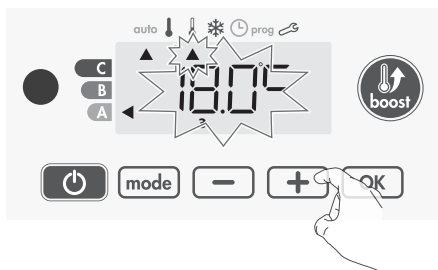

Nota: Il cursore corrispondente alla modalità di funzionamento, cioè alla modalità Eco nel nostro esempio, lampeggia per la durata della modifica temporanea.

3- Questa modifica verrà automaticamente annullata al successivo cambiamento del programma o al passaggio a 00:00.

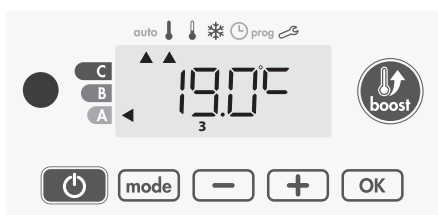

11.10 Rilevazione finestra aperta, risparmio energetico

• Informazioni importanti sulla rilevazione finestra aperta

Importante: La rilevazione della finestra aperta è sensibile alle variazioni di temperatura. Il dispositivo reagirà all'apertura della finestra secondo diversi parametri: temperatura impostata, aumento e diminuzione della temperatura nella stanza, temperatura esterna, posizione del dispositivo. Se il dispositivo è situato vicino a una porta d'ingresso, la rilevazione può essere disturbata dall'aria causata dall'apertura della porta. Se questo provoca problemi, si consiglia di disattivare la modalità automatica di rilevazione finestra aperta. È comunque possibile utilizzare l'attivazione manuale.

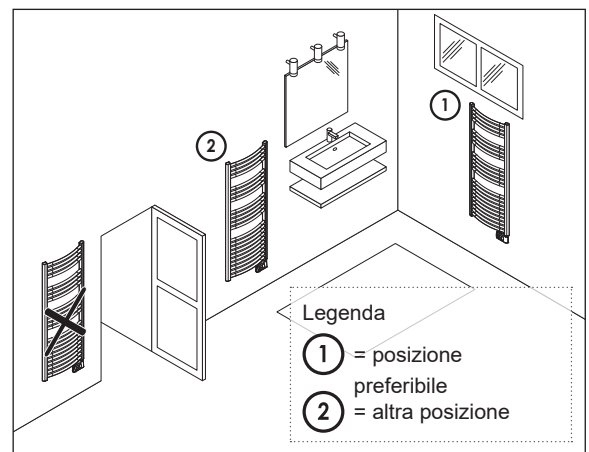

• Informazioni generali

Abbassare la temperatura impostando la protezione antigelo durante la ventilazione di una stanza con una finestra aperta. È possibile accedere alla rilevazione della finestra aperta dalle modalità Comfort, Eco e Auto.

- Attivazione automatica, l'abbassamento della temperatura si avvia non appena il dispositivo rileva un cambiamento di temperatura.
- Attivazione manuale, l'abbassamento della temperatura inizia premendo un pulsante.

• Attivazione automatica (impostazioni di fabbrica)

Il dispositivo rileva un abbassamento di temperatura. Una finestra aperta o una porta verso l'esterno possono causare un abbassamento di temperatura.

Nota: La differenza tra l'interno e l'esterno causa un notevole abbassamento di temperatura percettibile dal dispositivo.

Il rilevamento di questa variazione attiva il passaggio alla modalità Protezione antigelo.

• Attivazione manuale

Premendo **-** per più di 5 secondi, il dispositivo passa alla modalità Protezione antigelo.

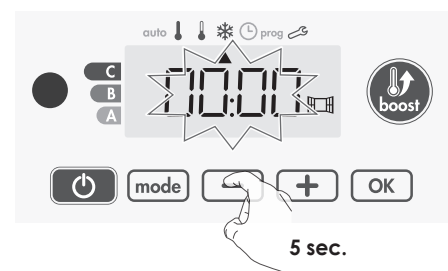

Contatore digitale protezione antigelo

Quando il dispositivo esegue un ciclo di temperatura inferiore a causa di una finestra aperta, sullo schermo appare un contatore che mostra la durata del ciclo. Il contatore si azzerava automaticamente al successivo passaggio alla Protezione antigelo dovuto a finestra aperta (attivazione automatica o manuale).

Arresto della modalità Protezione antigelo

Premendo un pulsante, si arresta la modalità di Protezione antigelo.

Nota: Se viene rilevato un aumento della temperatura, il dispositivo può tornare alla modalità precedente (attiva prima di rilevare la finestra aperta).

11.11 Opzionale: gestione a distanza tramite telecomando a infrarossi

Lo scaldasalviette può essere programmato con un telecomando a infrarossi grazie al suo ricevitore IR posto sulla parte anteriore del pannello di controllo.

Schema

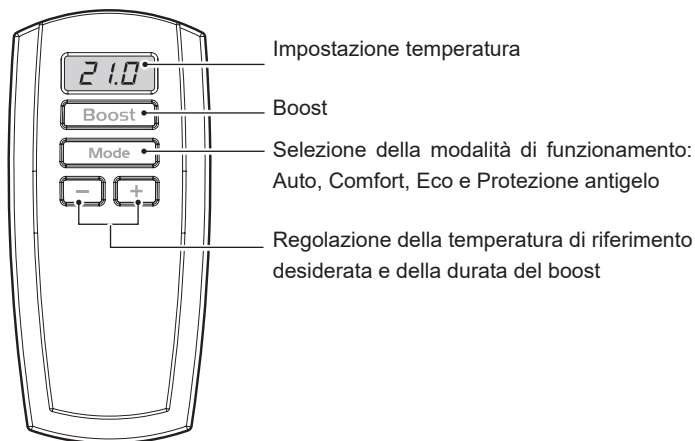

Nota: i pulsanti Boost, Mode, + e - hanno le stesse funzioni dei pulsanti presenti sul termostato.

Funzionamento

Orientare il telecomando verso la finestra di ricezione infrarossi dell'apparecchio. Verificare che non ci sia alcun impedimento tra il telecomando e il ricevitore infrarossi in modo da non disturbare la trasmissione.

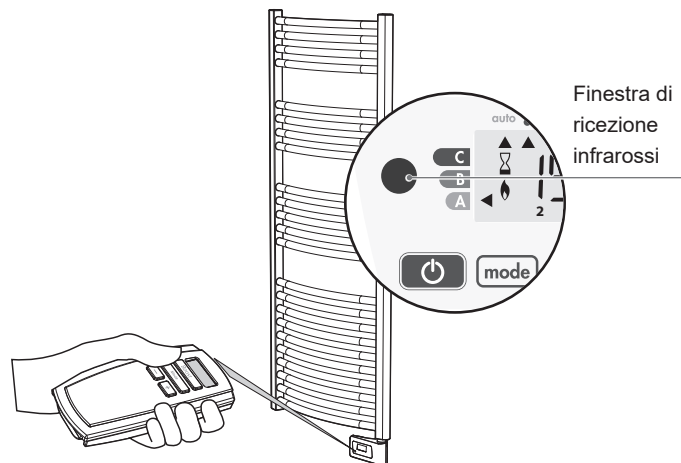

12. Impostazioni utente

12.1 Accesso

Si accede alle impostazioni utente in 3 passaggi: Dalla modalità Auto, Comfort, Eco o Protezione antigelo:

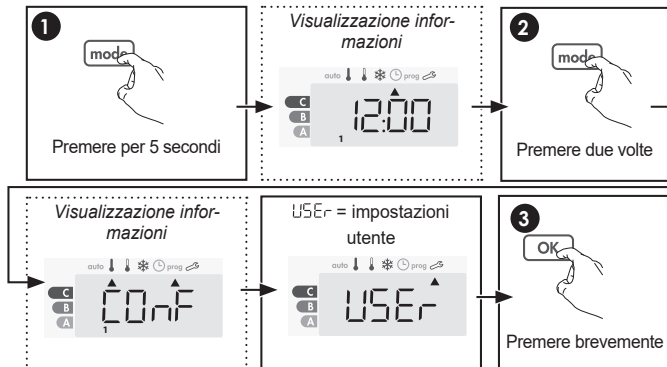

Sequenza delle impostazioni :

Retroilluminazione → Livello di abbassamento della temperatura modalità Eco → Temperatura Protezione antigelo → Limite della temperatura impostata per Comfort → Durata massima Boost → Temperatura ambiente massima → Unità di misura della temperatura

12.2 Impostazioni retroilluminazione

1- Si possono impostare tre modalità:
 L1 = Retroilluminazione temporanea: Retroilluminazione del display quando viene premuto un pulsante
 L2 = Retroilluminazione non-stop: Retroilluminazione del display permanente
 L3 = In questa versione, il dispositivo funziona secondo la modalità L1.
 La modalità L3 è l'impostazione predefinita.
 Premere [-] o [+] per scegliere l'impostazione desiderata.

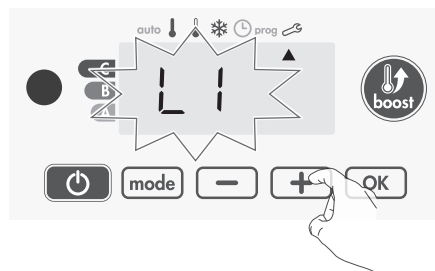

2- Premere [OK] per salvare e passare all'impostazione successiva.

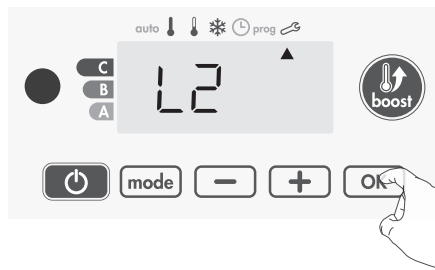

Per uscire dalle impostazioni utente, premere [mode] due volte.

12.3 Impostazione di abbassamento della temperatura modalità Eco

L'abbassamento della temperatura è di -3,5°C rispetto alla temperatura impostata per la modalità Comfort. È possibile regolare questo livello da -1°C a -8°C, in incrementi da 0,5°C.

Importante: qualunque sia il livello di abbassamento impostato, la temperatura impostata per Eco non supererà mai i 19°C.

3- Premere **-** o **+** per ottenere il livello di temperatura desiderato.

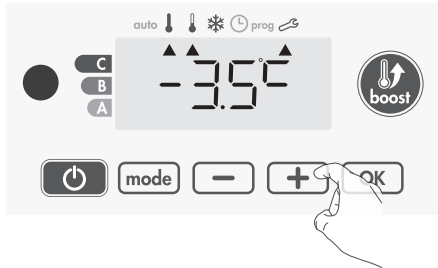

4- Premere **OK** per salvare e passare all'impostazione successiva.

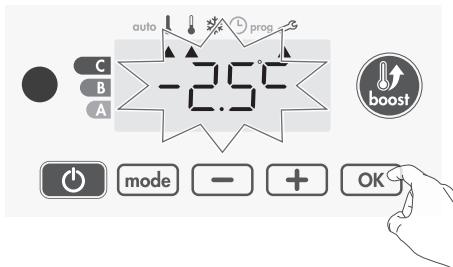

Per uscire dalle impostazioni utente, premere **mode** due volte.

12.4 Impostazione della temperatura per la protezione antigelo

Il dispositivo è preimpostato a 7°C. È possibile regolare la temperatura della Protezione antigelo da 5°C a 15°C in incrementi da 0,5°C.

5- Premere **-** o **+** per ottenere il livello di temperatura desiderato.

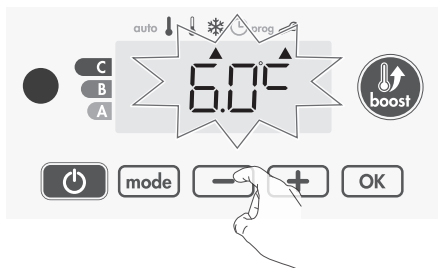

6- Premere **OK** per salvare e passare all'impostazione successiva. Per uscire dalle impostazioni utente, premere **mode** due volte.

12.5 Limite del livello di temperatura per Comfort

È possibile limitare l'intervallo di temperatura impostabile inserendo un'impostazione massima e/o minima, per evitare variazioni involontarie della temperatura.

• Limite temperatura bassa

Bloccaggio dell'intervallo impostabile stabilendo un limite minimo di temperatura, per impedire che si possa impostare una temperatura inferiore.

L'impostazione minima di default è 7°C. È possibile regolarla da 7°C a 15°C in incrementi da 1°C.

7- Per cambiare l'impostazione della temperatura minima, premere **-**

e **+** e salvare premendo **OK**.

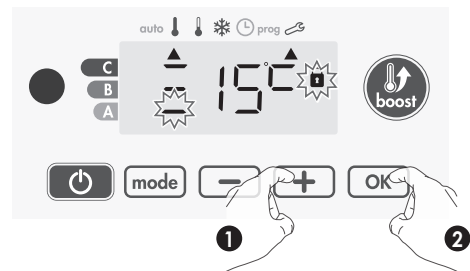

Se non si desidera modificarla, premere **OK**: il dispositivo passa automaticamente all'impostazione della massima. Per uscire dalle impostazioni utente, premere **mode**.

• Limite temperatura alta

Bloccaggio dell'intervallo impostabile stabilendo un aumento massimo della temperatura, per impedire che si possa impostare una temperatura superiore. L'impostazione massima di default è 30°C. È possibile regolarla da 19°C a 30°C in incrementi da 1°C.

8- Per cambiare l'impostazione della temperatura massima, premere **-** e **+**.

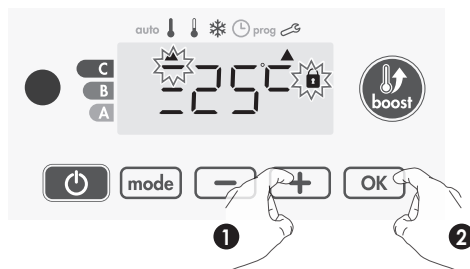

Per salvare e passare automaticamente all'impostazione successiva, premere **OK**. Per uscire dalle impostazioni utente, premere **mode** due volte.

12.6 Impostazione della durata massima del Boost consentito

La durata massima del Boost è preimpostata a 60 minuti. È possibile regolarla da 30 a 90 minuti, a intervalli di 30 minuti.

9- Il simbolo Boost e l'indicatore di riscaldamento sono visualizzati sul display e la durata preimpostata di 60 minuti lampeggia.



10- Premere **-** e **+** per visualizzare la durata desiderata.

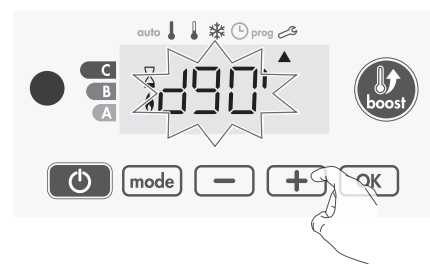

11- Per salvare e passare all'impostazione successiva, premere **OK**.

12.7 Impostare la temperatura ambiente massima per l'arresto automatico del Boost

Quando il Boost è attivato, il dispositivo deve riscaldare la stanza fino al limite di temperatura: la cosiddetta temperatura ambiente massima. Quando viene raggiunta, il Boost si ferma automaticamente. È preimpostata a 35°C. È possibile regolarla da 25°C a 39°C in incrementi da 1°C.

Il simbolo Boost e l'indicatore di riscaldamento sono visualizzati sul display e la temperatura massima lampeggia.

12- È possibile impostare la temperatura massima di Boost premendo **-** e **+** da 25°C a 39°C in incrementi da 1°C.

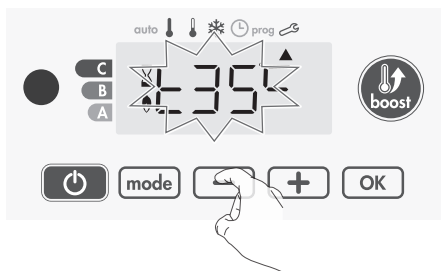

13- Per salvare e passare automaticamente all'impostazione successiva, premere **OK**. Per uscire dalle impostazioni utente, premere **mode** due volte.

12.8 Impostazione dell'unità di misura della temperatura

L'unità di misura della temperatura di default sono i gradi Celsius. Questo tipo di regolazione non è disponibile in questa versione.

14- Per salvare e passare automaticamente all'impostazione successiva, premere **OK**. Per uscire dalle impostazioni utente, premere **mode** due volte.

12.9 Ripristino delle impostazioni di fabbrica

Per ritornare alle impostazioni di fabbrica, procedere nel seguente ordine:
1- Dall'impostazione dell'unità di misura, premere **OK**. Il display visualizza rEST.

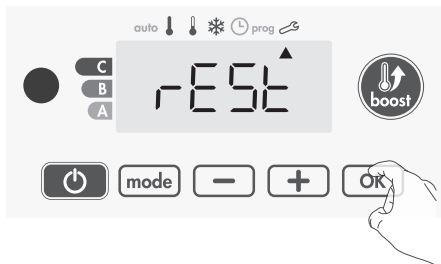

2- Appare **r0**. Premere **-** o **+** per selezionare **YES**

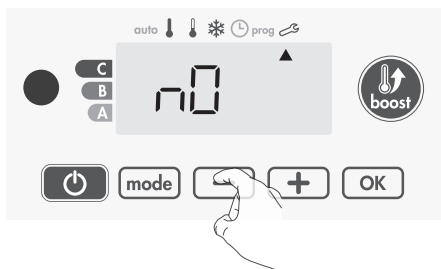

YES = Reset alle impostazioni di fabbrica.

r0 = Annullare reset alle impostazioni di fabbrica.

3- Premere per 5 secondi **OK**. Il dispositivo torna alla sua configurazione iniziale e passa automaticamente alla visualizzazione iniziale delle impostazioni utente.

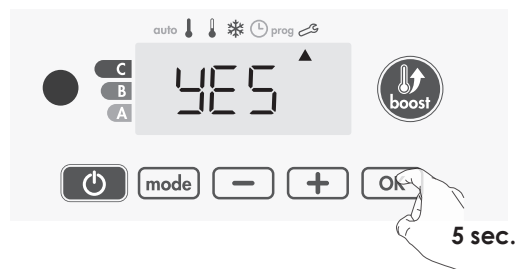

Saranno reimpostati i seguenti valori di fabbrica:

Parametri	Impostazioni di fabbrica
Funzionamento	
Temperatura impostata Comfort	19°C
Durata Boost	60 min.
Blocco tastiera	Disattivato
Impostazioni utente	
Retroilluminazione	L3
Livello di abbassamento della temperatura modalità Eco	-3,5°C
Temperatura Protezione antigelo	7°C
Settaggio minimo temperatura impostabile Comfort	7°C
Settaggio massimo temperatura impostabile Comfort	30°C
Durata massima Boost	60 min.
Temperatura ambiente massima per l'arresto automatico del Boost	39 °C
Unità di misura della temperatura	°C

Premere **mode** per uscire dalle impostazioni utente.

13. Impostazioni di installazione

13.1 Accesso

Si accede alle impostazioni utente in 4 passaggi: Dalla modalità Auto, Comfort, Eco o Protezione antigelo:

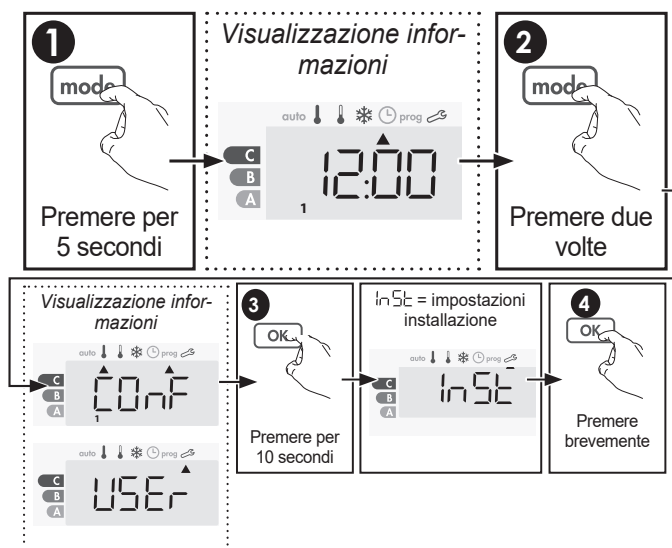

Sequenza delle impostazioni :

Rilevamento automatico di finestra aperta → Blocco del codice PIN → Ripristino delle impostazioni di fabbrica

13.2 Rilevazione finestra aperta, attivazione/disattivazione della modalità Auto

La modalità automatica è quella attiva di default.

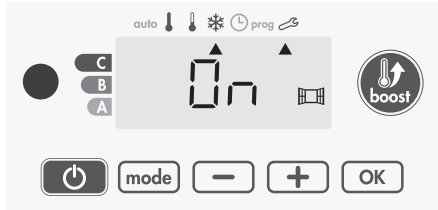

1- Premere **-** o **+**.

On = Modalità automatica attivata.

Off = Modalità automatica disattivata.

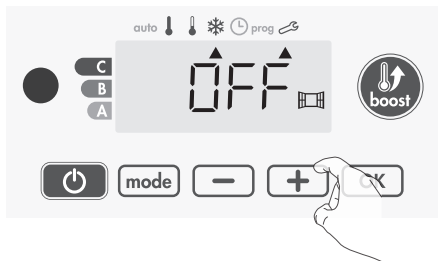

2- Per salvare e passare automaticamente all'impostazione successiva, premere **OK**. Per uscire dalle impostazioni utente, premere **mode** 3 volte.

13.3 Blocco codice PIN

• Informazioni generali

Il dispositivo di riscaldamento è protetto da un codice di sicurezza contro l'uso non autorizzato. Il codice PIN (Personal Identity Number) è un codice di 4 cifre personalizzabile. Quando viene abilitato, impedisce l'accesso alle seguenti impostazioni:

- Selezione della modalità Comfort: È vietato l'accesso alla modalità Comfort, sono disponibili solo le modalità Auto, Eco e Protezione antigelo.
- Limiti minimi e massimi dell'intervallo di temperatura impostabile (la modifica della temperatura Comfort è proibita al di fuori dall'intervallo consentito).
- Modalità di programmazione.
- Impostazioni rilevazione finestra aperta.
- Impostazione del livello di abbassamento della temperatura modalità Eco.
- Impostazione della temperatura per la Protezione antigelo

Sono necessari 3 passaggi importanti per il primo utilizzo del codice PIN:

- 1 - Inizializzazione del codice PIN, inserire il codice PIN preimpostato (0000) per accedere alla funzione.
- 2 - Attivazione del codice PIN per bloccare le impostazioni che saranno protette dal codice PIN.
- 3 - Personalizzazione del codice PIN, sostituire 0000 con il codice personalizzato.

Inizializzazione codice PIN

Di default, il codice PIN non è abilitato. L'accesso alle impostazioni è disponibile solo in modalità Standby.

1- Il codice PIN predefinito è 0000. Premere **-** e **+** per selezionare 0. La cifra lampeggia. Salvare premendo **OK**.

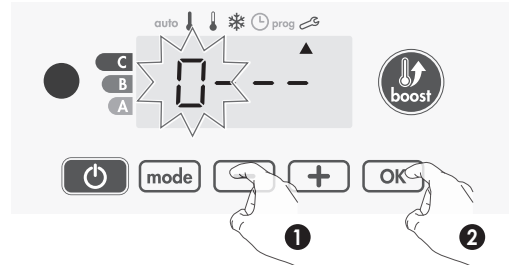

2- Per passare agli altri numeri, confermare lo 0 premendo **OK**. Quando appare 0000, premere nuovamente **OK** per salvare e uscire.

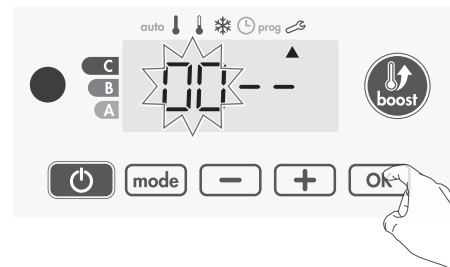

Quando il codice PIN viene inizializzato, si visualizza automaticamente l'impostazione successiva: Attivazione codice PIN.

• Attivazione/disattivazione del codice PIN

1- Sul display appare **Off**.

Premere **-** e **+** per abilitare il codice PIN.

Il display visualizza **On**.

On = Codice PIN abilitato

Off = Codice PIN disabilitato

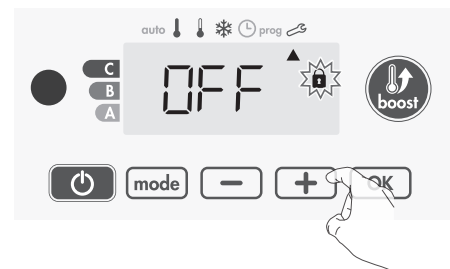

2- Premere **OK** per salvare e tornare alla visualizzazione delle impostazioni di installazione iniziali.

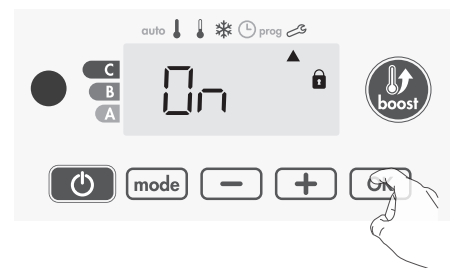

Il codice PIN è abilitato. Qualsiasi modifica delle impostazioni riservate elencate in "Informazioni generali" è ora impossibile.

Personalizzazione del codice PIN

Se il codice PIN è stato appena attivato, seguire i passi descritti di seguito. In alternativa, è necessario copiare i passaggi 1 e 2 del processo di inizializzazione nonché i passaggi 1 e 2 del processo di attivazione prima di personalizzare il codice PIN.

Ricordare che la personalizzazione del codice PIN può essere effettuata solo dopo aver completato l'inizializzazione e l'attivazione del codice PIN.

1- Quando appare premere **OK** per almeno 5 secondi.

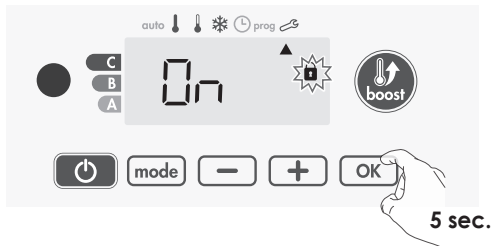

2- Appare il codice 0000 e il primo numero lampeggia. Premere **-** e **+** per selezionare il primo numero desiderato, quindi premere **OK** per salvare. Ripetere l'operazione per i restanti 3 numeri.

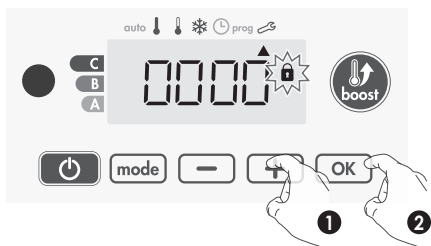

3- Premere **OK** per confermare. Il nuovo codice è stato salvato.

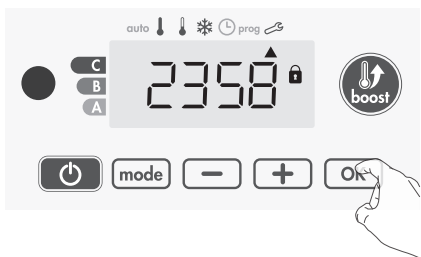

4- Premere nuovamente **OK** per uscire dalla modalità di impostazione del codice PIN e tornare alla visualizzazione iniziale delle impostazioni di installazione.



Per uscire dalle impostazioni di installazione, premere **mode** due volte.

13.4 Ripristino impostazioni di fabbrica

Se la protezione del codice PIN è disabilitata, le impostazioni dell'utente e di installazione sono reinizializzate:

1- Dall'impostazione del codice PIN, premere **OK**. Il display visualizza brevemente **RESET**.



2- Appare. Premere **-** o **+** per selezionare **YES**.

YES = Reset alle impostazioni di fabbrica.
 = Impostazioni di fabbrica non ripristinate.

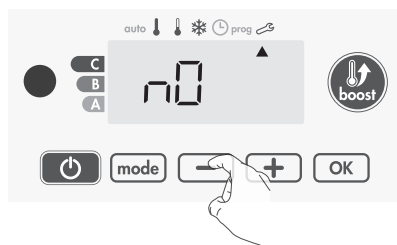

3- Premere il tasto **OK** per 5 secondi. Il dispositivo torna alla sua configurazione iniziale e passa automaticamente alla visualizzazione iniziale delle impostazioni di installazione.



Saranno reimpostati i seguenti valori di fabbrica:

Impostazioni	Impostazioni di fabbrica
Funzionamento	
Temperatura impostata Comfort	19°C
Durata Boost	60 min.
Blocco tastiera	Disattivato
Impostazioni utente	
Retroilluminazione	L3
Livello di abbassamento della temperatura modalità Eco	-3,5°C
Temperatura Protezione antigelo	7°C
Settaggio minimo temperatura impostabile Comfort	7°C
Settaggio massimo temperatura impostabile Comfort	30°C
Durata massima Boost	60 min.
Temperatura ambiente massima per l'arresto automatico del Boost	39°C
Impostazioni di installazione	
Rilevazione automatica finestra aperta	Abilitata
Protezione codice PIN	Disattivata
Numeri del codice PIN	0000

Per uscire dalle impostazioni utente, premere **mode** due volte.

14. Impostazioni avanzate

14.1 Accesso

Si accede alle impostazioni utente in 5 passaggi: Dalla modalità Auto, Comfort, Eco o Protezione antigelo:

Sequenza delle impostazioni :

Regolazione del sensore temperatura ambiente → Impostazione della potenza → Ripristino impostazioni di fabbrica.

14.2 Regolazione del sensore temperatura ambiente

• Informazioni generali

Importante: Questa operazione è riservata solo agli installatori professionali; eventuali modifiche sbagliate comporterebbero anomalie di controllo.

Può succedere che la temperatura rilevata (misurata con un termometro affidabile) differisca di almeno 1°C o 2°C rispetto alla temperatura di regolazione del radiatore.

La calibrazione regola la temperatura rilevata dal sensore di temperatura ambiente per compensare una deviazione da +5°C a -5°C in incrementi da 0,1°C.

• Regolazione del sensore temperatura ambiente

1- Se la differenza di temperatura ambiente è in negativo, ad esempio:

Temperatura impostata (desiderata) = 20°C.

Temperatura ambiente (misurata con un termometro affidabile) = 18°C.

Differenza rilevata = -2°C.

Importante: Prima di eseguire la calibrazione si consiglia di attendere 4 ore dopo la modifica della temperatura impostata, per assicurarsi che la temperatura ambiente si sia stabilizzata.

Per correggere, procedere come segue:

Temperatura del sensore = 24°C

(La temperatura misurata può essere diversa a causa della posizione del termostato nella stanza).



Diminuire la temperatura misurata dal sensore di temperatura ambiente di 2°C premendo **-**. Nell'esempio, la temperatura rilevata dal sensore va da 24°C a 22°C.



2- Se la differenza di temperatura ambiente è in positivo, ad esempio:

Temperatura impostata (desiderata) = 19°C.

Temperatura ambiente (misurata con un termometro affidabile) = 21°C.

Differenza rilevata = +2°C.

Per correggere, procedere come segue:

Temperatura del sensore = 21°C (La temperatura misurata può essere diversa a causa della posizione del termostato nella stanza).

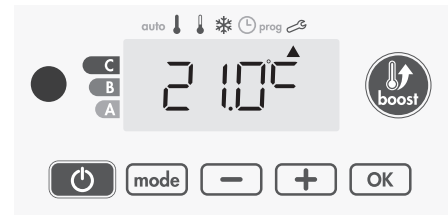

Aumentare di 2°C la temperatura rilevata dal sensore di temperatura ambiente premendo **+**. Nell'esempio, la temperatura rilevata dal sensore va da 21°C a 23°C.



Per confermare il nuovo valore premere **OK**. Per uscire dalle impostazioni avanzate, premere **mode** 3 volte.

• Azzeramento della calibrazione del sensore

Per inserire il valore della correzione su "0", procede come segue:

1- Quando appare la temperatura rilevata dal sensore, premere **-** o **+** per almeno 3 secondi.



2- Per salvare e passare automaticamente all'impostazione successiva, premere **OK**. Per uscire dalle impostazioni utente, premere **mode** 3 volte

Importante: Queste modifiche devono essere eseguite da un installatore professionista qualificato, durante la fabbricazione o la prima installazione sul posto.

14.3 Impostazioni della potenza

Per avere un controller adattato agli scaldasalviette e stimare l'energia consumata, è essenziale impostare la potenza del dispositivo.

1- Valore preimposto: 500W. Selezionare un valore tra 500W e 1500W premendo **-** o **+**.

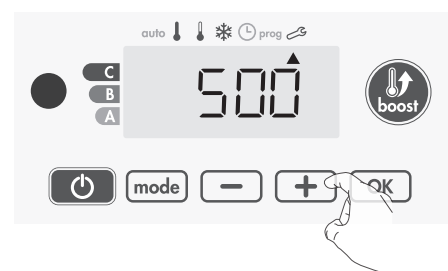

2- Per salvare e passare automaticamente all'impostazione successiva, premere **OK**.

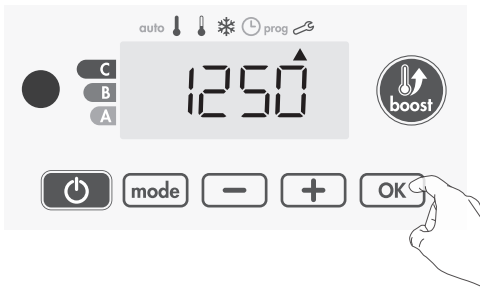

Per uscire dalle impostazioni avanzate, premere **mode** 3 volte.

14.4 Ripristino impostazioni di fabbrica

Se la protezione del codice PIN è disabilitata, le impostazioni dell'utente di installazione e avanzate sono reinizializzate:

1- Dall'impostazione del monitoraggio della temperatura interna, premere **OK**. Il display visualizza **rESE**.

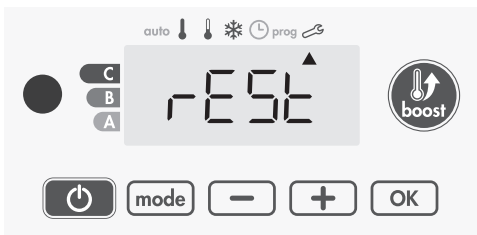

2- **r** Appare . Premere **-** o **+** per selezionare **YES**.

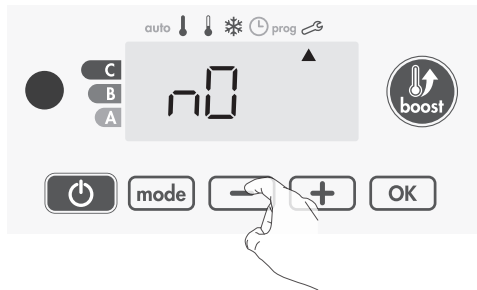

YES = Reset alle impostazioni di fabbrica.

r = Annullare reset alle impostazioni di fabbrica

3- Premere il tasto **OK** per 5 secondi. Il dispositivo torna alla sua configurazione iniziale e passa automaticamente alla modalità Auto.

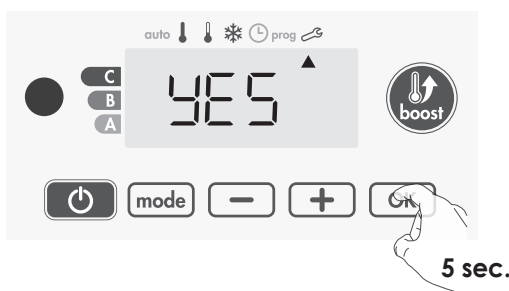

Saranno reimpostati i seguenti valori di fabbrica:

Impostazioni	Impostazioni di fabbrica
Funzionamento	
Temperatura impostata Comfort	19°C
Durata Boost	60 min.
Blocco tastiera	Disattivato
Impostazioni utente	
Retroilluminazione	L3
Livello di abbassamento della temperatura modalità Eco	-3,5°C
Temperatura Protezione antigelo	7°C
Settaggio minimo temperatura impostabile Comfort	7°C
Settaggio massimo temperatura impostabile Comfort	30°C
Durata massima Boost	60 min.
Temperatura ambiente massima per l'arresto automatico del Boost	39°C
Unità di misura della temperatura	°C
Impostazioni di installazione	
Rilevazione automatica finestra aperta	Abilitata
Protezione codice PIN	Disattivata
Numeri del codice PIN	0000
Impostazioni avanzate	
Potenza	500W
Monitoraggio della temperatura interna	90°C

Per uscire dalle impostazioni avanzate, premere **mode** 3 volte.

15. Montaggio e connessioni

15.1 Montaggio del termostato

Importante: Prima di effettuare qualsiasi connessione, mettere il termostato elettronico fuori tensione agendo sul disgiuntore o sul fusibile di protezione del circuito di alimentazione.

Le attività di connessione devono essere eseguite da un installatore professionista qualificato.

Montaggio del termostato sul corpo scaldante

1- Preparazione della cartuccia di riscaldamento (resistenza)

Collocare l'O-ring fornito sulla resistenza, sotto il dado per assicurare la tenuta con il termostato elettronico:

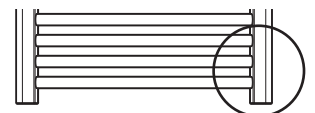

Parte inferiore dello scaldasalviette

Un altro O-ring potrebbe essere presente nella cartuccia in questa posizione, a seconda del fabbricante. Non impedirà in alcun modo il montaggio del prodotto. Lasciarlo dove si trova. Indipendentemente dalla presenza di questo O-ring, si deve comunque posizionare l'O-ring fornito.

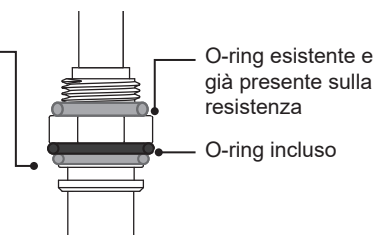

2- Collegamento del termostato elettronico alla cartuccia di riscaldamento Avvicinare l'alloggiamento alla cartuccia per collegare i 2 o 3 shunt

femmina ai 2 o 3 shunt maschio situati sulla cartuccia. Assicurarsi di collegarli correttamente, come mostrato in figura.

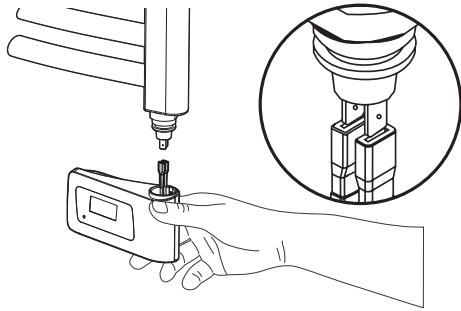

3- Montaggio del termostato elettronico sulla cartuccia di riscaldamento
Spingere il dispositivo di controllo elettronico sulla base della cartuccia.

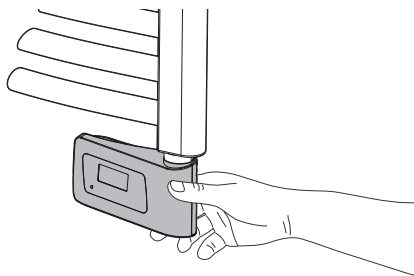

4- Serraggio del termostato elettronico sulla cartuccia.
Mantenere il termostato elettronico (B) premuto sulla base, esercitando una pressione verso l'alto (e assicurare anche la compressione dell'O-ring (C) nel momento in cui si stringe la vite grano alla parte posteriore del prodotto con una chiave a brugola (A).

Coppia di serraggio: 5kg.cm/0,5 N.m.

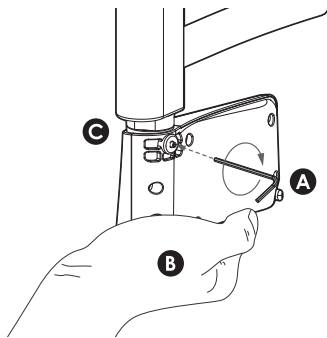

DICHIARAZIONE DI CONFORMITA'

La Ditta Cordivari S.r.l. con sede a Morro D'Oro (TE) in Zona Industriale Pagliare dichiara, sotto la propria responsabilità, che i radiatori elettrici di cui al par. 2 sono conformi alle norme:

EN IEC 60335-1:2023 + A11:2023
 EN 60335-2-30:2009 + A11:2012 + A1:2020 + A12:2020 + A2:2022 + A13:2023
 EN IEC 60335-2-43:2020 + A11:2020
 EN IEC 61000-3-2:2019 + A1:2021 + A2:2025
 EN 61000-3-3:2013 + A1:2019 + A2:2021
 EN 61000-4-2:2025
 EN 61000-4-3:2020
 EN 61000-4-4:2012
 EN 61000-4-5:2014 + A1:2017
 EN 61000-4-6:2023
 EN IEC 55014-1:2021
 EN IEC 55014-2:2021
 EN IEC 63000:2018

e quindi rispondenti ai requisiti essenziali delle Direttive e dei Regolamenti Europei:

- Directive 2014/35/EU (LVD)
- Directive 2014/30/EU (EMC)
- Directive 2012/19/EU (WEEE)
- Directive 2011/65/EU amended by 2015/863/EU and 2017/2102/EU (RoHS)
- Directive 2009/125/EC (ERP)
- Commission Regulation (EU) 2024/1103

Morro D'Oro li 15/05/2025

Cav. Ercole Cordivari
Amministratore unico

Ercole Cordivari

**Informazioni come da Allegato II punto 4.1.b (Tab. 3) al REGOLAMENTO (UE)
2024/1103 del 18 Aprile 2024, in rispondenza alla Direttiva 2009/125/CE**

Contatti:	CORDIVARI S.r.l. Zona industriale Pagliare 64020 Morro D'Oro (TE) Tel. +39 08580401 fax +39 085 8041418 www.cordivari.it info@cordivari.it				
Identificativo dei modelli:	Radiatori elettrici di cui al par. 2 potenze: 300W / 400W / 500W / 600W / 700W / 900W / 1200W				
Dato	Simbolo	Valore	Unità	Dato	Unità
Potenza termica			Tipo di potenza termica / controllo della temperatura ambiente:		
Potenza termica nominale	P_{nom}	0,3/0,4/0,5/0,6 0,7/0,9/1,2	kW	Potenza termica a fase unica senza controllo della temperatura ambiente	No
Potenza termica minima (indicativa)	P_{min}	N.D.	kW	Due o più fasi manuali senza controllo della temperatura ambiente	No
Massima potenza termica continua	$P_{max,c}$	0,3/0,4/0,5/0,6 0,7/0,9/1,2	kW	Con controllo della temperatura ambiente tramite termostato meccanico	No
Consumo di energia			Con controllo elettronico della temperatura ambiente		
In modo spento	P_0	N.D.	W	Con controllo elettronico della temperatura ambiente e temporizzatore giornaliero	No
In modo stand-by	P_{sm}	0,20	W	Con controllo elettronico della temperatura ambiente e temporizzatore settimanale	Si
In modo inattivo	P_{idle}	0,20	W	Altre opzioni di controllo	
In modo stand-by in rete	P_{nsm}	N.D.	W	Controllo della temperatura ambiente con rilevamento di presenza	No
Modo stand-by con visualizzazione di informazioni o dello stato			Si	Controllo della temperatura ambiente con rilevamento di finestre aperte	Si
Efficienza energetica stagionale del riscaldamento d'ambiente in modo attivo (termoarredo)	$\eta_{s,on}$	49,5	%	Opzione di controllo a distanza	No
Efficienza energetica stagionale del riscaldamento d'ambiente in modo attivo (scaldasalviette)	$\eta_{s,on}$	49,5	%	Controllo di avviamento adattabile	No
				Limitazione del tempo di funzionamento	No
				Termometro a globo nero	No
				Funzionalità di autoapprendimento	No
				Precisione del dispositivo di controllo	Si

1. General warnings	24
1.1 Manufacturer's responsibility	24
1.2 Disposing	24
2. General information	25
3. Technical characteristics	25
4. Notice for the end user	25
5. Notice for the installer	25
6. Instructions for installation in Bathroom	25
7. Wall mounting	26
8. Connecting up	26
9. Cautions	26
10. Replacing of electrical immersion	26
11. Operation	26
11.1 Scheme	26
11.2 Power on / Standby mode	26
11.3 Selecting the operation mode	27
11.4 Boost feature	27
11.5 Gauge consumption, energy savings	28
11.6 Setting the Comfort mode temperature	28
11.7 Consumption indication accumulated in KWH, energy savings	28
11.8 Child anti-tamper, keypad lock/unlock	28
11.9 7 day and daily programme integrated, energy savings	28
11.10 Open window detection, energy savings	31
11.11 Optional: Remotely management by infrared remote control	31
12. User settings	32
12.1 Access	32
12.2 Backlight setting	32
12.3 Setting the Eco mode temperature lowering-level	32
12.4 Setting the frost protection temperature	32
12.5 Comfort setpoint temperature limit	32
12.6 Setting of the maximum duration of authorised Boost	33
12.7 Setting of the maximum ambient temperature for the automatic stop of the Boost	33
12.8 Setting the temperature unit	33
12.9 Restoring factory settings	33
13. Installer settings	34
13.1 Access	34
13.2 Open window detection, activation/deactivation of the Auto mode	34
13.3 PIN code lock	34
13.4 Restoring factory settings	36
14. Expert settings	36
14.1 Access	36
14.2 Ambient temperature sensor adjustment	37
14.3 Setting the power	37
14.4 Restoring factory settings	38
15. Fitting and connections	38
15.1 Assembling of the controller on to the towel rails	38

EN - User manual

1. General warnings

Dear Customer,

Thank you for choosing our product. Carefully read the instructions before installing and/or using the appliance

- It is recommended to have all installation and adjustment operations performed by qualified personnel.
- Once the product is removed from the package check its integrity. If the product is damaged, do not use it and contact the Cordivari assistance network.
- Before making any connection make sure the supply voltage corresponds to the voltage stated on the characteristic label placed on the appliance.
- For Class I appliances make sure that the domestic electrical system has a correct ground connection.
- If the power supply cable is damaged, contact the manufacturer or its technical assistance service to have it replaced, or, in any case, have the operation carried out by a person with similar qualification in order to prevent any risk.
- **WARNING** - To avoid hazardous situations for little children, it is recommended to install the product so that the lowest heating tube is at a height of at least 600 mm from the ground.
- Children aged between 3 and 8 are only allowed to turn the appliance on/off, provided that it has been placed or installed in the normal intended operating position and that they have been supervised or instructed on safe use of the appliance and understand the hazards involved. Children aged between 3 and 8 must not connect, adjust and clean the appliance or perform user maintenance.
- **WARNING** - Some parts of this product may become very hot and cause scalding. Pay extra care when children or vulnerable people are present.

- Unsupervised children under the age of 3 must be kept at a safe distance from the appliance.
- This appliance can't be used by children aged 8 years or older and by people with reduced physical, sensory and mental capabilities, or with no experience and the required knowledge unless they are supervised or they have received instructions on the safe use of the appliance and have understood inherent hazards.
- Children must be supervised to make sure that they do not play with the appliance.
- Cleaning and maintenance operations must not be carried out by unsupervised children.
- Do not install the appliance immediately below a power socket.
- Do not install the device near curtains, other flammable materials, fuels or pressurised containers.
- **WARNING** - This appliance is not intended for use at altitudes above 2000 m.

1.1 Manufacturer's responsibility

The manufacturer declines any liability for damages to persons and property caused by:

- use of the appliance other than intended;
- non-observance of the user manual instructions;
- tampering with even just one part of the appliance;
- use of non-original spare parts.

1.2 Disposing



At the end of life, this appliance must be deposited in the special collection centres for recycling, it is not an ordinary household waste. In case of replacement, the radiator can be sent to your distributor.

Managing in this way, the end of life of a product allows us to preserve our environment, to limit the use of natural resources.

This symbol on the product indicates the obligation to deliver to the end of his life to a collection point specialist, in accordance with Directive 2012/19/UE.

2. General information

These instructions are in connection to the following Cordivari electric radiators and in particular to the models:

Height [mm]	Width [mm]	Electric Power [W]
DORY EL. WITH DIGITAL ROOM THERMOSTAT PLUS		
784	500	500
1120	500	700
1512	500	900
1848	600	1200
KELLY 5010 EL. DX/SX WITH DIGITAL ROOM THERMOSTAT PLUS		
864	500	500
864	600	600
1312	500	700
1536	500	900
LISA 22 EL. WITH DIGITAL ROOM THERMOSTAT PLUS		
700	400	300
700	500	400
1160	400	400
1160	450	500
1160	500	600
1385	400	500
1385	500	700
1732	500	900
LISA 22 EL. CHROME WITH DIGITAL ROOM THERMOSTAT PLUS		
1160	400	300
1160	450	300
1160	500	400
1385	400	400
1385	500	500
1385	550	500
1732	500	600

Height [mm]	Width [mm]	Electric Power [W]
CLAUDIA EL. WITH DIGITAL ROOM THERMOSTAT PLUS		
763	400	400
763	500	400
1195	400	600
1195	450	600
1195	500	700
1411	400	700
1411	500	900
1807	500	900
1807	600	1200
GLORIA 22 EL. WITH DIGITAL ROOM THERMOSTAT PLUS		
790	430	400
1150	580	700
1500	580	900
1750	580	1200
LUCY 18 EL. WITH DIGITAL ROOM THERMOSTAT PLUS		
760	480	500
1160	480	700
1410	480	900
1885	480	1200
ROBERTA EL. WITH DIGITAL ROOM THERMOSTAT PLUS		
700	400	300
700	500	400
1238	400	500
1238	450	600
1238	500	600
1496	400	700
1496	500	700
1775	500	900
ROBERTA EL. CHROME WITH DIGITAL ROOM THERMOSTAT PLUS		
1238	400	300
1238	450	400
1238	500	400
1496	400	400
1496	500	500
1775	500	600

3. Technical characteristics

Radiatori Elettrici Cordivari versione con termostato ambiente digitale:

- Class I Insulation
- Protection: IP 44
- Internal operating thermostat set to 90 - 100 °C
- Safety overheating fuses set to 152°C

These radiators are factory primed with a clearly specified amount of special fluid ensuring heat transmission. If any of this fluids leaks out, the radiator must be restored to optimum working conditions by the manufacturer, a person delegated by the manufacturer or a person with suitable qualifications, to ensure that proper operating and safety conditions are restored.

In case of power cut, backup

- After short power cuts (less than 3 hrs), the device will start up again without any outside input being required – you do not have to do anything. All the settings and the correct time will be saved.

When the main power supply returns, your device will again operate using correct time and the settings that were programmed before the power cut (as regards desired temperature, operating mode, programmes, etc.). It will start up again in the mode which was active before the power outage

- For longer power supply cuts (more than 3 hrs), check the timer setting. All the other settings are automatically and permanently saved.

4. Notice for the end user

To clean coloured radiators, use only non-abrasive cloth dampened with water. To clean the stainless steel radiators you can use a non-abrasive cloth dampened with water and methyl alcohol diluted to 50%. Do not use detergents or aggressive substances. Avoid any acidic or basic solutions, industrial chemicals or other substances, corrosive or abrasive materials (bleach, ammonia, soda ...) Do not use abrasive sponges or cloths.

5. Notice for the installer

The product purchased is subject to the general rules of warranty so as written in the official Cordivari Catalogue in force. The warranty starts from the date of delivery and is void if the indication of the production lot is modified and / or removed. The guarantee shall be effective after examination of the defects and their relevant causes. The material to replace or repair must be delivered at the retailer warehouse. The obligation to provide the guarantee is subject to the conditions and requirements set out below. The radiator has not been damaged during shipping, handling or installation and any repairs and / or modifications has been carried out by a third party, if not expressly authorized by the manufacturer. The material has been stored in good condition and protected from the weather before being installed. The installation of this product should be performed by qualified personnel and in accordance with these instructions and all safety equipment rules both national and local . Do not place the radiators in rooms with the presence of chlorine vapours or corrosive fumes such as swimming pools saunas, spa tubs

6. Instructions for installation in Bathroom

The national rules on installing electrical equipment in the bathroom must be scrupulously respected. The electric radiators must be always installed outside zone 1 and 2. The electric switch and control elements must be mandatory located in zone 3, in order that no electrical control center is accessible to anyone using the shower or bath.

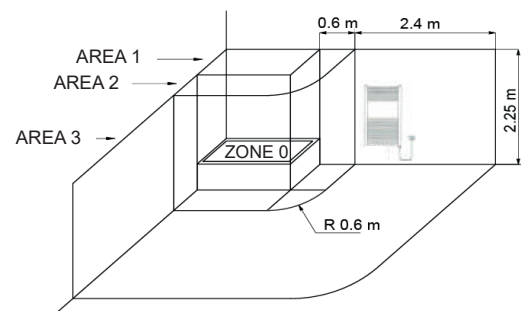

Install the radiator in such a way that the minimum distance between the floor and the thermostat is 250mm and make sure that there are no obstacles within a minimum distance of 100mm from the appliance.

7. Wall mounting

The electric radiator must be mounted on the wall following the instructions provided in the packaging of fastening supports.

When the radiator is in the proper position, the resistor is located at the bottom right. The radiator must absolutely never be installed with the resistor turned upwards or in any direction other than pointing downwards, as the heating element in the resistor itself would be irreversibly damaged during operation. Never position the radiator in front of the power socket. Make sure that the resistor never operates unless it is fully submerged.

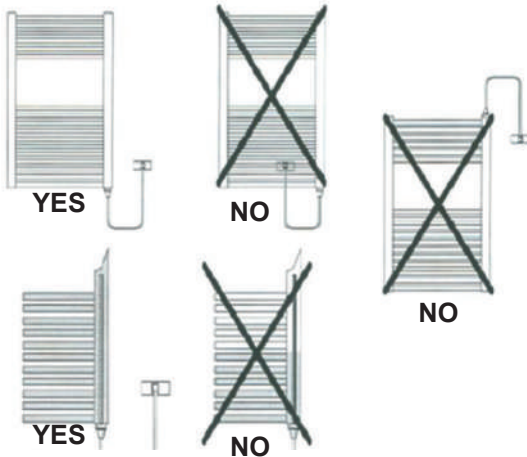

8. Connecting up

All models of Cordivari electric radiator are fitted with a power cable complete with a pre-mounted Shuko plug. Before connecting up, make sure that the rated voltage of the appliance (230V) corresponds with the mains voltage, and also check to ensure that the wall socket is properly earthed in compliance with current regulations and that it is capable of delivering the rated current required to operate the chosen model at full power.

9. Cautions

When operating normally the radiator has very hot surface. It is normal for the bottom pipes not to heat up. Only warm towel that has been washed in water. The resistors on electric radiators must never operate without filling fluid, and for this reason the connections on the radiator itself must never be opened.

In the event of accidental overheating and/or improper use, the resistor circuit may cut out. In this event the resistor can no longer be used, and must be replaced.

10. Replacing of electrical immersion

Should it be necessary to replace the resistor, this must be done exclusively by the manufacturer, by a person with suitable qualifications, so as to avoid any risks.

11. Operation

11.1 Scheme

• Buttons overview

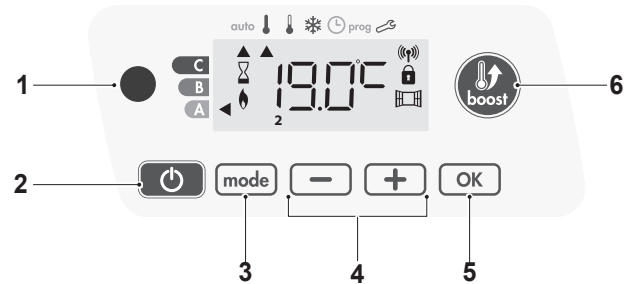

1. Infrared receiver
2. Button power on/standby mode
3. Selecting operating modes.
4. Plus and minus buttons, used to set temperatures, time, date and programmes.
5. Save settings
6. Boost

• Indicators overview

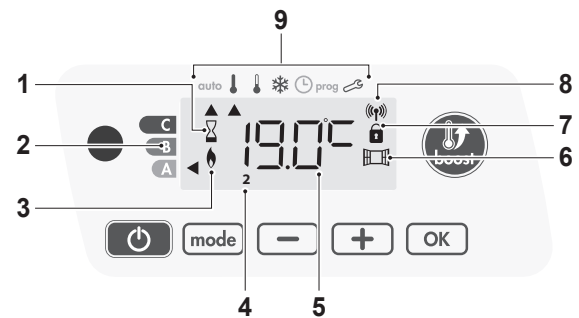

1. Boost indicator light
2. Gauge consumption
3. Heating indicator
4. Days of the week (1=monday ... 7= sunday)
5. Setting temperature
6. Open window detection indicator.
7. Keypad locked
8. Radio transmission indicator
9. Operating modes

- auto** Auto mode
- Comfort mode
- Eco mode
- Frost protection mode
- Time and date setting mode
- prog** Programming mode
- Setting

Important: In Auto, Comfort, Eco and Standby mode, backlight turns off automatically after 20 seconds if no buttons are pressed. It will be necessary to reactivate it by pressing one of the keypad buttons before making settings.

Note: Before carrying out any setting procedures, ensure that the keypad is indeed unlocked.

11.2 Power on / Standby mode

Power on feature

Press the button to put the device in operation, in Auto mode.

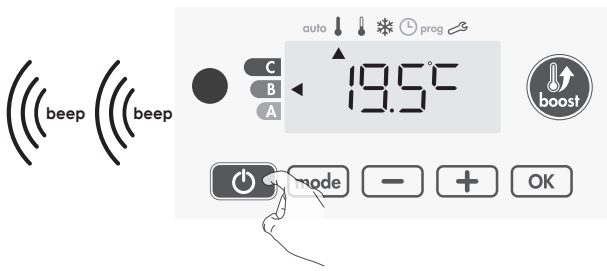

Help for the visually impaired: sound signals

The device makes 2 short beeps to notify that it is in operation, in Auto mode.

This function allows you to stop the heating in summer, for example.

Press the button to put the device in standby mode.

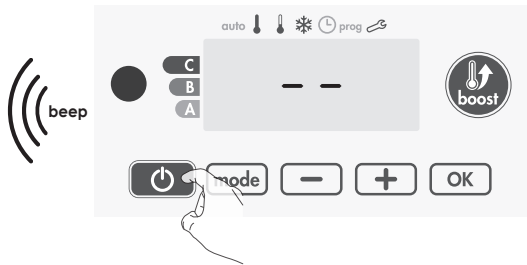

Help for the visually impaired: sound signals

The device makes 1 short beep to notify that it is in standby mode.

11.3 Selecting the operation mode

The **mode** button allows you to adapt the operating schedule of your device to your needs, depending on the season, whether your home is occupied or not. By pressing the **mode** button once or several times, select the required mode.

Mode sequence:

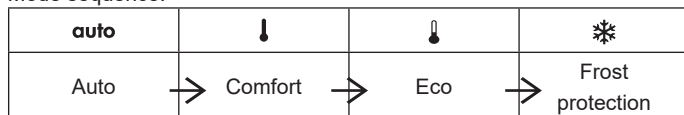

Mode overview:

• **auto Auto mode**

In Automatic Mode, the device will automatically change from Comfort mode to Eco mode according to the established programme.



3 different cases depending on your set-up:

7 day and daily programme

Your device has been programmed and is executing Comfort and Eco mode orders in line with the settings and time periods you have selected (see "7 day and daily programme integrated" chapter).

Without programme

if the 7 day and daily programme is not enabled or no orders are being sent by pilot wire, then your device's factory setting mean that it will operate in non-stop Comfort mode, 7 days of the week.

• **Comfort mode**

Non-stop Comfort mode. The device will operate 24 hours a day to achieve the temperature which has been set (e.g. 19°C). The Comfort mode temperature level can be set by the user.



• **Eco mode**

Eco, which means the Comfort Modetemperature minus 3.5°C. This enables you to lower the temperature without having to reset the Comfort Mode temperature. Select this mode for short-term absences (between 2 and 24h) or during the night



• **Frost protection mode**

This mode enables you to protect your home against the effects of cold weather (frozen, pipes, etc.), by maintaining a minimum temperature of 7°C in it at all times. Select this mode when you will be away from your home for a long time (more than 5 days).



11.4 Boost feature

Important: the Boost mode can be enabled at any time, whatever the current operating mode (Auto, Comfort, Eco or Frost protection) To activate Boost mode, press the desired temperature setting will be set at maximum for the time period you request. 60 minutes display will flash by default.

First press: Boost

Durante il primo minuto: appaiono il simbolo boost e l'indicatore di riscaldamento, il cronometro della durata lampeggia.



During the first minute, you can modify the Boost duration from 0 to the maximal authorised duration of the Boost, such as defined during the user settings by intervals of 5 minutes (or more quickly by push superior to 2 seconds) by pressing and . This modification will be saved and effective for the next Boost. After 1 minute, the Boost count begins and the time is running, minute by minute.

Note: After 1 minute, you can modify temporarily the duration: it will be valid only for this active Boost and therefore non-recurring.

The Boost can stop for 2 different reasons:

- An order "Stop" has been sent by your energy manager through the pilot wire:

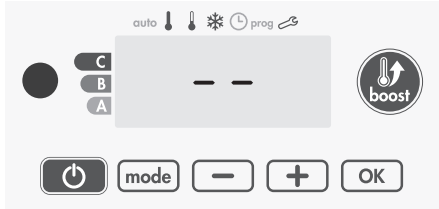

The device stops, -- appears. The cursor moves above auto. When the order Comfort will be sent, the device will be restarted until the count end.

If the ambient temperature reaches the maximal Boost temperature during the count:



The device switches off but the Boost mode is always active : the count is always displayed, the Boost symbol and the heating indicator flash on the display. When the temperature drops under the maximal authorised temperature, the device will be restarted until the count ends.

• Second press: Boost cancellation

The cursor moves above the previous active mode and the setting temperatura appears.

11.5 Gauge consumption, energy savings

In the device display, an indicator shows the energy consumption level by positioning in front of the colour: red, orange or green. You can choose your level of energy usage, depending on the setting temperature. As the temperature setting increases, the consumption will be higher. The gauge appears in Auto, Comfort, Eco and Frost protection modes and whatever the temperature level.

<p>C - Red colour High Temperature level: it is advisable to significantly reduce the setting temperature.</p>	<p>Setting temperature > 22°C When the setting temperature is higher than 22°C</p>	
<p>B - Orange colour Average temperature level: it is advisable to slightly reduce the setting temperature.</p>	<p>19°C < Setting temperature ≤ 22°C When the setting temperature is higher than 19°C and lower or equal to 22°C</p>	

<p>A - Green colour Ideal settings.</p>	<p>Setting temperature ≤ 19°C When the setting temperature is lower or equal to 19°C</p>	
--	---	--

11.6 Setting the Comfort mode temperature

You can access the Comfort temperature set up from the Auto and Comfort Modes. It is preset to 19°C. Using **-** and **+** you can adjust the temperature from 7°C to 30°C by intervals of 0.5°C.

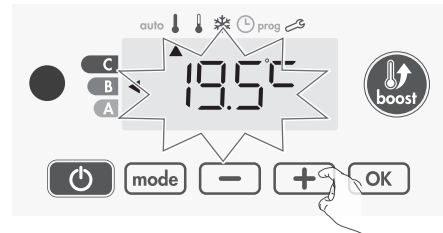

Note: you can limit the Comfort temperature.

11.7 Consumption indication accumulated in KWH, energy savings

It is possible to see the estimation of energy consumption in KWH since the last reset of the energy meter.

• Display of the estimated power consumption

To see this estimation, from Auto, Comfort, Eco or Frost protection mode, then press **OK**. To exit the display mode of consumption: press **mode** or **OK**, the device returns automatically in the previous active mode.



• Resetting the energy meter

To reset the energy meter, from Auto, Comfort, Eco or Frost protection mode, then proceed as follows.

1- Press **OK**.

2- Press simultaneously **-** and **+** for more than 5 seconds. To exit resetting the energy meter, press **mode** or **OK**, the devices returns automatically in the previous active mode.

11.8 Child anti-tamper, keypad lock/unlock

• Keypad lock

To lock the keypad, press and hold the **-** and **+** buttons for 10 seconds. The padlock symbol **🔒** appears on the display, the keypad is locked.



• Keypad unlock

To unlock the keypad, press and hold the **-** and **+** buttons for 10 seconds again. The padlock symbol **🔒** disappears from the display, keypad is unlocked. when the keypad is locked, only the button (or switch) is active **🔌**. If the device is on Standby mode when the keypad is locked, you have to unlock it for the next heating on to access the setup.

11.9 7 day and daily programme integrated, energy savings

In this mode you can program the device by setting one of the five programmes proposed for each day of the week.

• **Access to the programming mode**

From Auto, Comfort, Eco or Frost protection mode, press **mode** for 5 seconds to enter into the programming mode.

Schematic sequence of programming settings:



• **Setting day and time**

In this mode, you can set day and time to programme your device in line with your needs.

1- From Auto, Comfort, Eco or Frost protection mode, press **mode** for 5 seconds. The cursor moves to the setting day and time mode.



2- Select using **-** or **+**. The hours figures will flash. The hours will scroll quickly if you hold the **-** or **+** buttons. Save by press **OK**.

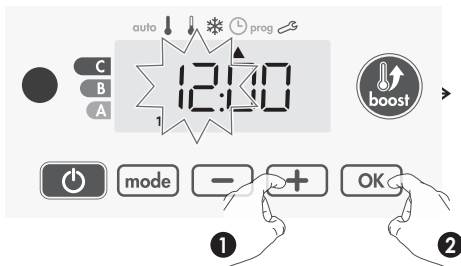

3- The minutes figures will flash. Select using **-** or **+**. Save by pressing **OK**.

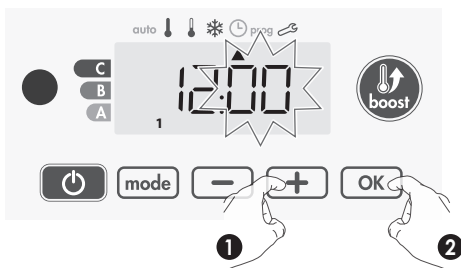

4- The cursor above the number 1 (which represents the monday) will flash. Select the day using **-** or **+**. Save by pressing **OK**.

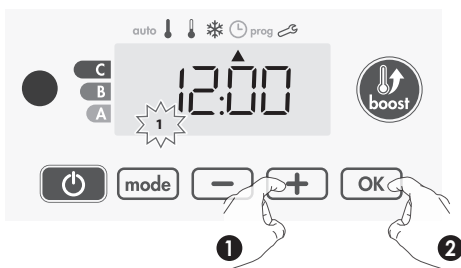

5- To change and/or allocate programmes, press **mode**. To exit the time and day mode, press **mode** 3 times.

• **Programmes choices**

Schematic sequence of programmes:

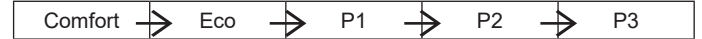

Your device's default setting is non-stop Comfort for 7 days a week.

• **Programmes overview**

- Your device will operate in Comfort mode, 24 hours a day, for wach day selected.

Note: You can se the Comfort mode temperature to the temperature you require (see the Setting the Comfort mode temperature section).

- P1: Your device will operate in Comfort mode from 06:00 to 22:00 (and in Eco - Eco: The device will operate 24 hours a day in Eco mode.

Nota: You can set the temperature lowering parameters.

- P1: Your device will operate in Comfort mode from 06:00 to 22:00 (and in Eco mode from 22:00 to 06:00).

- P2: Your device will operate in Comfort mode from 06:00 to 09:00 and from 16:00 to 22:00 (and in Eco mode from 09:00 to 16:00 and from 22:00 to 06:00).

- P3: Your device will operate in Comfort mode from 06:00 to 08:00, from 12:00 to 14:00 and from 18:00 to 23:00 (and in Eco mode from 23:00 to 06:00, from 08:00 to 12:00 and from 14:00 to 18:00).

• **Potential modifications of programmes**

If the default time schedules for the P1, P2 and P3 programmes do not suit your routines, you can change them.

Modifying the P1, P2 o P3 programmes.

If you modify the time schedules for the P1, P2 or P3 programmes, the schedules will be modified for all the days of the week for which P1, P2 or P3 had been set.

1- If you just set the time and day, go to step 2.

From Auto, Comfort, Eco or Frost protection mode, press **mode** for 5 seconds. When the cursor moves above the setting time symbol **⌚** press **mode** shortly.



2- Press **-** or **+**. prog appears.

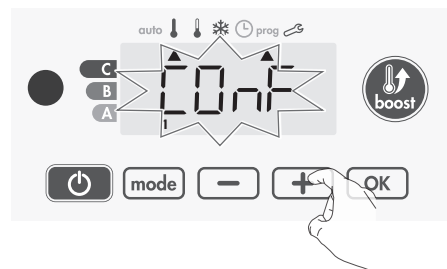

3- With **-** or **+**, select P1.

P1 will flash. Press **OK** for 5 seconds to make changes.

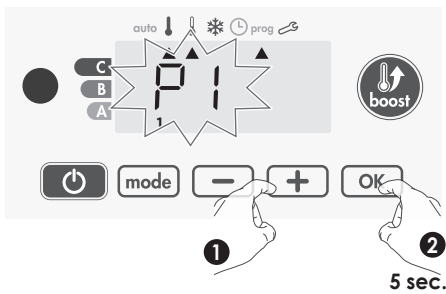

4-The P1 start time (which by default is 06:00) will flash. Using **-** or **+**, you can change this time, by increments of 3 minutes.

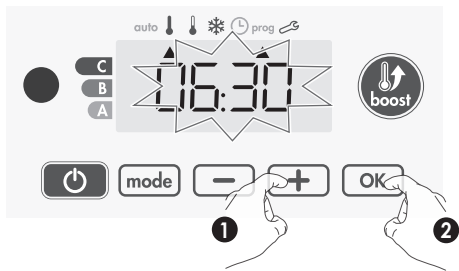

Save by pressing **OK**.

5- The P1 end time (which by default is 22:00) will flash. Using **-** or **+**, you can change the time, in 30-minute increments.

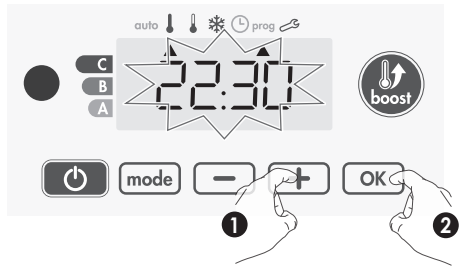

Save by pressing **OK**.

6- Press **mode** to exit the programming Mode and return to Auto Mode.

Note: without action on the keys, it will return to Auto after a few minutes.

• Choose and allocation programmes

1- If you just set the time and day, the cursor moves automatically under **prog**. From Auto, Comfort, Eco or Frost protection mode, than press **mode** for 5 seconds. When the cursor positioned under the set time symbol **⌚**, press **mode** again.

Prior information: display area

Correspondence days / numbers	
Monday	1
Tuesday	2
Wednesday	3
Thursday	4
Friday	5
Saturday	6
Sunday	7



The days of the week will scroll on display with the programmes that you set for them, meaning **CONF** every day.

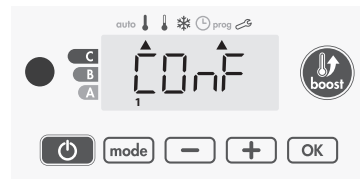

2- Press **-** or **+**. The programme set for day 1 (1 = monday, 2 = thursady ecc.) will flash.

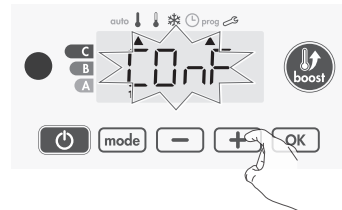

3- Choose the programme you want for this day with **-** or **+**. Save by pressing **OK**.

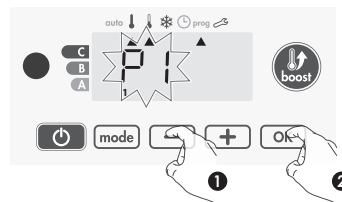

4- The programme assigned to the second day of the week (Tuesday) will flash. Repeat the procedure described previously (in point 3) for each day of the week.

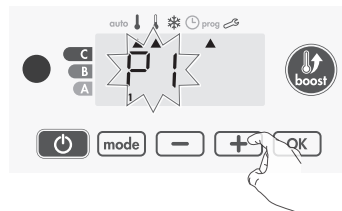

5- Once you have chosen a programme for each day, confirm your selection by pressing **OK**. The days of the week will successively scroll on display with the programmes that you set for them (P1, P2, P3, CONF or ECO). To exit the programme viewing mode, press **mode** twice.

Viewing the programmes that you have selected

- From Auto, Comfort, Eco or Frost protection mode, press **mode** for 5 seconds. Press **mode** twice, the programme for each day of the week (Comfort, Eco, P1, P2 or P3).

- To exit the programme viewing mode, press **mode** twice.

• Manual and temporary exemption from a running programme

This function allows you to change the setting temperature temporarily until the next scheduled change in temperatre or the transition to 00:00.

Example :

1- The device is in Auto mode, the running programme is Eco 15,5°C.

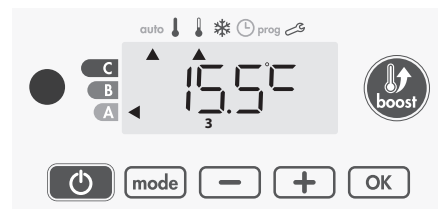

2- By pressing **-** or **+**, you can change temporarily the desired temperature up to 18°C .

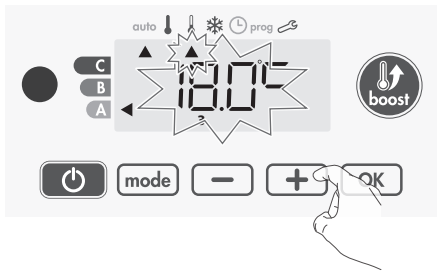

Note: The cursor corresponding to the operation mode, i.e Eco mode in our example, is blinking during the duration of the temporary derogation.

3- This change will be automatically cancelled at the next change of programme or transition to 00:00.

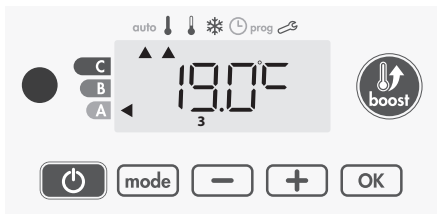

11.10 Open window detection, energy savings

• Important information about the open window detection

Important: the open window detection is sensitive to temperature variations. The device will react to the window openings in accordance with different parameters: temperature setting, rise and fall of temperature in the room, outside temperature, location of the device. If the device is located close to a front door, the detection may be disturbed by the air caused by opening door. If this is a problem, we recommend that you disable the automatic mode open window detection. You can, however, use the manual activation .

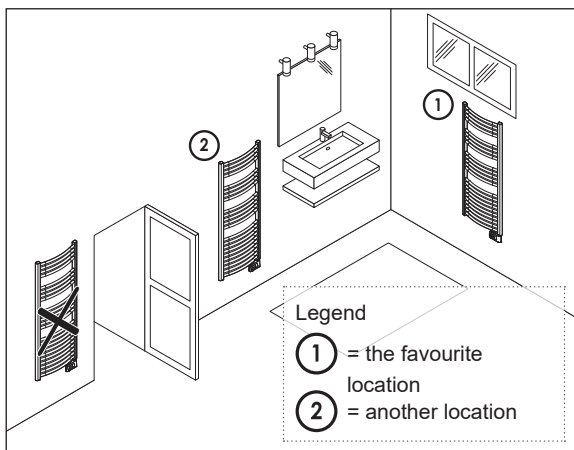

• Overview

Lowering temperature cycle by setting frost protection during ventilation of a room by opened window. You can access the open window detection from the Comfort, Eco and Auto modes.

- Automatic activation, the lowering temperature cycle starts as soon as the device detects a temperature change.
- Manual activation, the cycle of lowering temperature starts by pressing a button.

• Automatic activation (factory settings)

The device detects a temperature fall. An opened window, a door to the outside, can cause this temperature fall.

Note: The difference between the air from the inside and the outside must cause a significant temperature fall to be perceptible by the device. This temperature drop detection triggers the change to Frost Protection mode.

• Manual activation

By pressing **-** for more than 5 seconds, the device will switch on Frost protection mode.

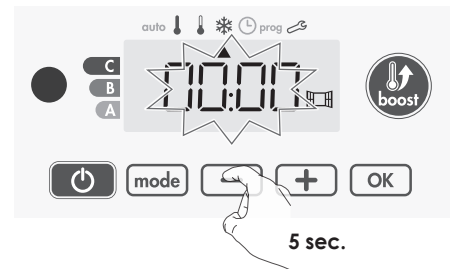

• Frost protection digital meter

When the device performs a lower temperature cycle due to opened window, a meter appears on the display to show the cycle time. The counter is automatically reset the next time Frost protection by opened window is activated (automatic or manual activation).

• Stop the Frost protection mode

By pressing any button, you stop the Frost protection mode.

Note: If a temperature rise is detected, the device may return to the previous mode (active mode before the open window detection).

11.11 Optional: Remotely management by infrared remote control

Your towel rails can be managed by a remote control with infrared transmission through its IR receiver located on the front of the controller.

Scheme

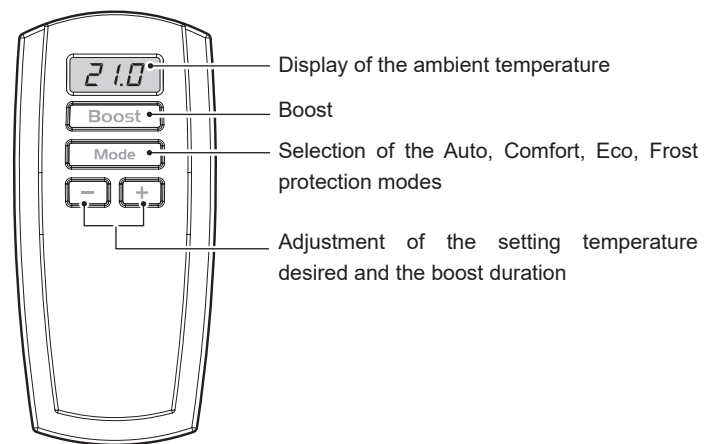

Note: the buttons **Boost**, **Mode**, **+** and **-** have the same features as the buttons on the controller.

Operation

Position the remote control toward the infrared receiving window of the device. Check that there is no obstacle between the remote control and the infrared receiver to disturb the transmission.

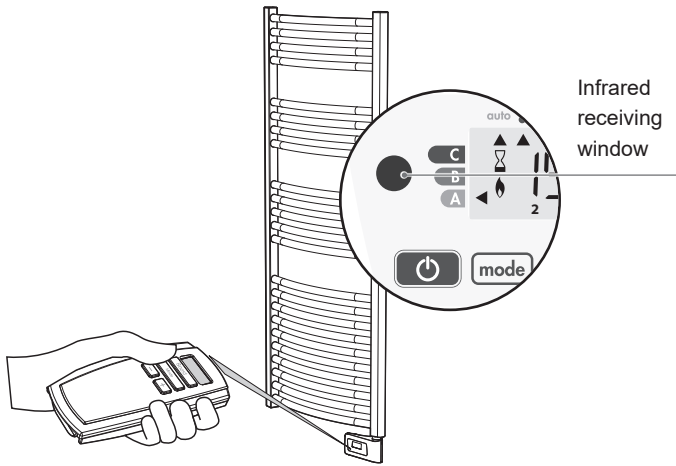

12. User settings

12.1 Access

Access to the User settings in 3 steps:

From Auto, Comfort, Eco or Frost protection mode:

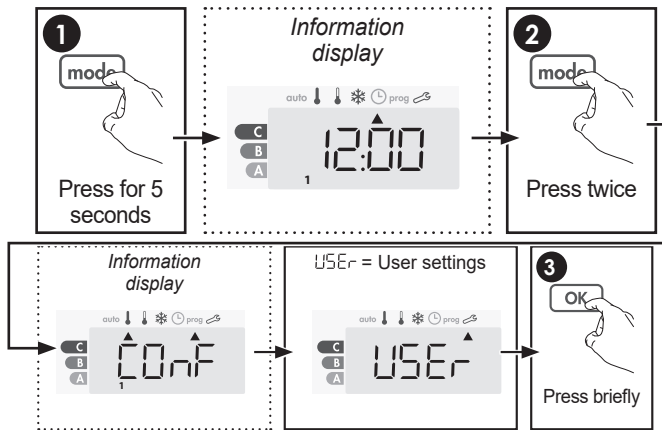

Setting sequence :

Backlighting → Eco mode temperature lowering-level → Frost protezione temperature → Comfort setting temperature limits → Maximal Boost duration → Maximum ambient temperature → Temperature unit

12.2 Backlight setting

1- Three modes can be set:

L1 = Temporary backlighting: Backlight of the display when a button is pressed

L2 = Non-stop backlighting: Backlight of the display all the time

L3 = In this version, the device will work according to the L1 mode.

L3 mode is the default setting.

Press **-** or **+** to choose the setting you require.

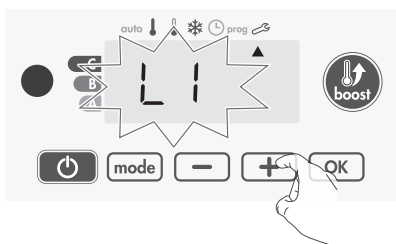

2- Press **OK** to save and move to the next setting.

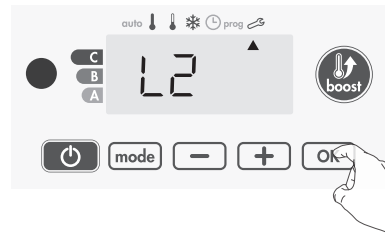

To exit the user settings, press **mode** twice.

12.3 Setting the Eco mode temperature lowering-level

The drop in temperature is set at -3,5°C compared to the set temperature of the Comfort mode. You can adjust the lowered level from -1°C to -8°C, by intervals of 0,5°C.

Important: whatever the lowering level set, the Eco setting temperature will never exceed 19°C.

3- Press **-** or **+** to obtain the temperature level you require.

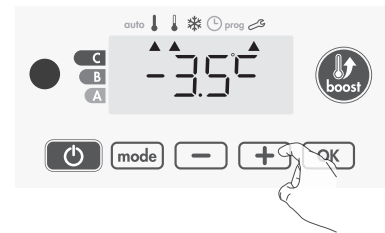

4- Press **OK** to save and move to the next setting.

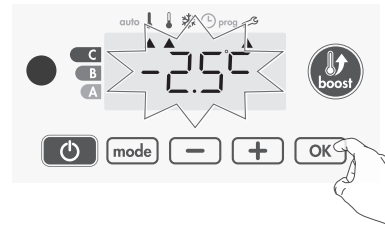

To exit the user settings, press **mode** twice.

12.4 Setting the frost protection temperature

Your device is preset at 7°C. You can adjust the Frost protection temperature from 5°C to 15°C by intervals of 0,5°C.

5- Press **-** or **+** to obtain the temperature you require.

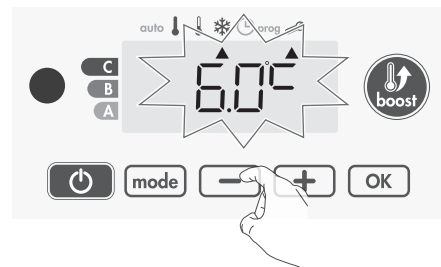

6- Press **OK** to save and move to the next setting. To exit the user settings, press **mode** twice.

12.5 Comfort setpoint temperature limit

You can limit the setting temperature range by introducing a maximum and/or minimum setting, preventing unintentional changes in temperature.

• **Low temperature limit**

Locking of the setting range using a minimum temperature stop, preventing the temperature from being set below that temperature.

The minimum setting is preset to 7°C. You can adjust from 7°C to 15°C by intervals of 1°C.

7- To change the minimum temperature setting, press **[-]** or **[+]** then save by pressing **[OK]**.

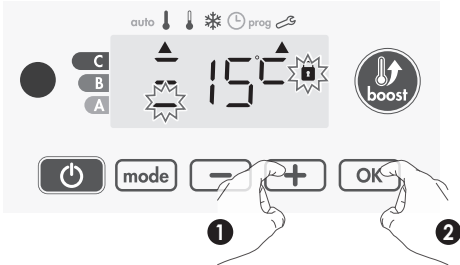

If you do not want to change it, press **[OK]**: the device changes automatically to set the maximum setting. To exit the user settings, press **[mode]** twice.

• **High temperature limit**

Locking of the setting range using a maximum temperature increase, preventing the temperature from being set above that temperature. The maximum setting is preset to 30°C. You can adjust from 19°C to 30°C by intervals of 1°C.

8- To change the maximum temperature setting, press **[-]** or **[+]**.

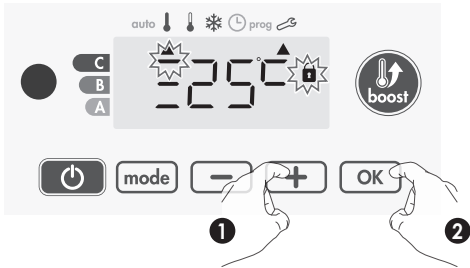

To save and move to the next setting, press **[OK]**. To exit the user settings, press **[mode]** twice.

12.6 Setting of the maximum duration of authorised Boost

The maximum duration of Boost is preset at 60 min. You can adjust it from 30 to 90 min, by intervals of 30 min.

9- The Boost symbol and the heating indicator appear on the display and the preset duration of 60 min flash.



10- Press **[-]** or **[+]** to display the desired duration.

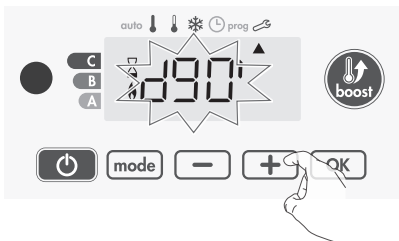

11- To save and move to the next setting, press **[OK]**.

12.7 Setting of the maximum ambient temperature for the automatic stop of the Boost

When the Boost is enabled, the device has to heat the room until the temperature limit: the maximum ambient temperature. When it is reached, the Boost stops automatically. It is preset at 35°C, you can adjust it from 25°C to 39°C by intervals of 1°C.

The Boost symbol and the heating indicator appear on the display and the maximum temperature flashes.

12- You can set the Boost maximum temperature by pressing **[-]** or **[+]** from 25°C to 39°C by intervals of 1°C.

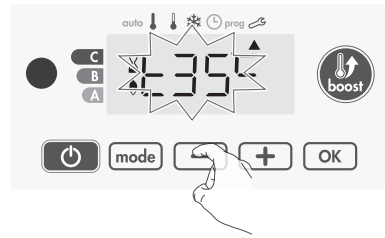

13- To save and automatically move to the next setting, press **[OK]**. To exit user settings, press **[mode]** twice.

12.8 Setting the temperature unit

The pre-set temperature unit is degrees Celsius. This setting cannot be changed on this version.

14- To save and move to the next setting, press **[OK]**. To exit the user settings, press **[mode]** twice.

12.9 Restoring factory settings

In order to return to the factory settings, proceed in the following order:
1- From the maximum ambient temperature setting, press **[OK]**. rEST appears on the display.



2- r0 Appars. Press **[-]** or **[+]** to select YES

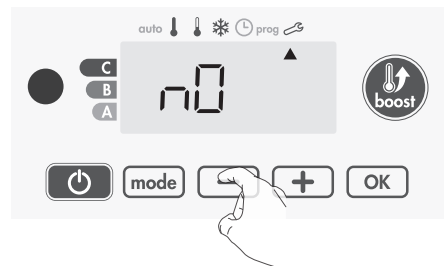

YES = Factory settings reset.
r0 = Factory settings not reset.

3- Press **[OK]** for 5 seconds. The device returns to its initial configuration

and goes back automatically to the home display of the user settings.

Press **mode** to exit the user settings.

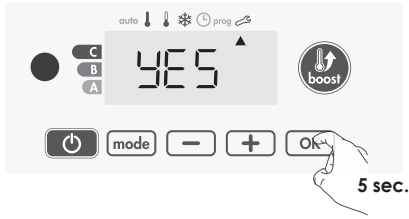

The following factory values will be effective:

Parameters	Factory settings
Operation	
Comfort setting temperature	19°C
Boost duration	60 min.
Keypad lock	Disabled
User settings	
Backlighting	L3
Eco mode temperature lower in level	-3,5°C
Frost protection temperature	7°C
Minimum set of Comfort setting temperature	7°C
Maximum set of Comfort setting temperature	30°C
Maximal Boost duration	60 min.
Maximum ambient temperature for the automatic stop of the Boost	39 °C
Temperature unit	°C

13. Installer settings

13.1 Access

To access the Installer settings in 4 steps: From Auto, Comfort, Eco or Frost protection mode:

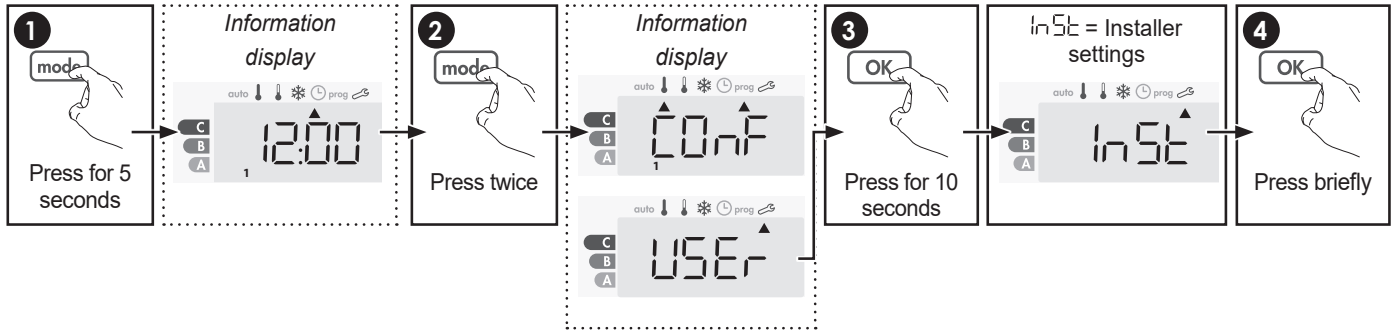

Setting sequence :

Open window detection → PIN code lock → Restoring factory settings

OFF = Automatic mode disabled.

13.2 Open window detection, activation/deactivation of the Auto mode

The default setting of the automatic mode is enabled.

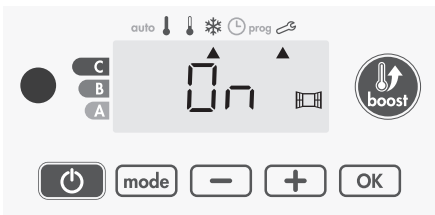

1- Press **-** or **+**.

ON = Automatic mode enabled.

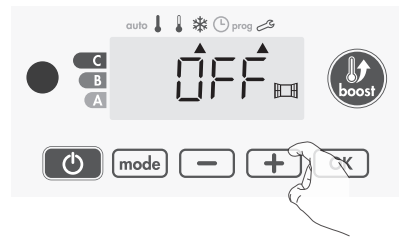

2- To save and move to the next setting, press **OK**. To exit the installer settings, press **mode** 3 times.

13.3 PIN code lock

• Overview

Your heating device is protected by a safety code against unauthorised

use. The PIN code (Personal Identity Number) is a customisable 4 numbers code. When enabled, it prevents access to the following settings:

- Selecting the Comfort mode: The access to the Comfort mode is forbidden, only the Auto, Eco and Frost protection modes are available
- Minimum and maximum limits of the setting temperature range (the Comfort temperature modification is forbidden out of the authorised setting range).
- Programming mode
- Open window detection settings.
- Setting the Eco mode temperature lowering-level.
- Setting the Frost protection temperature

3 important steps are needed for the first use of the PIN code lock:

- 1 - PIN code initialisation, enter the preset PIN code (0000) to access the feature.
- 2 - Activation of the PIN code, to lock settings which will be protected by the PIN code.
- 3 - Customizing the PIN code, replace 0000 by the customized code.

• PIN code initialisation

By default, the PIN code is not enabled. Access to settings is only available in Standby mode.

- 1- By default registered PIN code is 0000. Press **-** or **+** to select 0. The number blinks. Save by pressing **OK**.

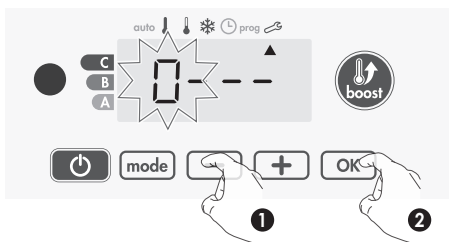

- 2- For others numbers, select 0 by press **OK**. When 0000 appears, press on **OK** again to save and exit.

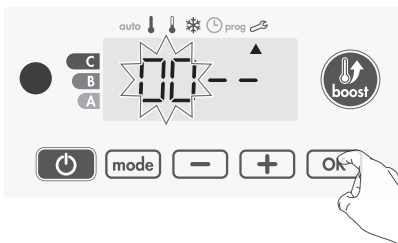

The PIN code is initialized, the next setting appears: PIN code activation.

• Activation/deactivation of the PIN code

- 1- OFF appears on the display.

Press **-** or **+** to enabled PIN code.

0000 appears on the display.

0000 = PIN code enabled

0FF = PIN code disabled

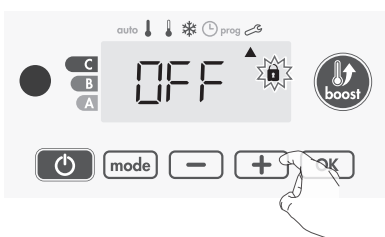

- 2- Press **OK** to save and return to the home installer settings display.

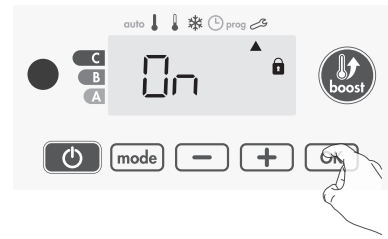

The PIN code is enabled. Any modification of reserved settings listed in "Overview" is now impossible.

• Customizing the PIN code

If you have just activated the PIN code, follow the steps described below. Alternatively, you must copy the steps 1 and 2 of the initialisation process as well as the steps 1 and 2 of the activation process before personalising the PIN code.

Please remember that the personalisation of the PIN code can only be set once the initialisation and activation of the PIN code has been completed.

- 1- When 0n appears, press **OK** for at least 5 seconds.

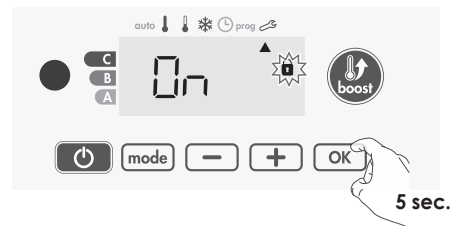

- 2- The 0000 code appears and the first number blinks. Press **-** or **+** to select the first desired number then press **OK** to save. Repeat this operation for the remaining 3 numbers.

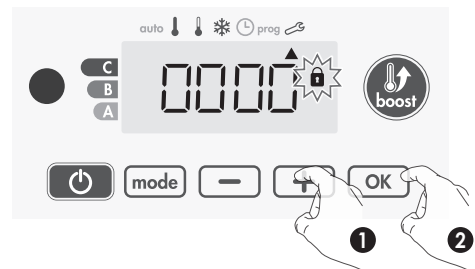

- 3- Press **OK** to confirm. The new code is now saved.

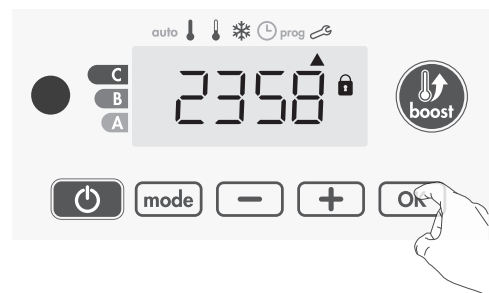

- 4- Press again on **OK** to exit setting PIN code mode and go back to the home display of the installer settings.



To exit the installer setting, press **mode** twice.

13.4 Restoring factory settings

If the PIN code protection is disabled, the user and installer settings are reinitialized:

1- From the PIN code setting, press **OK**. **REST** appears briefly on the display

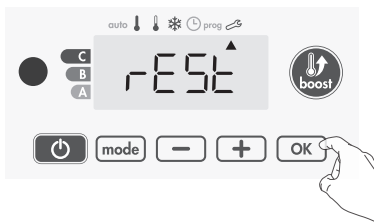

2- **no** Appears. Press **-** or **+** to select **YES**.

YES = Factory settings reset.

no = Factory settings not reset

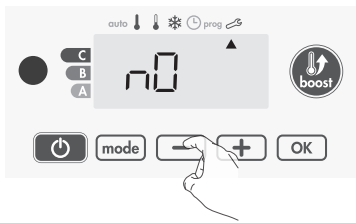

3- Press the key **OK** for 5 seconds. The device returns to its initial configuration and goes back automatically to the home display of the installer settings.

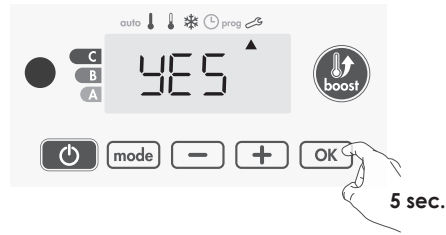

The following factory values will be effective:

Settings	Factory settings
Operation	
Comfort setting temperature	19°C
Boost duration	60 min.
Keypad lock	Disabled
User settings	
Backlighting	L3
Eco mode temperature lowering level	-3,5°C
Frost protection temperature	7°C
Minimum set of Comfort setting temperature	7°C
Maximum set of Comfort setting temperature	30°C
Maximal Boost duration	60 min.
Maximum ambient temperature for the automatic stop of the Boost	39°C
Installer settings	
Automatic open window detection	Enabled
PIN code protection	Disabled
PIN code	0000

To exit the user setting, press **mode** twice.

14. Expert settings

14.1 Access

To access the expert settings in 5 steps. From Auto, Comfort, Eco or Frost protection mode:

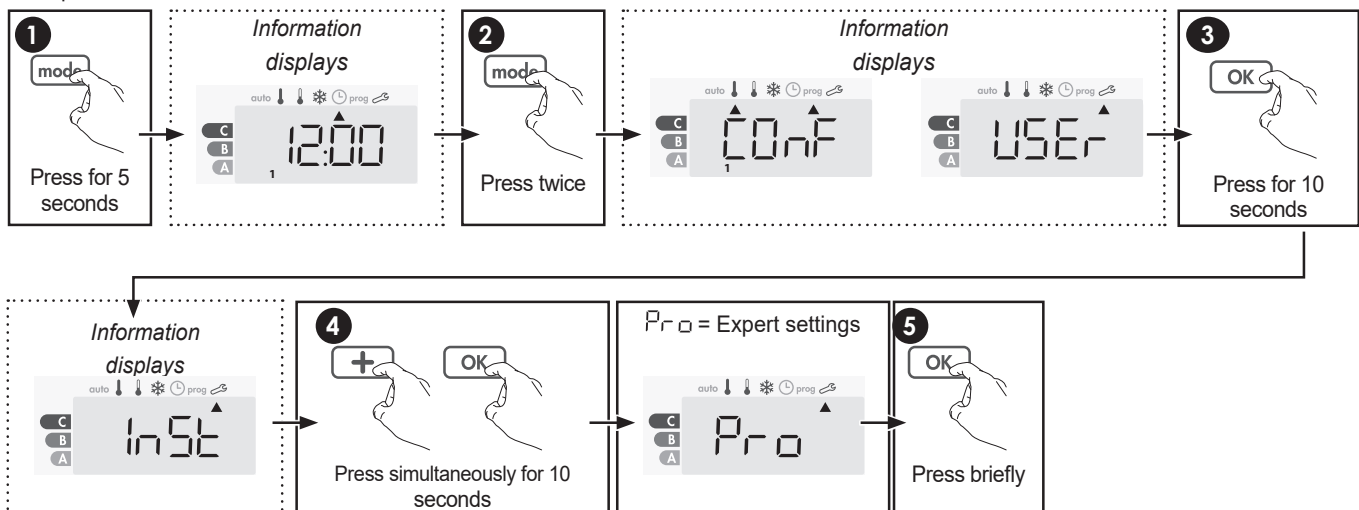

Setting sequence :

Ambient temperature sensor adjustment → Setting the power → Restoring factory settings.

14.2 Ambient temperature sensor adjustment

• **Overview**

Important: This operation is reserved for professional installers only; any wrong changes would result in control anomalies.

In which case if the temperature measured (measured by reliable thermometer) is different by at least 1°C or 2°C compared to the setting temperature of the radiator. The calibration adjusts the temperature measured by the ambient temperature sensor to compensate for a deviation from + 5°C to -5°C by intervals of 0,1°C.

• Ambient temperature sensor adjustment

1- If the ambient temperature difference is negative, example:

Setting temperature (what you want) = 20°C.

Ambient temperature (what you read on a reliable thermometer) = 18°C.

Difference measured = -2°C.

Important: Before carrying out the calibration it is recommended to wait for 4h after the setting temperature modification to insure that the ambient temperature is stabilized.

To correct, then proceed as follows:

Sensor temperature = 24°C

(The measured temperature may be different due to the location of the thermostat in the room).



Decrease the temperature measured by the ambient temperature sensor by 2°C pressing (-). In example, the measured temperature by the sensor goes from 24°C to 22°C.



2- If the ambient temperature difference is positive, example:

Setting temperature (what you want) = 19°C.

Ambient temperature (what you read on a reliable thermometer) = 21°C.

Difference measured = +2°C.

To correct, then proceed as follows:

Sensor temperature = 21°C (The measured temperature may be different due to the location of the thermostat in the room).



Increase the temperature measured by the ambient temperature sensor

by 2°C by pressing (+). In example, the measured temperature by the sensor goes from 21°C to 23°C.



To validate the new value press (OK). To exit the expert settings, press (mode) 3 times.

• **The reset to zero of the sensor calibration**

To put the value of the correction to "0", do the following :

1- When the temperature measured by the sensor appears, press (-) or (+) for at least 3 seconds.

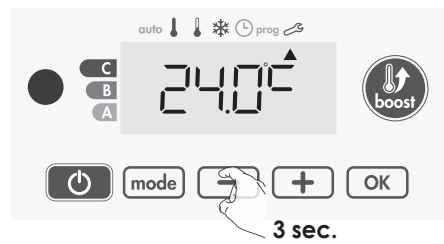

2- To save and move to the next setting, press (OK). To exit the installer settings, press (mode) 3 times

Important: These changes should be performed by a qualified staff, it should be performed in production or on site during the first installation.

14.3 Setting the power

To have a controller adapted to the towel rails and estimate the energy consumed, it is essential to set the power of the device.

1- Pre set value: 500W. Select a value between 500W and 1500W by pressing (-) or (+).

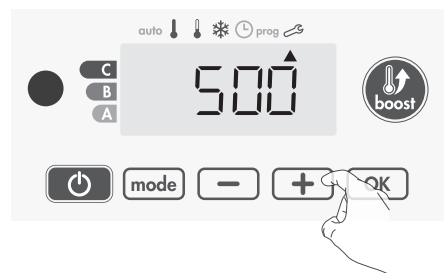

2- To save and move to the next setting, press (OK).

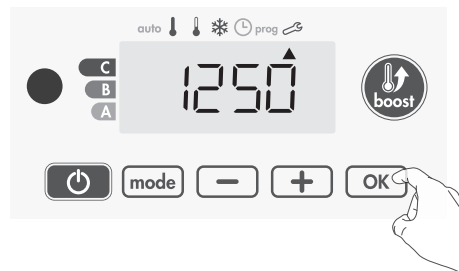

To exit the Expert settings, press (mode) 3 times.

14.4 Restoring factory settings

If the PIN code is disabled, the user and installer settings are reinitialized:

1- From the PIN code, press **OK**. **RESET** appears briefly on the display.



2- **no** Appears . Press **-** or **+** to select **YES**.

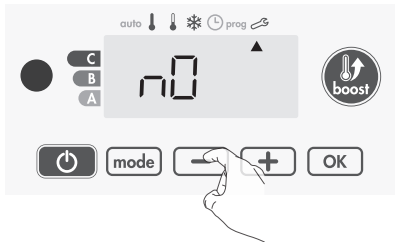

YES = Factory settings reset.

no = Factory settings not reset

3- Press the key **OK** for 5 seconds. The device returns to its initial configuration and goes back automatically to Auto mode.



The following factory values will be effective:

Settings	Factory settings
Operation	
Comfort setting temperature	19°C
Boost duration	60 min.
Keypad lock	Disabled
User settings	
Backlighting	L3
Eco mode temperature lowering level	-3,5°C
Frost protection temperature	7°C
Minimum set of Comfort setting temperature	7°C
Maximum set of Comfort setting temperature	30°C
Maximal Boost duration	60 min.
Maximum ambient temperature for the automatic stop of the Boost	39°C
Temperature unit	°C
Installer settings	
Automatic open window detection	Enabled
PIN code protection	Disabled
Value of the PIN code	0000
Expert settings	
Power	500W
Indoor temperature monitoring	90°C

To exit the expert settings, press **mode** 3 times.

15. Fitting and connections

15.1 Assembling of the controller on to the towel rails

Important: Before carrying out any connection tasks, cut off the power supply to the electronic regulator using the circuit breaker or the protection fuse in the power supply circuit.

Connection tasks must be carried out by a qualified professional installer.

Assembling of the controller on to the towel rails

1- Fitting the joint to the cartridge heater (the cartridge)

Fit the joint (supplied) onto the cartridge heater to ensure that the latter fits snugly into the electronic regulator:

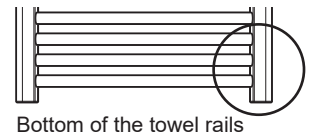

Another o-ring, may be present on the cartridge at this location, depending on the manufacturer. It will in no way hinder assembly of the product. Leave it in place. However, despite the presence of o-ring you still have to put o-ring(supplied) in place.

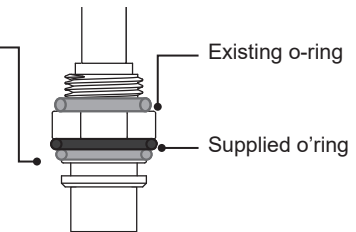

2- Connecting the electronic regulator to the cartridge heater.

Bring the electronic regulator close to the cartridge heater, in order to connect the two insulated female Faston lugs (the output contacts) to the two male lugs on the cartridge. Press the lugs together firmly.

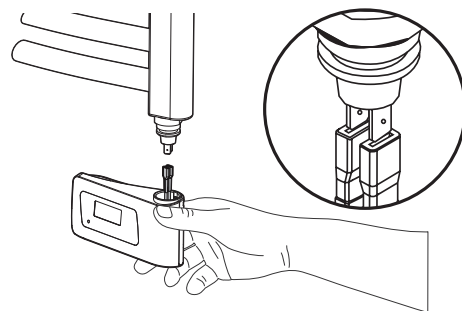

3- Fitting the electronic regulator to the cartridge heater
Fit the regulator to the base of the cartridge heater.

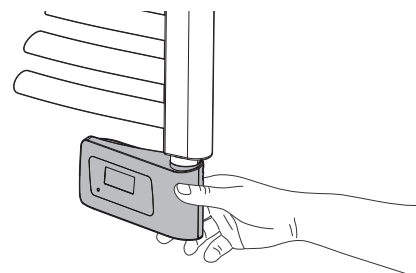

4- Fitting and tightening the electronic regulator onto the cartridge heater.

Keep the electronic regulator (B) pressed onto the base by exerting an upwards force (and thus ensuring that joint is compressed (C)) when you are screwing in the cone-point set screw to the back of the product using an allen key (A).

Tightening torque required: 0,5N.m.

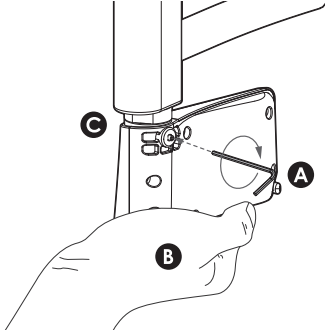

DECLARATION OF CONFORMITY

The Company Cordivari S.r.l. with registered office in Morro D'Oro (TE), Zona Industriale Pagliare, hereby declares, under its own responsibility, that the household electric radiators listed in par.2 comply with following rules:

EN IEC 60335-1:2023 + A11:2023
 EN 60335-2-30:2009 + A11:2012 + A1:2020 + A12:2020 + A2:2022 + A13:2023
 EN IEC 60335-2-43:2020 + A11:2020
 EN IEC 61000-3-2:2019 + A1:2021 + A2:2025
 EN 61000-3-3:2013 + A1:2019 + A2:2021
 EN 61000-4-2:2025
 EN 61000-4-3:2020
 EN 61000-4-4:2012
 EN 61000-4-5:2014 + A1:2017
 EN 61000-4-6:2023
 EN IEC 55014-1:2021
 EN IEC 55014-2:2021
 EN IEC 63000:2018

and therefore comply with the essential requirements of the European Directives and Regulations:

- Directive 2014/35/EU (LVD)
- Directive 2014/30/EU (EMC)
- Directive 2012/19/EU (WEEE)
- Directive 2011/65/EU amended by 2015/863/EU and 2017/2102/EU (RoHS)
- Directive 2009/125/EC (ERP)
- Commission Regulation (EU) 2024/1103

Morro D'Oro li 15/05/2025

Cav. Ercole Cordivari
 Amministratore unico

Ercole Cordivari

**Information as per Annex II paragraph 4.1.b (Tab. 3) of REGULATION (EU)
2024/1103 of 18 April 2024, in compliance with Directive 2009/125/EC**

Contact details:	CORDIVARI S.r.l. Zona industriale Pagliare 64020 Morro D'Oro (TE) Tel. +39 08580401 fax +39 085 8041418 www.cordivari.it info@cordivari.it				
Model identifiers:	Electric radiators referred to in paragraph 2 powers: 300W / 400W / 500W / 600W / 700W / 900W / 1200W				
Item	Symbol	Value	Unit	Item	Unit
Heat output				Type of heat output/room temperature control:	
Nominal heat output	P_{nom}	0,3/0,4/0,5/0,6 0,7/0,9/1,2	kW	Single stage heat output and no room temperature control	No
Minimum heat output (indicative)	P_{min}	N.D.	kW	Two or more manual stages, no room temperature control	No
Maximum continuous heat output	$P_{max,c}$	0,3/0,4/0,5/0,6 0,7/0,9/1,2	kW	With mechanic thermostat room temperature control	No
Energy consumption				With electronic room temperature control	No
In off mode	P_0	N.D.	W	Electronic room temperature control plus day timer	No
In standby mode	P_{sm}	0,20	W	Electronic room temperature control plus week timer	Yes
In idle mode	P_{idle}	0,20	W	Other control options	
In network stand-by mode	P_{nsm}	N.D.	W	Room temperature control, with presence detection	No
Stand-by mode with information or status display			Yes	Room temperature control, with open window detection	Yes
Seasonal energy efficiency of room heating in active mode (radiator)	$\eta_{s,on}$	49,5	%	With distance control option	No
Seasonal energy efficiency of room heating in active mode (towel warmer)	$\eta_{s,on}$	49,5	%	With adaptive start control	No
				With working time limitation	No
				With black bulb sensor	No
				Self-learning function	No
				Accuracy of the control device	Yes

1. Allgemeine Warnhinweise	44
1.1 Verantwortung des Herstellers	44
1.2 Entsorgung	45
2. Allgemeine informatie	45
3. Technische Eigenschaften	45
4. Information für Endkunden	45
5. Information für den Installateur	45
6. Positionierung von elektrischen Heizkörper im Bad	45
7. Wandmontage	46
8. Anschluss	46
9. Hinweise	46
10. Austausch vom Heizstab	46
11. Betrieb	46
11.1 Schema	46
11.2 Zugang / Standby-Modus	47
11.3 Auswahl des Betriebsmodus	47
11.4 Boost-Funktion	47
11.5 Anzeige des erfolgten Verbrauchs, Energieeinsparung	48
11.6 Einstellung der Temperatur für den Modus „Komfort“	48
11.7 Anzeige des erfolgten Verbrauchs in KWH, Energieeinsparung	48
11.8 Kinderschutz, Sperre/Entriegelung der Tastatur	48
11.9 Integriertes Wochen- und Tagesprogramm, Energieeinsparung	49
11.10 Erfassung eines offenen Fensters, Energieeinsparung	51
11.11 Optional: Über Infrarot-Fernbedienung aus der Ferne steuerbar	52
12. Benutzereinstellungen	52
12.1 Zugang	52
12.2 Einstellungen der Hintergrundbeleuchtung	52
12.3 Einstellung zur Temperatursenkung im ECO-Modus	52
12.4 Einstellung der Temperatur für den Frostschutz	53
12.5 Temperaturgrenzwert für „Komfort“	53
12.6 Einstellung der maximal zulässigen Boost-Dauer	53
12.7 Einstellung der maximalen Raumtemperatur für den automatischen Stopp des Boost	53
12.8 Einstellung der Temperatur-Maßeinheit	54
12.9 Wiederherstellung der Werkseinstellungen	54
13. Installationseinstellungen	54
13.1 Zugang	54
13.2 Erfassung eines offenen Fensters, Aktivierung / Deaktivierung des Modus „Auto“	54
13.3 Sperre des PIN-Codes	55
13.4 Wiederherstellung der Werkseinstellungen	56
14. Erweiterte Einstellungen	56
14.1 Zugang	56
14.2 Einstellung des Raumtemperatursensors	57
14.3 Einstellungen der Leistung	58
14.4 Wiederherstellung der Werkseinstellungen	58
15. Montage und Anschlüsse	58
15.1 Montage des Thermostats	58

DE - Gebrauchsanweisung

1. Allgemeine Warnhinweise

Sehr geehrter Kunde,

wir danken Ihnen, dass Sie sich für eines unserer Produkte entschieden haben. Lesen Sie die Anweisungen sorgfältig durch, bevor Sie das Gerät installieren und/oder benutzen.

- Es wird empfohlen, alle Installations- und Einstellarbeiten von qualifiziertem Personal durchführen zu lassen.
- Sobald das Produkt aus der Verpackung genommen wird, überprüfen Sie, dass keine Beschädigungen vorliegen. Sollte das Produkt beschädigt sein, verwenden Sie es nicht und wenden Sie sich an den Cordivari-Kundendienst.
- Bevor Sie irgendwelche Verbindungen herstellen, vergewissern Sie sich, dass die Netzspannung, mit der auf dem Typenschild am Gerät angegebenen Spannung übereinstimmt.
- Bei Geräten der Klasse I ist darauf zu achten, dass das Hauselektronetz mit einer ordnungsgemäßen Erdung vorgesehen ist.
- Bei Beschädigung des Netzkabels muss dieses vom Hersteller oder von dessen technischem Kundendienst oder auf jeden Fall von einer qualifizierten Person ersetzt werden, um jedes Risiko zu vermeiden.
- **WARNUNG** – Um gefährliche Situationen für Kleinkinder zu vermeiden, wird empfohlen, das Produkt so zu installieren, dass sich das unterste Heizrohr mindestens 600 mm über dem Boden befindet.
- Kinder zwischen 3 und 8 Jahren dürfen das Gerät nur dann ein- und ausschalten, wenn es in der normalen, vorgesehenen Betriebsposition angeordnet oder montiert ist und sie dabei beaufsichtigt werden oder in die sichere Benutzung des Geräts eingewiesen wurden und die damit verbundenen Gefahren verstehen. Kinder im Alter von 3 bis 8 Jahren dürfen das Gerät nicht selbst anschließen,

einstellen, reinigen oder die vom Benutzer ausführbaren Wartungsarbeiten vornehmen.

- **WARNUNG** - Einige Teile dieses Produkts können sehr heiß werden und Verbrennungen verursachen. Besondere Aufmerksamkeit ist bei Anwesenheit von Kindern oder schutzbedürftigen Personen erforderlich.
- Kinder unter 3 Jahren müssen, wenn sie nicht beaufsichtigt werden, vom Gerät entfernt gehalten werden.
- Dieses Gerät kann von Kindern ab 8 Jahren und von Personen mit eingeschränkten körperlichen, sensorischen oder geistigen Fähigkeiten oder ohne Erfahrung oder notwendige Kenntnisse verwendet werden, sofern sie dabei beaufsichtigt werden oder die Anweisungen für den sicheren Gebrauch des Geräts und zum Erlangen des Verständnisses der damit verbundenen Gefahren erhalten haben.
- Gerätes und für die damit verbundenen Gefahren erhalten.
- Kinder müssen beaufsichtigt werden, um sicherzustellen, dass sie nicht mit dem Gerät spielen.
- Die Reinigung und Wartung darf nicht von Kindern durchgeführt werden.
- Installieren Sie das Gerät nicht direkt unterhalb einer Steckdose.
- Installieren Sie das Gerät nicht in der Nähe von Vorhängen, anderen brennbaren Materialien, Brennstoffen oder Druckbehältern.
- **WARNUNG** - Dieses Gerät ist nicht für die Verwendung in Höhen über 2000 m geeignet.

1.1 Verantwortung des Herstellers

Der Hersteller übernimmt keinerlei Haftung für Personen- und Sachschäden, die durch Folgendes verursacht werden:

- andere als die bestimmungsgemäße Verwendung des Gerätes;
- Nichtbeachtung der Anweisungen in der Bedienungsanleitung;
- Manipulation auch nur eines Teils des Gerätes;
- Verwendung von Ersatzteilen, die keine Original-Ersatzteile sind

1.2 Entsorgung



Dieses gerät ist kein Hausmüll. Bei Entsorgung muss dieser zu den dafür vorhergesehenen Recycle - Sammelstellen gebracht werden. Im Falle eines Ersetzens, kann der alte Thermostat an den Lieferanten zurückgesendet werden. Bei Ablauf der Lebensdauer des Produktes ermöglicht uns diese

Vorgehensweise unsere Umwelt zu schützen und den Gebrauch der Naturrohstoffe zu reduzieren. Dieses Symbol weist darauf hin dass das Gerät einer spezialisierten Sammelstelle gebracht werden muss, Konform der Richtlinie 2002/95/EC.

2. Allgemeine informatie

Voor deze gebruikersinstructie verwijzen wij u naar onderstaande modellen van de elektrische radiatoren:

Bauhöhe [mm]	Baulänge [mm]	Watt
DORY EL. MIT DIGITALEM RAUMTHERMOSTAT PLUS		
784	500	500
1120	500	700
1512	500	900
1848	600	1200
KELLY 5010 EL. DX/SX MIT DIGITALEM RAUMTHERMOSTAT PLUS		
864	500	500
864	600	600
1312	500	700
1536	500	900
LISA 22 EL. MIT DIGITALEM RAUMTHERMOSTAT PLUS		
700	400	300
700	500	400
1160	400	400
1160	450	500
1160	500	600
1385	400	500
1385	500	700
1732	500	900
LISA 22 EL. VERCHROMT MIT DIGITALEM RAUMTHERMOSTAT PLUS		
1160	400	300
1160	450	300
1160	500	400
1385	400	400
1385	500	500
1385	550	500
1732	500	600

Bauhöhe [mm]	Baulänge [mm]	Watt
CLAUDIA EL. MIT DIGITALEM RAUMTHERMOSTAT PLUS		
763	400	400
763	500	400
1195	400	600
1195	450	600
1195	500	700
1411	400	700
1411	500	900
1807	500	900
1807	600	1200
GLORIA 22 EL. MIT DIGITALEM RAUMTHERMOSTAT PLUS		
790	430	400
1150	580	700
1500	580	900
1750	580	1200
LUCY 18 EL. MIT DIGITALEM RAUMTHERMOSTAT PLUS		
760	480	500
1160	480	700
1410	480	900
1885	480	1200
ROBERTA EL. MIT DIGITALEM RAUMTHERMOSTAT PLUS		
700	400	300
700	500	400
1238	400	500
1238	450	600
1238	500	600
1496	400	700
1496	500	700
1775	500	900
ROBERTA EL. VERCHROMT MIT DIGITALEM RAUMTHERMOSTAT PLUS		
1238	400	300
1238	450	400
1238	500	400
1496	400	400
1496	500	500
1775	500	600

3. Technische Eigenschaften

Elektrische Heizkörper Basisversion Standard:

- Schutzklasse I
- Schutzgrad IP 44
- Thermostatschutzschaltung bei 90 - 100 °C
- Thermostatsicherung bei 152°C

Diese Heizkörper sind Werkseitig mit einer speziellen Flüssigkeit und einer festgelegten Quantität gefüllt. Bei eventuellem Verlust der Flüssigkeit muss die optimale Betriebsfunktion vom Hersteller oder von einem von ihm beauftragte und delegierte Firma oder beauftragte Person wieder erstellt werden so dass die exakten Betriebsigenschaften und Sicherheitsvorkehrungen garantiert sind.

Bei Stromausfall, Ladereserve

- Bei Stromausfällen von weniger als drei Stunden startet das Gerät von selbst neu und es muss nichts weiter gemacht werden. Die Parameter zur Einstellung und auch die Uhr bleiben erhalten. Nach Wiederherstellung der Stromversorgung findet das Gerät alle vor dem Ausfall vorgenommenen Einstellungen (Referenztemperatur, Betriebsart, Programme usw.) sowie die Werte der Uhr wieder. Der Betrieb wird in dem Modus fortgesetzt, der vor dem Stromausfall aktiv war.

- Bei Stromausfällen von mehr als drei Stunden muss die Einstellung der Uhrzeit überprüft werden. Alle anderen Einstellungen sowie die dauerhaften Einstellungen bleiben automatisch erhalten.

4. Information für Endkunden

Zur Reinigung der lackierten und verchromten Heizkörper muss ein weiches Tuch mit Wasser angefeuchtet verwendet werden. Vermeiden Sie aggressive und korrosive Reinigungsmittel oder Industriereiniger. Verwenden Sie Schwämme oder Tücher die nicht schleifen.

5. Information für den Installateur

Dieses Produkt unterliegt den AGB und den Garantiebestimmungen die in unseren offiziellen Katalogen angegeben sind und Gültigkeit haben. Die Garantie startet ab dem Tag der Zustellung und entfällt falls die Etiketten am Heizkörper bezüglich Fertigungsdatum und Seriennummer, entfernt werden. Die Garantie ist nur gültig bei Überprüfung des beanstandeten Artikel und der Ursache. Material was ausgetauscht oder repariert werden muss zur Verkaufsstelle zurückgebracht werden. Vorgabe dass die Garantie angewendet werden kann wird hier unten beschrieben. Der Heizkörper muss frei von Transportschäden sein, sowie von Handling und Installationsschäden. Keinesfalls dürfen unberechtigte Reparaturen oder Manipulation durchgeführt werden. Das Material muss in guten Zustand eingelagert werden und vor Witterung geschützt werden bevor es eingebaut wird. Der Einbau darf nur von qualifiziertem Personal durchgeführt werden das laut dieser Anleitung und den vorhandenen Anlagenormen und Regelwerk und den Sicherheitsvorkehrungen gemacht wird. Die Heizkörper nicht in Räumen oder in direkten Kontakt mit Chlordämpfen oder ätzenden Dämpfe aussetzen, z. B. Schwimmbad, Sauna, Thermalbäder.

6. Positionierung von elektrischen Heizkörper im Bad

Die nationalen Normen für die Installierung von elektrischen Heizgeräten, müssen unbedingt respektiert werden. Elektrische Heizgeräte müßen immer ausserhalb der Gefahrenzone 1 und 2 installiert werden. Müßen sich die elektrischen Schalt- und Steuerelemente verpflichtend in der Gefahrenzone 3 befinden, damit niemandem, der die Dusche oder das Bad benutzt, das elektrische Steuerelement zugänglich ist.

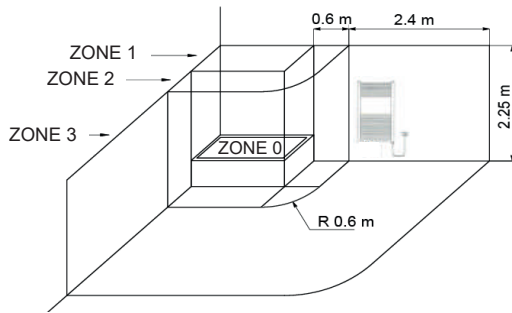

Den Heizkörper so installieren dass eine Bodenfreiheit des Thermostats von min. 250 mm beträgt und dass kein Hindernis innerhalb von 100 mm sich vom Gerät befindet.

7. Wandmontage

Die Wandmontage der elektrischen Heizkörper muss laut der beiliegenden Montageanleitung durchgeführt werden mit den dazu gelieferten Befestigungen. Das Befestigungsmaterial (Schrauben und Dübel) ist für die Montage auf kompakten Wänden oder Mauerziegel. Bei Trockenbauwänden oder anderen Wandtypen liegt die Verantwortung beim Installateur passende Dübel und Schrauben zu verwenden. Der Heizstab hat die korrekte Orientierung in dem der HK so montiert wird so dass das Heizstab unten rechts ist. Der Heizkörper darf absolut nicht mit dem Heizstab von oben nach unten montiert werden oder in anderer Richtung als von unten nach oben da der Stab während der Funktion beschädigt wird. Den HK nicht vor einer Steckdose montieren. Absolut vermeiden den E-Stab zu verwenden wenn er nicht komplett eingetauscht.

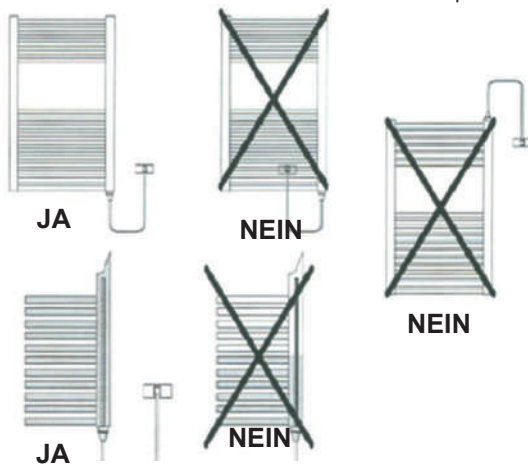

8. Anschluss

Alle elektrische Heizkörper sind mit eine Kabel versehen mit Schukostecker. Vor dem Anschluss die Netzspannung des Geräts (230 V) mit der Netzspannung im Haus vergleichen, auch ist dafür zu sorgen und Gewährleisten dass der Anschluss eine Erdung hat wie nach den örtlichen Bestimmungen und auch die maximale Leistung des Geräts entspricht.

9. Hinweise

Verbrennungsgefahr: Während des Betriebs kann der HK Flächen mit höherer Temperatur erreichen.

Es ist normal wenn die ersten Heizstäbe nicht warm werden. Die elektrischen Heizstäbe können keinesfalls ohne Flüssigkeit funktionieren und somit ist es strikt verboten die vorhandenen Anschlüsse am HK zu öffnen. Im Falle von plötzlicher Aufheizung oder bei nicht rechtmäßigem

Gebrauch der Heizpatrone ist eine Unterbrechung des internen Stromkreises möglich. Die Heizpatrone ist unbrauchbar und muss ersetzt werden.

10. Austausch vom Heizstab

Wenn ein Austausch des Heizstabes erforderlich ist kann dies nur vom Werk gemacht werden oder von einem von Ihm beauftragte und delegierte Firma oder Person.

11. Betrieb

11.1 Schema

• Tasten am Gerät

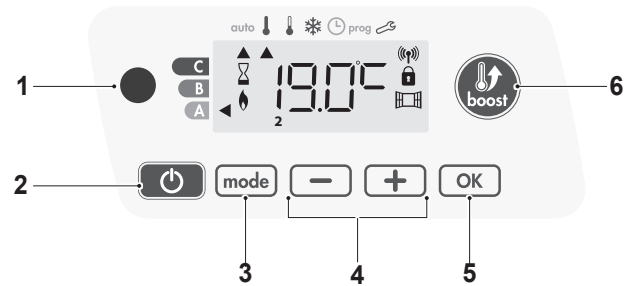

1. IR-Empfänger
2. Einschaltfunktionen/Standby der Heizung
3. Auswahl des Betriebsmodus
4. Plus-/Minustasten, zur Einstellung von Temperatur, Uhrzeit, Tag und Programmen
5. Speichern der Einstellungen
6. Boost

• Anzeigen am Gerät

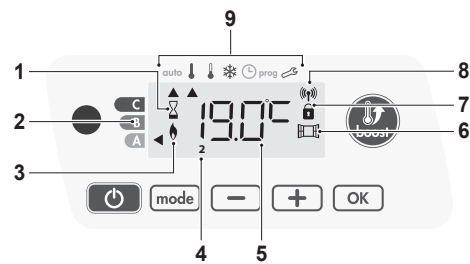

1. Anzeige Boost
2. Anzeige des Verbrauchs
3. Anzeige Heizung
4. Wochentage (1=Montag...7=Sonntag)
5. Temperatureinstellung
6. Anzeige Erfassung offenes Fenster
7. Tastatur gesperrt
8. Anzeige Funkübertragung
9. Funktionen für den benutzer

- **auto** Modus „Auto“
- Komfort
- Eco (Nachtbetrieb)
- Modus Frostschutz
- Modus Einstellung von Uhrzeit und Tag
- **prog** Programmierung
- Einstellung

Wichtig: In den Modi „Auto“, „Komfort“, „Eco“ und „Standby“ schaltet sich die Hintergrundbeleuchtung automatisch nach 20 Sekunden aus, wenn keine Taste gedrückt wird. Durch das Drücken einer Tastaturlaste vor Ausführung der Einstellungen muss diese erneut aktiviert werden

Hinweis: Vor Ausführung beliebiger Einstellungen, sicherstellen, dass die Tastatur entsperrt ist.

11.2 Zugang / Standby-Modus

Einschaltfunktion

Die Taste  drücken, um das Gerät im Modus „Auto“ zu betreiben.

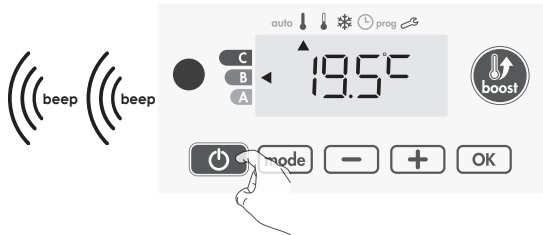

Hilfe für Sehbehinderte: akustische Hinweise

Das Gerät gibt 2 kurze aufeinander folgende Signale ab, um darauf hinzuweisen, dass es sich im „Auto“-Modus befindet.

Mit dieser Funktion kann die Heizung ausgeschaltet werden, zum Beispiel im Sommer.

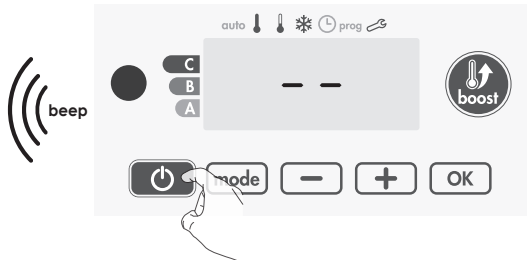

Die Taste  drücken um das Gerät in den Standby-Modus der Heizung zu bringen.







Hilfe für Sehbehinderte: akustische Hinweise

Das Gerät gibt 1 kurzes Signal ab, um darauf hinzuweisen, dass der Standby-Modus der Heizung startet.

11.3 Auswahl des Betriebsmodus

Mit der Taste  kann das Betriebsprogramm des Geräts an die spezifischen Bedürfnisse angepasst werden, je nach Jahreszeit oder ob Personen im Raum sind oder nicht. Durch ein- oder mehrmaliges Drücken der Taste  kann die gewünschte Betriebsart ausgewählt werden.

Modusabfolge:

			
Auto	→ Komfort	→ Eco	→ Frostschutz

Beschreibung der funktionen:

• Modus auto

Im Automatikmodus schaltet das Gerät in Abhängigkeit vom festgelegten Programm automatisch vom Modus „Komfort“ auf den Modus „Eco“.



3 unterschiedliche Fälle in Abhängigkeit von den Einstellungen:

Wochen- und Tagesprogramm

Das Gerät wurde programmiert und führt die Steuerbefehle der Modi „Komfort“ und „Eco“ in Abhängigkeit mit den gewählten Einstellungen und den vorgegebenen Zeitspannen aus (siehe das Kapitel „Kombiniertes Wochen- und Tagesprogramm“)

Ohne Programm

Die werkseitigen Einstellungen des Geräts aktivieren den Modus „Komfort“ nonstop für 7 Tage der Woche, sofern die Wochen- und Tagesprogramme nicht befähigt sind und keine Steuerbefehle über Fil Pilote gesendet werden.

•  Modus Komfort

Modus „Komfort nonstop“. Das Gerät läuft 24 Stunden am Tag, um die voreingestellte Temperatur zu erreichen (z. B. 19 °C). Die Temperatur des Modus „Komfort“ kann vom Benutzer eingestellt werden.



•  Modus Eco

„Eco“ bezeichnet die Temperatur im Modus „Komfort“ minus 3,5 °C. Dies ermöglicht das Absenken der Temperatur, ohne die Einstellungen des Modus „Komfort“ verändern zu müssen. Diesen Modus bei kurzer Abwesenheit (von 2 bis 24 Std.) und während der Nacht aktivieren.



•  Modus Frostschutz

Dieser Modus gewährleistet den Schutz des Hauses vor Kälteauswirkungen (eingefrorene Rohre, usw.) unter Erhaltung einer Mindesttemperatur von 7 °C. Diesen Modus bei längerer Abwesenheit wählen (mehr als 5 Tage)



11.4 Boost-Funktion

Wichtig: Der Boost-Modus lässt sich jederzeit und unabhängig vom verwendeten Betriebsmodus aktivieren („Auto“, „Komfort“, „Eco“ oder Frostschutz).

Zur Aktivierung des Boost-Modus  drücken. Die gewünschte Temperatur wird für die angegebene Zeit auf das maximale Niveau eingestellt. Die 60-Minuten-Zeitschaltuhr blinkt in der Standardeinstellung.

• Erstes Drücken: Boost

In der ersten Minute: Das Boost-Symbol und die Heizungsanzeige erscheinen, die Dauer-Stoppuhr blinkt.



In der ersten Minute kann die Boost-Dauer von 0 bis auf die maximal zulässige Länge verändert werden, die im Rahmen der erweiterten Einstellungen festgelegt wurde, in 5-Minuten-Intervallen durch das Drücken von **-** und **+** oder schneller durch das gleichzeitige Drücken über 2 Sekunden. Der Modus wird gespeichert und kommt beim folgenden Boost zur Anwendung. Nach einer Minute startet die Zeitschaltuhr des Boosts und die Zeit läuft Minute für Minute.

Hinweis: Nach einer Minute kann die Dauer vorübergehend geändert

werden: Die Änderung gilt nur für den aktiven Boost, also nicht wiederkehrend. Der Boost kann aus 2 Gründen zum Stillstand kommen:

- Der Energieverwalter hat über „Fil pilote“ einen „Stopp“-Befehl gesendet:

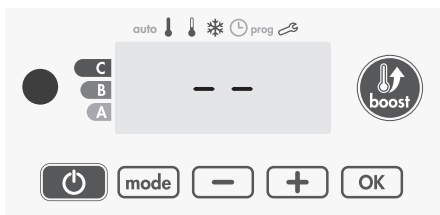

Das Gerät stoppt, -- wird angezeigt. Der Cursor stellt sich auf „Auto“. Bei Versenden des Steuerbefehls „Komfort“ wird das Gerät erneut gestartet und läuft dann bis zum Ablauf der Zeitschaltuhr.

Wenn die Umgebungstemperatur die maximale Boost-Temperatur erreicht, während die Zeitschaltuhr läuft:

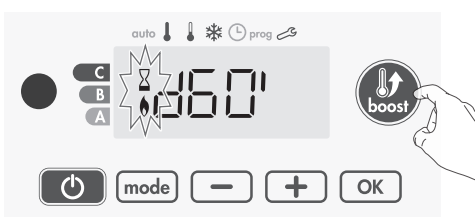

Das Gerät heizt den Raum nicht mehr, aber der Boost-Modus bleibt immer aktiviert: Die Zeitschaltuhr bleibt angezeigt, das Boost-Symbol und die Heizungsanzeige blinken auf dem Display. Wenn die Temperatur unter die maximal zulässige Temperatur sinkt, wird der Boost bis zum Ablauf der Zählung erneut aktiviert.

• Zweites Drücken: Löschung Boost

Der Cursor stellt sich auf den vorherigen aktiven Modus und es erfolgt die Anzeige der eingestellten Temperatur.

11.5 Anzeige des erfolgten Verbrauchs, Energieeinsparung

Auf dem Display des Geräts zeigt ein Wahlschalter den Energieverbrauch in Form der entsprechenden Farbe an: rot, orange oder grün. In Abhängigkeit von der eingestellten Temperatur ist es also möglich, den Energieverbrauchspegel zu wählen. Mit steigender eingestellter

Temperatur, steigt auch der Verbrauch. Die Anzeige erscheint in den Modi Auto, Komfort, Eco und Frostschutz bei jedem Temperaturniveau.

<p>C - Rot Hohe Temperatur: Es wird empfohlen, die eingestellte Temperatur deutlich zu senken.</p>	<p>Eingestellte Temperatur > 22°C Wenn die eingestellte Temperatur 22 °C überschreitet</p>	
<p>B - Orange Durchschnittstemperatur: Es wird empfohlen, die eingestellte Temperatur leicht zu senken.</p>	<p>19°C < Eingestellte Temperatur ≤ 22°C Wenn die eingestellte Temperatur 19 °C überschreitet und niedriger oder gleich 22 °C ist</p>	
<p>A - Grün Idealtemperatur</p>	<p>Eingestellte Temperatur ≤ 19°C Wenn die eingestellte Temperatur unter oder gleich 19 °C ist</p>	

11.6 Einstellung der Temperatur für den Modus „Komfort“

Es besteht Zugang zur über den Auto- und Komfort-Modus eingestellten Komfort-Temperatur. Der voreingestellte Wert beträgt 19 °C. Mit **-** und **+** kann die Temperatur von 7 °C bis 30 °C in 0,5 °C-Schritten eingestellt werden.

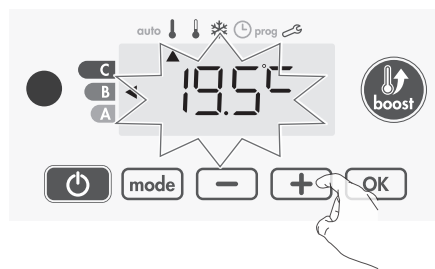

Hinweis: Die Komfort-Temperatur kann begrenzt werden.

11.7 Anzeige des erfolgten Verbrauchs in kWh, Energieeinsparung

Es besteht die Möglichkeit, den geschätzten Energieverbrauch in kWh ausgehend vom letzten Reset des Energiezählers anzuzeigen

• Anzeige des geschätzten Energieverbrauchs

Zur Anzeige dieser Schätzung, ausgehend vom Modus „Auto“, „Komfort“, „Auto“ oder Frostschutz **[OK]** drücken. Zum Verlassen des Anzeigemodus für den Verbrauch: **[mode]** oder **[OK]** drücken, das Gerät wird automatisch wieder in den zuvor aktiven Modus zurückschalten.

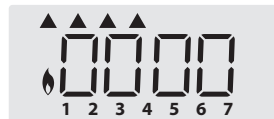

• Reset des Energiezählers

Zur Rückstellung des Energiezählers ausgehend vom Modus „Auto“, „Komfort“, „Eco“ oder Frostschutz wie folgt vorgehen

- 1- **[OK]** drücken.
- 2- Gleichzeitig **-** und **+** länger als 5 Sekunden drücken. Zum Verlassen des Energiezähler-Resets **[mode]** oder **[OK]** drücken, das Gerät schaltet dann automatisch zum zuvor aktivierten Modus zurück.



11.8 Kinderschutz, Sperre/Entriegelung der Tastatur

• Tastatursperre

Zum Sperren der Tastatur die Tasten **-** und **+** Sekunden drücken. Auf dem Display erscheint das Symbol eines Schlosses , die Tastatur ist gesperrt.



• Entriegelung der Tastatur

Zur Entriegelung der Tastatur die Tasten **-** und **+** 10 Sekunden lang drücken. Das Schloss-Symbol verschwindet vom Display , die Tastatur ist entriegelt. Wenn die Taste gesperrt ist, bleibt nur die Taste  aktiv. Wenn sich das Gerät bei gesperrter Tastatur im Standby-Modus befindet, muss diese für den folgenden Heizvorgang oder, um Zugang zu den Einstellungen zu erlangen, entriegelt werden

11.9 Integriertes Wochen- und Tagesprogramm, Energieeinsparung

In diesem Modus lässt sich das Gerät über die Einstellung eines der fünf für jeden Wochentag vorgeschlagenen Programme programmieren.

• Zugang zum Programmiermodus

Ausgehend vom Modus „Auto“, „Komfort“, „Eco“ oder Frostschutz, 5 Sekunden **mode** drücken, um auf den Programmiermodus zu gehen.

Schematische Abfolge der Programmierereinstellungen:



• Einstellung von Tag und Uhrzeit

In diesem Modus lassen sich der Tag und die Uhrzeit in Hinblick auf eine auf die jeweiligen Bedürfnisse abgestimmte Geräteprogrammierung.

1- Ausgehend vom Modus „Auto“, „Komfort“, „Eco“ oder Frostschutz 5 Sekunden **mode** drücken. Der Cursor geht auf den Modus der Tages- und Uhrzeiteinstellung.



2- Unter Verwendung von **-** und **+**, auswählen. Die Stundenzahlen blinken. Um die Stunden schneller zu durchlaufen, **-** und **+**, gedrückt halten. Durch Drücken von **OK** speichern.

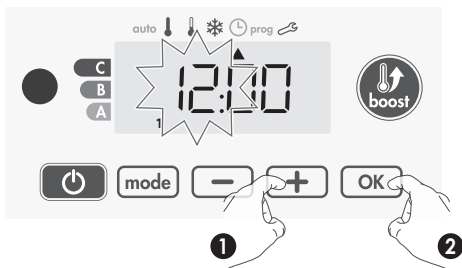

3- Die Minutenzahlen blinken. Unter Verwendung von **-** und **+** auswählen. Durch Drücken von **OK** speichern.

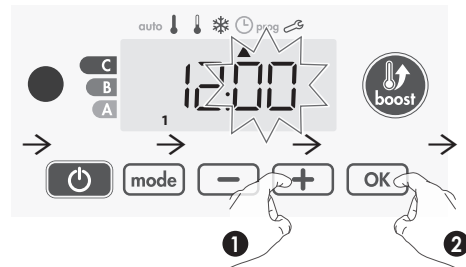

4- Der Cursor blinkt auf der Zahl 1 (steht für Montag). Den Tag unter Verwendung von **-** und **+** auswählen. Durch Drücken von **OK** speichern.

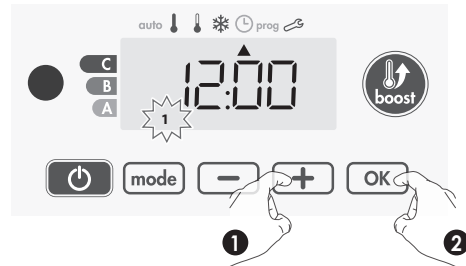

5- Zum Ändern und/oder Zuteilen von Programmen **mode** drücken. Zum Verlassen des Einstellungsmodus Tag und Uhrzeit 3-mal **mode** drücken.

• Programmwahl

Schematische Programmabfolge:

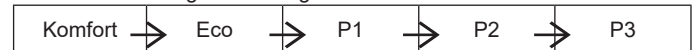

Die standardmäßige Einstellung des Geräts ist nonstop für 7 Tage in der Woche „Komfort“.

• Allgemeine Beschreibung der Programme

- „Komfort“: Das Gerät läuft rund um die Uhr an jedem ausgewählten Tag im Modus „Komfort“.

Hinweis: Es besteht die Möglichkeit, die Temperatur des Modus „Komfort“ einzustellen (siehe den Abschnitt Temperatureinstellung des Modus „Komfort“).

- „Eco“: Das Gerät läuft 24 Stunden am Tag im Modus „Eco“.

Hinweis: Es besteht die Möglichkeit, die Temperatursenkungsparameter einzustellen.

- P1: Das Gerät läuft von 06:00 bis 22:00 Uhr im Modus „Komfort“ (und von 22:00 bis 06:00 Uhr im Modus „Eco“).

- P2: Das Gerät läuft von 06:00 bis 09:00 Uhr und von 16:00 bis 22:00 Uhr im Modus „Komfort“ (und von 09:00 bis 16:00 Uhr und von 22:00 bis 06:00 Uhr im Modus „Eco“).

- P3: Das Gerät läuft von 06:00 bis 08:00 Uhr und von 12:00 bis 14:00 Uhr und von 18:00 bis 23:00 Uhr im Modus „Komfort“ (und von 23:00 bis 06:00 Uhr und von 08:00 bis 12:00 Uhr und von 14:00 bis 18:00 Uhr im Modus „Eco“).

• Potenzielle Programmänderungen

Wenn die voreingestellten Uhrzeiten für die Programme P1, P2 und P3 den Gewohnheiten nicht entsprechen, können sie geändert werden.

Die Programme P1, P2 oder P3 ändern.

Werden die Uhrzeiten der Programme P1, P2 oder P3 geändert, wird diese Änderung auf alle Wochentage angewandt, an denen P1, P2 oder P3 eingestellt wurden.

1- Nach erfolgter Einstellung von Uhrzeit und Tag mit Schritt 2 fortfahren.

Ausgehend vom Modus „Auto“, „Komfort“, „Eco“ oder Frostschutz 5 Sekunden **mode** drücken. Wenn der Cursor auf das Einstellungssymbol der Uhrzeit geht , kurz **mode** drücken.

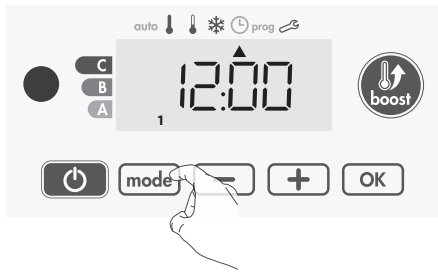

2- **-** oder **+** drücken. Der Cursor stellt sich auf **prog**.

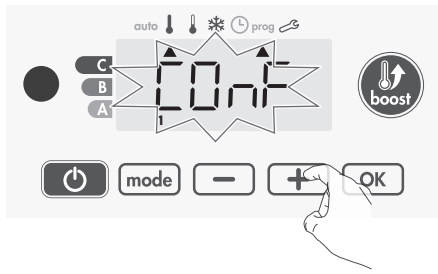

3- Mit **-** oder **+**, P1 wählen.
P1 blinkt. **OK** 5 Sekunden drücken, um Änderungen vorzunehmen.

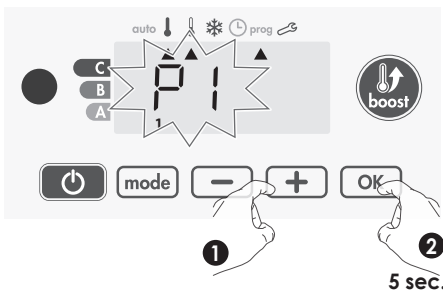

4- Die Anfangszeit P1 (standardmäßig 06:00 Uhr) blinkt. Anhand von **-** oder **+**, kann die Uhrzeit im 30-Minutentakt geändert werden.

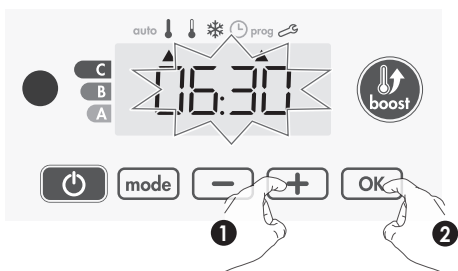

Durch Drücken von **OK** speichern.

5- Die Beendigungszeit P1 (standardmäßig 22:00 Uhr) blinkt. Anhand von **-** oder **+**, kann die Uhrzeit im 30-Minutentakt geändert werden.

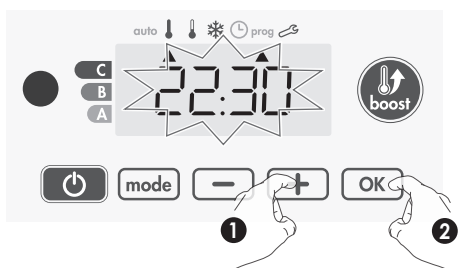

Durch Drücken von **OK** speichern

6- **mode** drücken, um den Programmiermodus zu verlassen und zum Modus „Auto“ zurückzukehren.

Hinweis: Ohne jede Betätigung der Tasten, kehrt man innerhalb weniger Minuten zu „Auto“ zurück.

• **Programmwahl und Zuordnung**

1- Nach erfolgter Einstellung von Uhrzeit und Tag stellt sich der Cursor automatisch unter **prog**

Ausgehend vom Modus „Auto“, „Komfort“, „Eco“ oder Frostschutz 5 Sekunden **mode** drücken. Wenn der Cursor unter dem Symbol für die Einstellung der Uhrzeit steht (🕒), erneut **mode** drücken.

Vorabinformationen: Displaybereich

Übereinstimmung	
Tage / Nummern	
Montag	1
Dienstag	2
Mittwoch	3
Donnerstag	4
Freitag	5
Samstag	6
Sonntag	7



Die Wochentage verlaufen auf dem Display mit den zugehörigen eingestellten Programmen, also täglich **CONF**.



2- **-** und **+** drücken. Das für Tag 1 eingestellte Programm (1 = Montag, 2 = Dienstag, usw.) blinkt.

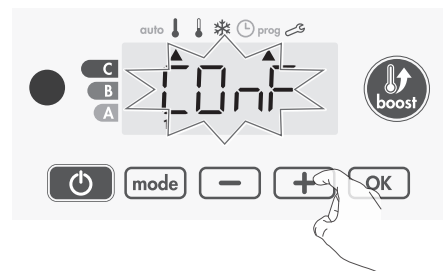

3- Das für den Tag gewünschte Programm mit **-** und **+** auswählen. Durch Drücken von **OK** speichern.

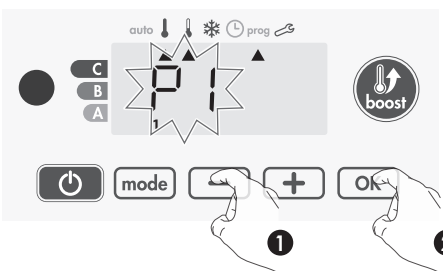

4- Das dem zweiten Wochentag (Dienstag) zugeordnete blinkt. Den unter Punkt 3 beschriebenen Vorgang für jeden Wochentag wiederholen.

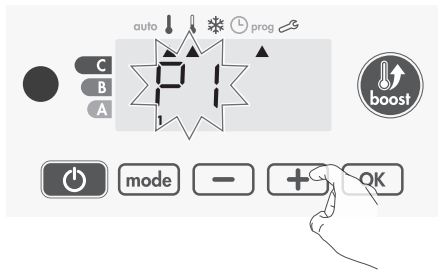

5- Nach erfolgter Auswahl eines Programms für jeden Tag, die Auswahl durch das Drücken von **OK** bestätigen. Die Wochentage laufen nacheinander mit den zugehörigen eingestellten Programmen (P1, P2, P3 CONF oder ECO) über das Display. Zum Verlassen des Programmiermodus zweimal **mode** drücken.

Anzeige der ausgewählten Programme

- Ausgehend vom Modus „Auto“, „Komfort“, „Eco“ oder Frostschutz 5 Sekunden **mode** drücken. Zweimal **mode** drücken. Auf dem Display läuft das für jeden Wochentag eingestellte Programm durch (Komfort, Eco, P1, P2 o P3).
- Zum Verlassen des Programmanzeigemodus zweimal **mode** drücken.

Manuelles und vorübergehendes Verlassen eines ausgeführten Programms

Diese Funktion verleiht die Möglichkeit, die eingestellte Temperatur bis zur nächsten programmierten Änderung oder dem Überschreiten von 00:00 zu ändern.

Beispiel:

- 1- Das Gerät befindet sich im Modus „Auto“, das ausgeführte Programm ist „Eco“ 15,5 °C.

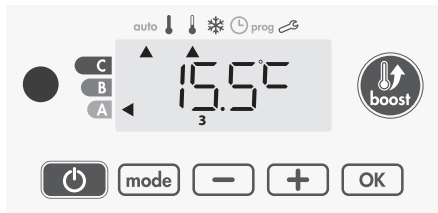

- 2- Durch das Drücken von **-** und **+**, kann die gewünschte Temperatur vorübergehend bis auf beispielsweise 18 °C verändert werden.

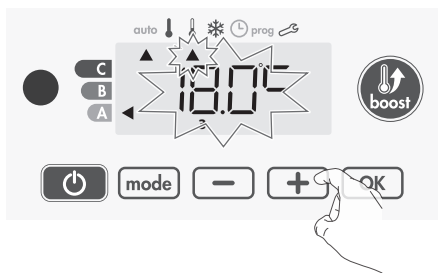

Hinweis: Der dem Betriebsmodus zugehörige Cursor, blinkt beispielsweise in unserem Modus „Eco“ über die Dauer der vorübergehenden Änderung.

- 3- Diese Änderung wird automatisch beim nächsten Programmwechsel oder Überschreiten von 00:00 annulliert.



11.10 Erfassung eines offenen Fensters, Energieeinsparung

Wichtige Informationen über die Erfassung eines offenen Fensters

Wichtig: Die Erfassung eines offenen Fensters reagiert sensibel auf Temperaturänderungen. Das Gerät reagiert gemäß unterschiedlicher Parameter auf das Öffnen eines Fensters: eingestellte Temperatur, Erhöhung und Senkung der Raumtemperatur, Außentemperatur. Wenn das Gerät nahe einer Eingangstür steht, kann die Erfassung durch beim Türöffnen entstehende Luftflüsse beeinträchtigt werden. Wenn sich hieraus Probleme ergeben, sollte der automatische Modus zur Erfassung eines offenen Fensters deaktiviert werden. In jedem Fall besteht die Möglichkeit, die manuelle Aktivierung zu benutzen.

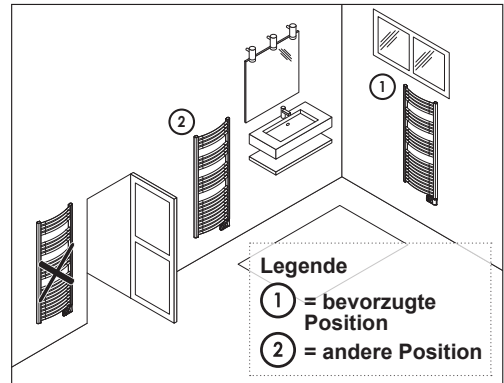

Allgemeine Informationen

Die Temperatur durch die Einstellung des Frostschutzes während der Lüftung eines Raums durch ein offenes Fenster senken. Es besteht die Möglichkeit, über die Modi „Komfort“, „Eco“ und „Auto“ ein offenes Fenster zu erfassen.

- Automatische Aktivierung, die Temperatursenkung startet, sobald das Gerät eine Temperaturänderung erfasst.
- Manuelle Aktivierung, die Temperatursenkung beginnt nach dem Drücken einer Taste.

Automatische Aktivierung (Werkseinstellungen)

Das Gerät erfasst eine Temperatursenkung. Ein offenes Fenster oder eine offene Außentür können eine Temperatursenkung verursachen.

Hinweis: Der Unterschied von drinnen und draußen verursacht eine deutliche Temperatursenkung, die vom Gerät wahrgenommen wird.

Der Melder dieser Veränderung aktiviert das Umschalten auf den Frostschutz-Modus.

Manuelle Aktivierung

Durch das Drücken von **-** über 5 Sekunden schaltet das Gerät auf den Frostschutz-Modus.

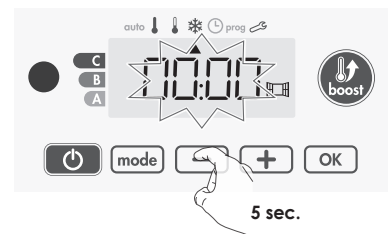

Digitaler Zähler Frostschutz

Wenn das Gerät aufgrund eines offenen Fensters einen niedrigeren Temperaturzyklus ausführt, erscheint ein Zähler, der die Zyklusdauer angibt. Der Zähler stellt sich beim nächsten Umschalten auf Frostschutz wegen eines geöffneten Fensters automatisch wieder auf Null (automatische oder manuelle Aktivierung).

Stoppen des Frostschutz-Modus

Durch das Drücken einer Taste wird der Frostschutz-Modus gestoppt.

Hinweis: Wenn ein Temperaturanstieg erfasst wird, kann das Gerät zum vorherigen Modus zurückkehren (der vor dem Öffnen des Fensters aktiviert war).

11.11 Optional: Über Infrarot-Fernbedienung aus der Ferne steuerbar

Der beheizte Handtuchhalter kann durch den IR-Empfänger am vorderen Teil der Steuertafel mit einer Infrarot-Fernbedienung programmiert werden.

Schema

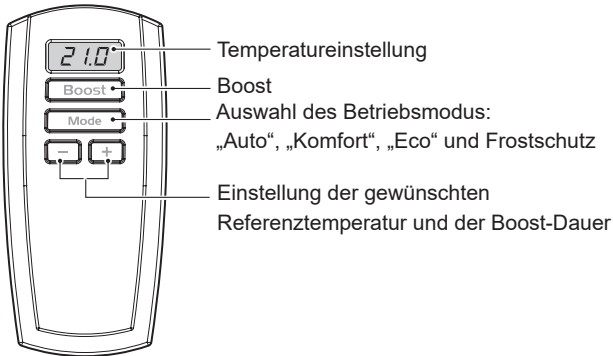

Hinweis: die Tasten Boost, Mode, + und - haben die gleichen Funktionen wie die Tasten auf dem Thermostat.

• Betrieb

Die Fernbedienung zum Infrarot-Empfangsfenster des Gerätes ausrichten. Sicherstellen, dass sich zwischen der Fernbedienung und dem Infrarot-Empfänger keine Hindernisse befinden, um die Übertragung nicht zu stören.

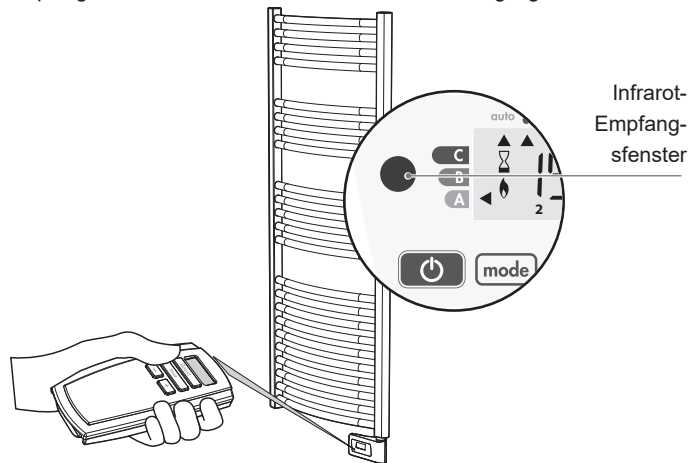

12. Benutzereinstellungen

12.1 Zugang

Der Zugang zu den Einstellungen erfolgt in 3 Schritten:
Ausgehend vom Modus „Auto“, „Komfort“, „Eco“ oder Frostschutz:

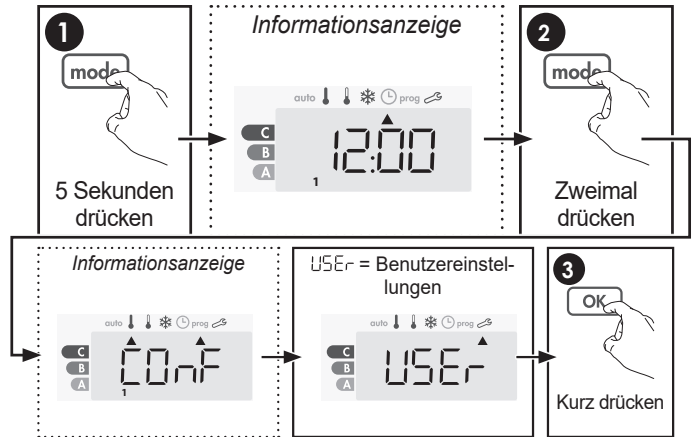

Abfolge der Einstellungen:

Hintergrundbeleuchtung → Temperaturabsenkwert Modus „Eco“ → Temperatur Frostschutz → Eingestellter Temperaturgrenzwert bei „Komfort“ → Maximale Boost-Dauer → Maximale Raumtemperatur → Temperatureinheit

12.2 Einstellungen der Hintergrundbeleuchtung

1- Drei Betriebsarten können eingestellt werden:

L1 = Vorübergehende Hintergrundbeleuchtung: Hintergrundbeleuchtung des Displays wenn eine Taste gedrückt wird

L2 = Nonstop-Hintergrundbeleuchtung: Dauerhafte Hintergrundbeleuchtung des Displays

L3 = In dieser Ausführung funktioniert das Gerät gemäß Modus L1.

Der Modus L3 entspricht der Standardeinstellung.

[-] oder [+] drücken, um die gewünschte Einstellung auszuwählen.

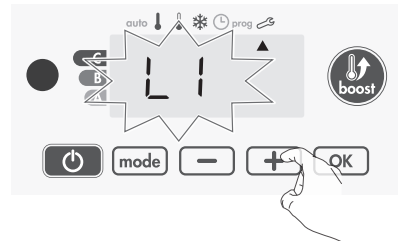

2- [OK] drücken zum Speichern und, um mit der nächsten Einstellung fortzufahren.

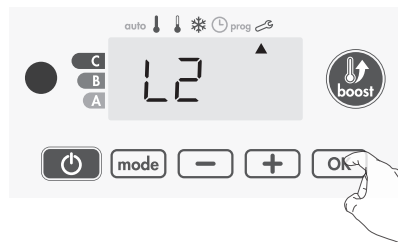

Zum Verlassen der Benutzereinstellungen [mode] drücken.

12.3 Einstellung zur Temperaturabsenkung im ECO-Modus

Die Temperaturabsenkung beläuft sich im Vergleich zur im Modus „Komfort“ eingestellten Temperatur -3,5 °C. Dieser Grenzwert kann von -1 °C bis -8 °C in 0,5 °C-Schritten reguliert werden.

Wichtig: Unabhängig vom eingestellten Absenkungsgrenzwert überschreitet die für „Eco“ eingestellte Temperatur nie 19 °C.

3- Zum Erhalt der gewünschten Temperatur [-] oder [+] drücken.

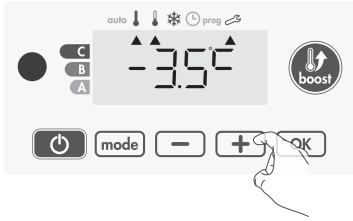

4- **OK** drücken zum Speichern und, um mit der nächsten Einstellung fortzufahren.

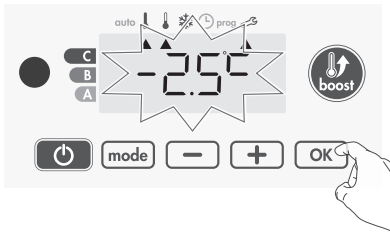

Zum Verlassen der Benutzereinstellungen zweimal **mode** drücken.

12.4 Einstellung der Temperatur für den Frostschutz

Das Gerät ist auf 7 °C voreingestellt. Es besteht die Möglichkeit, die Frostschutztemperatur in 0,5 °C-Schritten von 5 °C bis 15 °C zu regulieren.

5- Zum Erhalt der gewünschten Temperatur **-** oder **+** drücken.

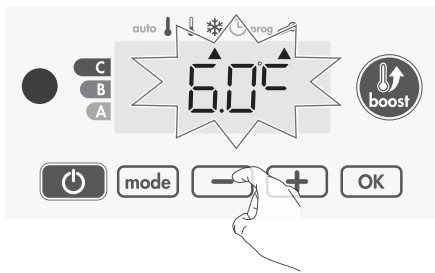

6- **OK** drücken zum Speichern und, um mit der nächsten Einstellung fortzufahren. Zum Verlassen der Benutzereinstellungen zweimal **mode** drücken.

12.5 Temperaturgrenzwert für „Komfort“

Es besteht die Möglichkeit, das einstellbare Temperaturintervall durch die Eingabe einer Höchst- und/oder Mindesteinstellung einzuzugrenzen, um ungewünschte Temperaturvariationen zu vermeiden.

• Grenzwert Niedrigtemperatur

Sperrung des einstellbaren Intervalls durch die Festlegung eines Mindesttemperaturgrenzwerts um zu vermeiden, dass sich eine niedrige Temperatur einstellt.

Die standardmäßige Mindesteinstellung beträgt 7 °C. Sie kann von 7 °C bis 15 °C in 1 °C-Schritten eingestellt werden.

7- Zum Ändern der Einstellung der Mindesttemperatur **-** und **+** drücken und diese durch Drücken von **OK** speichern.

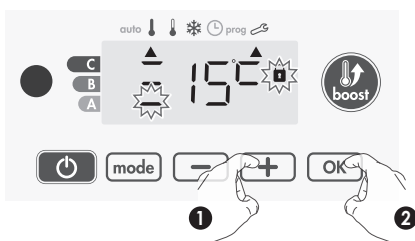

Wenn keine Veränderungen vorgenommen werden sollen, **OK** drücken:

Das Gerät schaltet automatisch auf die Einstellung der Höchsttemperatur. Zum Verlassen der Benutzereinstellungen **mode** drücken.

• Grenzwert Hochtemperatur

Sperrung des einstellbaren Intervalls durch die Festlegung eines Höchsttemperaturgrenzwerts um zu vermeiden, dass sich eine höhere Temperatur einstellt. Die standardmäßige Höchsteinstellung beträgt 30 °C. Sie kann von 19 °C bis 30 °C in 1 °C-Schritten eingestellt werden.

8- Zum Ändern der Einstellung der Höchsttemperatur, **-** und **+** drücken.

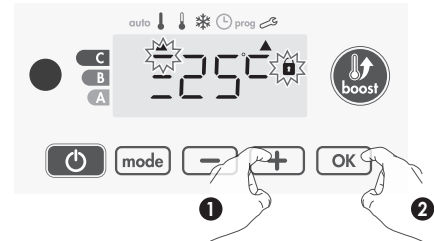

OK drücken zum Speichern und, um mit der nächsten Einstellung fortzufahren. Zum Verlassen der Benutzereinstellungen zweimal **mode** drücken.

12.6 Einstellung der maximal zulässigen Boost-Dauer

Die Boost-Höchstdauer ist auf 60 Minuten eingestellt. Sie kann in 30-Minutenintervallen von 30 bis 90 Minuten eingestellt werden.

9- Das Boost-Symbol und die Heizanzeige werden auf dem Display angezeigt und die voreingestellte Dauer von 60 Minuten blinkt.



10- Zur Anzeige der gewünschten Dauer **-** und **+** drücken

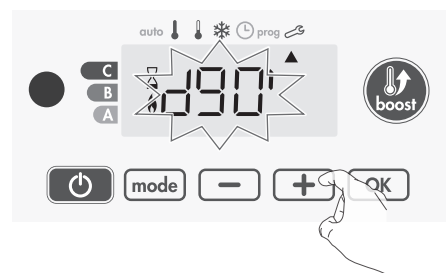

11- **OK** drücken zum Speichern und, um mit der nächsten Einstellung fortzufahren.

12.7 Einstellung der maximalen Raumtemperatur für den automatischen Stopp des Boost

Bei aktiviertem Boost muss das Gerät den Raum bis zum Temperaturgrenzwert heizen: die so genannte maximale Raumtemperatur. Wenn diese erreicht wird, kommt die Temperatur-Boost-Funktion automatisch zum Stillstand. Sie ist auf 35 °C eingestellt. Es besteht die Möglichkeit, sie in 1 °C-Schritten von 25 °C bis 39 °C einzustellen.

Das Boost-Symbol und die Heizanzeige werden auf dem Display angezeigt und die Höchsttemperatur blinkt. .

12- Es besteht die Möglichkeit, die Höchsttemperatur der Boost-Funktion durch Drücken von und in 1 °C-Schritten von 25 °C bis 39 °C einzustellen.

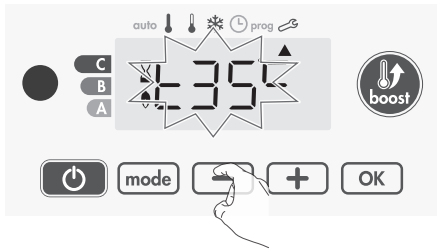

13- drücken zum Speichern und, um mit der nächsten Einstellung fortzufahren. Zum Verlassen der Benutzereinstellungen zweimal drücken.

12.8 Einstellung der Temperatur-Maßeinheit

Die standardmäßige Maßeinheit ist Grad Celsius. Diese Art der Einstellung ist bei dieser Version nicht verfügbar.

14- drücken zum Speichern und, um mit der nächsten Einstellung fortzufahren. Zum Verlassen der Benutzereinstellungen zweimal drücken.

12.9 Wiederherstellung der Werkseinstellungen

Um zu den Werkseinstellungen zurückzukehren in nachstehender Reihenfolge vorgehen:

1- Ausgehend von der Maßeinheit drücken. Das Display zeigt rEST an.

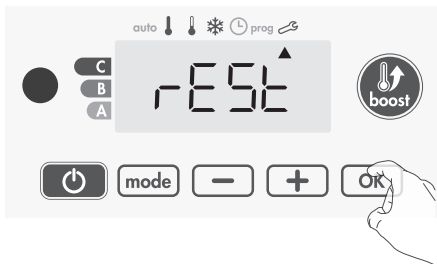

2- wird angezeigt. oder drücken, um YES zu wählen YES

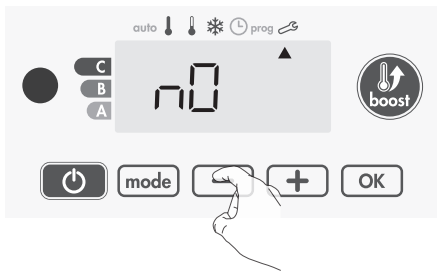

YES = Reset der Werkseinstellungen.

= Das Reset der Werkseinstellungen annullieren.

3- 5 Sekunden drücken. Das Gerät kehrt zu seiner Ausgangskonfiguration zurück und schaltet automatisch auf die Ausgangsanzeige der Benutzereinstellungen.

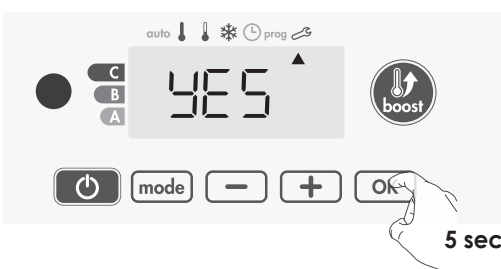

Nachstehende Werkseinstellungen werden zurückgestellt:

Parameter	Werkseinstellungen
Betrieb	
Eingestellte Temperatur „Komfort“	19°C
Boost-Dauer	60 min.
Tastatursperre	Deaktiviert
Benutzereinstellungen	
Hintergrundbeleuchtung	L3
Grenzwert für die Temperaturabsenkung im Modus „Eco“	-3,5°C
Temperatur Frostschutz	7°C
Einstellung der einstellbaren Mindesttemperatur „Komfort“	7°C
Einstellung der einstellbaren Höchsttemperatur „Komfort“	30°C
Maximale Boost-Dauer	60 min.
Maximale Raumtemperatur für den automatischen Boost-Stopp	39 °C
Maßeinheit der Temperatur	°C

Zum Verlassen der Benutzereinstellungen zweimal drücken.

13. Installationseinstellungen

13.1 Zugang

Der Zugang zu den Einstellungen erfolgt in 4 Schritten:

Ausgehend vom Modus „Auto“, „Komfort“, „Eco“ oder Frostschutz

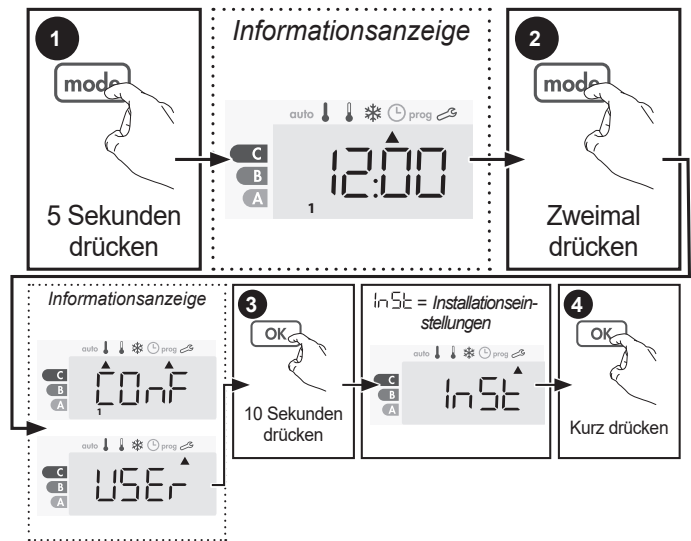

Abfolge der Einstellungen:

Automatische Erfassung offenes Fenster → Sperrung des PIN-Codes → Rücksetzen auf die Werkseinstellungen

13.2 Erfassung eines offenen Fensters, Aktivierung / Deaktivierung des Modus „Auto“

Der Automatikmodus ist standardmäßig aktiviert.

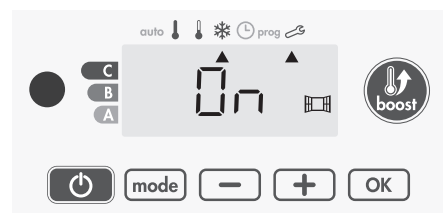

1- oder drücken.

= Automatikmodus aktiviert.

0FF = Automatikmodus deaktiviert.

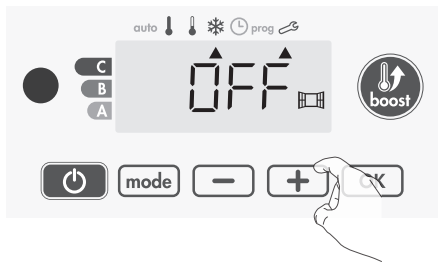

2- **OK** drücken zum Speichern und, um mit der nächsten Einstellung fortzufahren. Zum Verlassen der Benutzereinstellungen **mode** drücken.

13.3 Sperre des PIN-Codes

• Allgemeine Informationen

Das Heizgerät ist durch einen Sicherheitscode vor der Benutzung durch unbefugte Personen geschützt. Der PIN-Code (Personal Identity Number) ist ein 4-stelliger personalisierter Code. Wenn aktiviert, wird der Zugriff auf die folgenden Einstellungen verhindert:

- Auswahl des Modus „Komfort“: Der Zugang zum Modus „Komfort“ ist verboten. Es stehen ausschließlich die Betriebsmodi „Auto“, „Eco“ und Frostschutz zur Verfügung.
- Höchst- und Mindestwerte des einstellbaren Temperaturintervalls (die Änderung der Komfort-Temperatur ist außerhalb des zulässigen Intervalls verboten).
- Programmiermodus.
- Einstellung der Erfassung eines offenen Fensters
- Einstellung des Grenzwerts für die Temperaturabsenkung im Modus „Eco“.
- Einstellung der Temperatur für den Frostschutz

Die Erstinutzung des PIN-Codes erfordert 3 wichtige Schritte:

- 1 - Initialisierung des PIN-Codes: den voreingestellten PIN-Code (0000) eingeben, um Zugang zur Funktion zu erhalten.
- 2 - Aktivierung des PIN-Codes zur Sperrung der vom PIN-Code geschützten Einstellungen.
- 3 - Personalisierung des PIN-Codes - ersetzt 0000 durch den personalisierten Code.

• Initialisierung des PIN-Codes

Standardmäßig ist der PIN-Code nicht freigeschaltet. Der Zugang zu den Einstellungen ist ausschließlich im Standby-Modus möglich.

1- Der vordefinierte PIN ist 0000. Um 0 auszuwählen **-** und **+** drücken. Die Zahl blinkt. Durch Drücken von **OK** speichern.

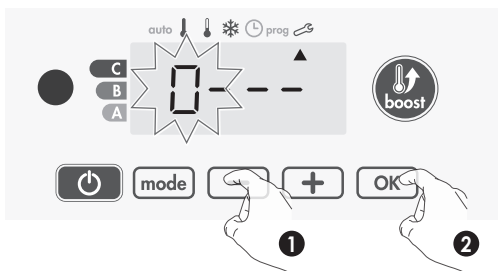

2- Um zu den anderen Zahlen überzugehen, 0 durch Drücken von **OK** bestätigen. Wenn 0000 erscheint, erneut **OK** drücken, um zu speichern und das Menü verlassen.

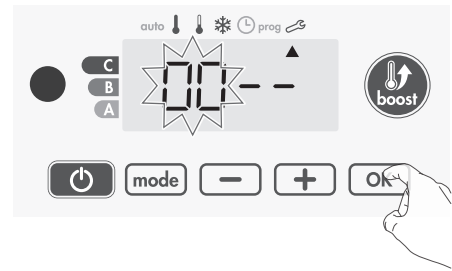

Wenn der PIN-Code initialisiert wird, erscheint automatisch die nächste Einstellung: Aktivierung des PIN-Codes.

• Aktivierung/Deaktivierung des PIN-Codes

1- Auf dem Display erscheint 0FF.

- und **+** drücken, um den PIN-Code freizuschalten.

Das Display zeigt 0n an.

0n = PIN-Code aktiviert

0FF = PIN-Code deaktiviert

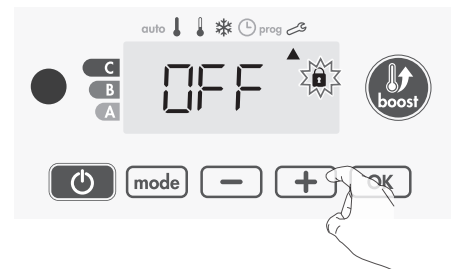

2- **OK** drücken zum Speichern und zur Rückkehr auf die Ansicht der anfänglichen Installationseinstellungen.

Der PIN-Code ist

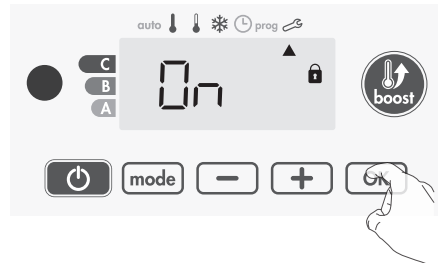

freigeschaltet. Nun ist eine Änderung der vertraulichen Einstellungen, wie in „Allgemeine Informationen“ aufgeführt nicht möglich.

• Personalisierung des PIN-Codes

Wenn der PIN-Code gerade aktiviert wurde, nachstehend beschriebene Schritte ausführen. Ersatzweise müssen die Schritte 1 und 2 des Initialisierungsprozesses sowie die Schritte 1 und 2 des Aktivierungsprozesses vor der Personalisierung des PIN-Codes kopiert werden.

Wir weisen darauf hin, dass die Personalisierung des PIN-Codes erst nach Beendigung der Initialisierung und Aktivierung des PIN-Codes vorgenommen werden kann.

1- Wenn 0n angezeigt wird, mindestens 5 Sekunden lang **OK** drücken.

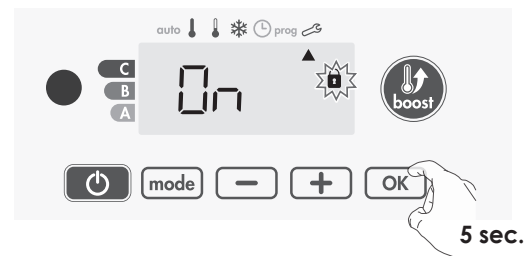

5 sec.

2- Es erscheint der Code 0000 und die Zahlen blinken. Zur Auswahl der ersten gewünschten Nummer **-** und **+** drücken, dann **OK** um zu speichern. Bei den verbliebenen drei Nummern genauso vorgehen.

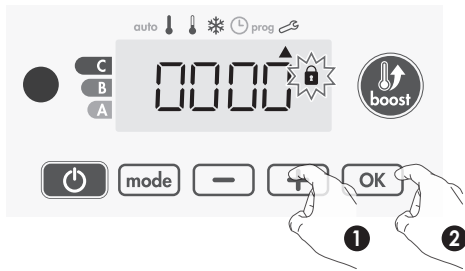

3- Zur Bestätigung **OK** drücken. Der neue Code wurde gespeichert.



4- Erneut **OK** drücken, um den Modus zur PIN-Code-Einstellung zu verlassen und zur Ausgangsanzeige der Installationseinstellungen zurückzukehren.



Zum Verlassen der Installationseinstellungen zweimal **mode** drücken.

13.4 Wiederherstellung der Werkseinstellungen

Wenn der PIN-Code-Schutz ausgeschaltet ist, werden die Nutzer- und Installationseinstellungen neu initiiert:

1- Ausgehend von der PIN-Code-Einstellung **OK** drücken. Das Display zeigt kurz **rEST** an.

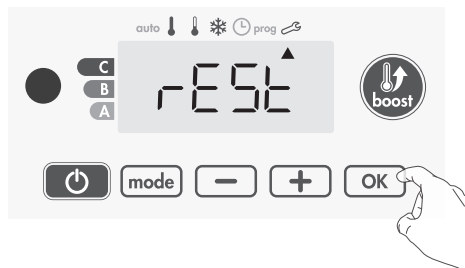

2- **rE** wird angezeigt. **-** oder **+** drücken, um **YES** zu wählen.

YES = Reset der Werkseinstellungen.

rE = Nicht rückgesetzte Werkseinstellungen.

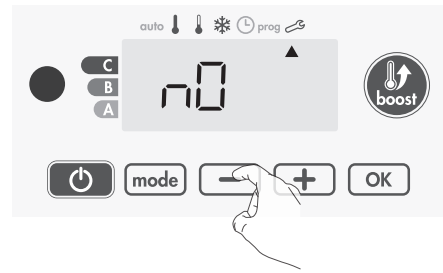

3- **OK** 5 Sekunden drücken. Das Gerät kehrt zu seiner Ausgangskonfiguration zurück und schaltet automatisch auf die Ausgangsanzeige der Installationseinstellungen.

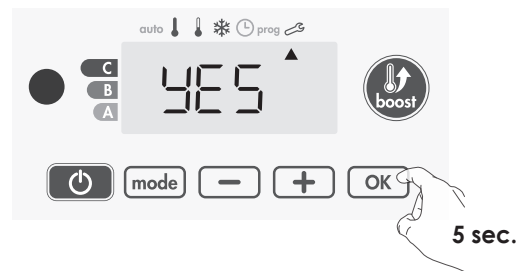

Nachstehende Werkseinstellungen werden zurückgestellt:

Einstellungen	Werkseinstellungen
Betrieb	
Eingestellte Temperatur „Komfort“	19°C
Boost-Dauer	60 min.
Tastatursperre	Deaktiviert
Benutzereinstellungen	
Hintergrundbeleuchtung	L3
Grenzwert für die Temperaturabsenkung im Modus „Eco“	-3,5°C
Temperatur Frostschutz	7°C
Einstellung der einstellbaren Mindesttemperatur „Komfort“	7°C
Einstellung der einstellbaren Höchsttemperatur „Komfort“	30°C
Maximale Boost-Dauer	60 min.
Maximale Raumtemperatur für den automatischen Boost-Stopp	39°C
Installationseinstellungen	
Automatische Erfassung offenes Fenster	aktiviert
PIN-Code-Schutz	Deaktiviert
PIN-Code-Zahlen	0000

Zum Verlassen der Benutzereinstellungen zweimal **mode** drücken.

14. Erweiterte Einstellungen

14.1 Zugang

Der Zugang zu den Einstellungen erfolgt in 5 Schritten: Ausgehend vom Modus „Auto“, „Komfort“, „Eco“ oder Frostschutz

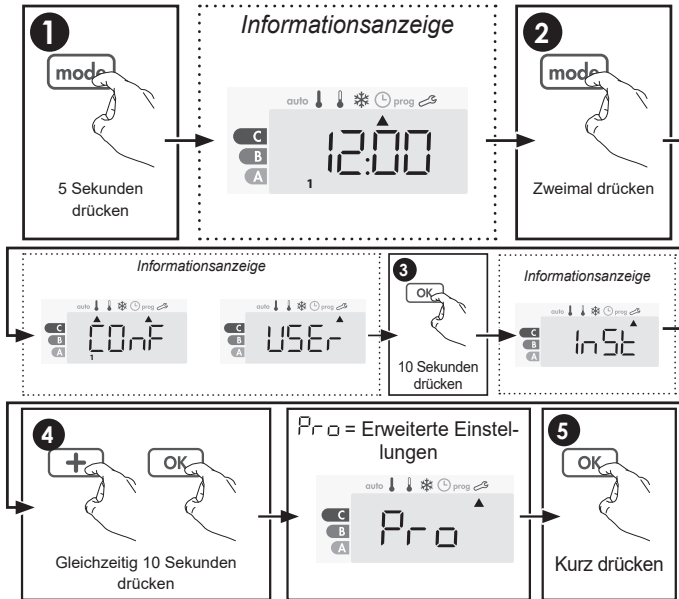

Abfolge der Einstellungen:

Einstellung des Raumtemperatursensors → Einstellung der Leistung → Rücksetzen auf die Werkseinstellungen.

14.2 Einstellung des Raumtemperatursensors

• Allgemeines

Wichtig: Dieser Vorgang ist ausschließlich Fachinstallateuren vorbehalten; mögliche fehlerhafte Änderungen könnten Störungen an der Steuerung zur Folge haben.

Es kann vorkommen, dass die erfasste Temperatur (gemessen mit einem zuverlässigen Thermometer) um mindestens 1 °C oder 2 °C von der Stelltemperatur des Heizkörpers abweicht.

Die Justierung regelt die vom Raumtemperatursensor erfasste Temperatur in Hinblick auf die Kompensation von +5 °C bis -5 °C reichenden Abweichungen in 0,1 °C-Schritten.

• Einstellung des Raumtemperatursensors

1- Bei negativer Raumtemperatur-Differenz, z.B.:

Eingestellte (gewünschte) Temperatur = 20 °C.

Raumtemperatur (gemessen mit einem zuverlässigen Thermometer) = 18 °C.

Erfasster Unterschied = -2 °C.

Wichtig: Vor Ausführung der Justierung wird empfohlen, 4 Stunden nach der Änderung der eingestellten Temperatur zu warten, um zu sehen, ob sich die Raumtemperatur stabilisiert hat.

Zur Korrektur wie folgt vorgehen:

Sensortemperatur 24 °C

(Die gemessene Temperatur kann aufgrund der Positionierung des Thermostats im Raum abweichen).



Die vom Raumtemperatursensor gemessene Temperatur um 2 °C senken. Hierzu **-** drücken. Beim Beispiel reicht die vom Sensor erfasste Temperatur von 24 °C bis 22 °C.

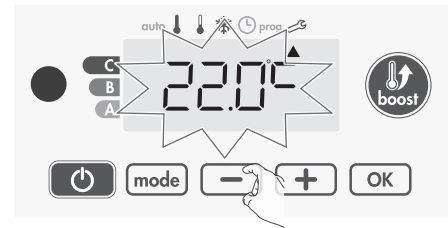

2- Wenn die Raumtemperatur eine ansteigende Differenz aufweist: Eingestellte (gewünschte) Temperatur = 19 °C. Raumtemperatur (gemessen mit einem zuverlässigen Thermometer) = 21 °C. Erfasster Unterschied = +2 °C.

Zur Korrektur wie folgt vorgehen:

Sensortemperatur = 21 °C (Die gemessene Temperatur kann aufgrund der Positionierung des Thermostats im Raum abweichen).



Die vom Raumtemperatursensor erfasste Temperatur um 2 °C erhöhen. Hierzu **+** drücken. Beim Beispiel reicht die vom Sensor erfasste Temperatur von 21 °C bis 23 °C.



Zur Bestätigung des neuen Wertes **OK** drücken. Zum Verlassen der Erweiterte Einstellungen zweimal **mode** drücken.

• Nullstellung der Sensorjustierung

Um den Korrekturwert auf „0“ einzustellen, wie folgt vorgehen:

1- Wenn die vom Sensor erfasste Temperatur erscheint mindestens 3 Minuten lang **-** oder **+** drücken.

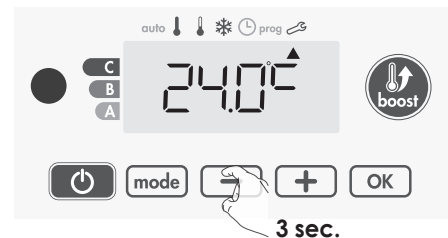

2- **OK** drücken zum Speichern und, um mit der nächsten Einstellung fortzufahren. Zum Verlassen der Benutzereinstellungen zweimal **mode** drücken.

Wichtig: Diese Änderungen müssen durch einen qualifizierten Fachinstallateur während der Herstellung oder bei der Erstinbetriebnahme vor Ort durchgeführt werden.

14.3 Einstellungen der Leistung

Um einen für beheizte Handtuchhalter geeigneten Controller zu haben und den Stromverbrauch zu schätzen muss die Geräteleistung eingestellt werden.

1- Voreingestellter Wert: 500 W. Einen zwischen 500 W und 1500 W liegenden Wert auswählen. Hierzu **-** oder **+** drücken.

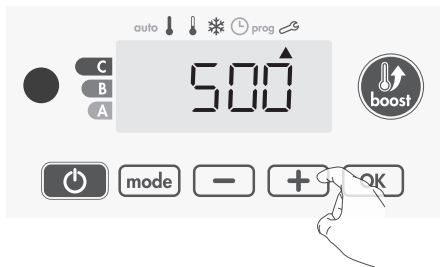

2- **OK** drücken zum Speichern und, um mit der nächsten Einstellung fortzufahren.

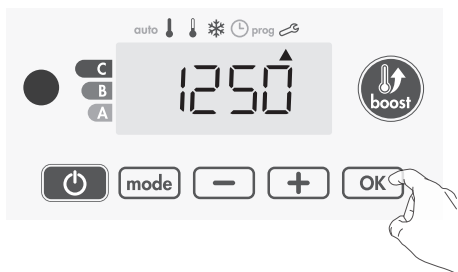

Zum Verlassen der Erweiterte Einstellungen zweimal **mode** drücken.

14.4 Wiederherstellung der Werkseinstellungen

Wenn der PIN-Code-Schutz ausgeschaltet ist, werden die Nutzer- und Installationseinstellungen neu initiiert:

1- Ausgehend von der Einstellung der Überwachung der Innentemperatur **OK** drücken. Das Display zeigt **rESt** an.



2- **rESt** wird angezeigt. **-** oder **+** drücken, um **YES** zu wählen.

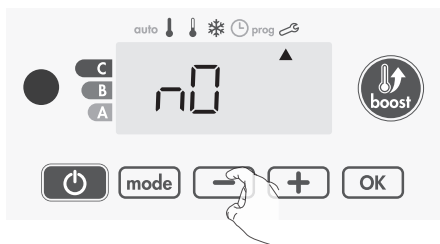

YES = Reset der Werkseinstellungen.

rESt = Das Reset der Werkseinstellungen annullieren.

3- **OK** 5 Sekunden drücken. Das Gerät kehrt zu seiner

Ausgangskonfiguration zurück und schaltet automatisch in den Auto-Modus.



Nachstehende Werkseinstellungen werden zurückgestellt:

Einstellungen	Werkseinstellungen
Betrieb	
Eingestellte Temperatur „Komfort“	19°C
Boost-Dauer	60 min.
Tastatursperre	Deaktiviert
Benutzereinstellungen	
Hintergrundbeleuchtung	L3
Grenzwert für die Temperaturabsenkung im Modus „Eco“	-3,5°C
Temperatur Frostschutz	7°C
Einstellung der einstellbaren Mindesttemperatur „Komfort“	7°C
Einstellung der einstellbaren Höchsttemperatur „Komfort“	30°C
Maximale Boost-Dauer	60 min.
Maximale Raumtemperatur für den automatischen Boost-Stopp	39°C
Maßeinheit der Temperatur	°C
Installationseinstellungen	
Automatische Erfassung offenes Fenster	Aktiviert
PIN-Code-Schutz	Deaktiviert
PIN-Code-Zahlen	0000
Erweiterte Einstellungen	
Leistung	500W
Überwachung der eingestellten Temperatur	90°C

Zum Verlassen der Erweiterte Einstellungen zweimal **mode** drücken.

15. Montage und Anschlüsse

15.1 Montage des Thermostats

Wichtig: Bevor Anschlüsse vorgenommen werden, den elektronischen Thermostat durch Betätigen des Trennschalters oder Einwirken auf Sicherung der Schutzschaltung des Stromversorgungskreises ausschalten.

Die Anschlüsse müssen von einem qualifizierten Installateur ausgeführt werden.

• Montage des Thermostats am Heizkörper

1- Vorbereitung der Heizpatrone (Widerstand)

Den mitgelieferten O-Ring am Widerstand unter der Mutter anschließen, um die Abdichtung mit dem elektronischen Thermostat sicherzustellen:

Ein anderer O-Ring könnte sich, je nach Hersteller in dieser Position in der Patrone befinden. Dies verhindert in keiner Weise die Montage des Produktes. Lassen Sie ihn dort, wo er sich befindet. Unabhängig vom Vorhandensein dieses O-Rings, muss der mitgelieferte O-Ring positioniert werden.

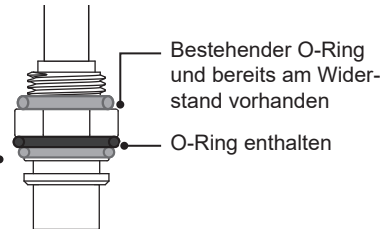

2- Anschluss des elektronischen Thermostats an die Heizpatrone

Die Aufnahme an die Patrone annähern, um die 2 oder 3 Shunt-Buchsen an die 2 oder 3 auf der Patrone befindlichen Shunt-Stecker anzuschließen. Sicherstellen, dass sie richtig angeschlossen sind, wie in der Abbildung dargestellt.

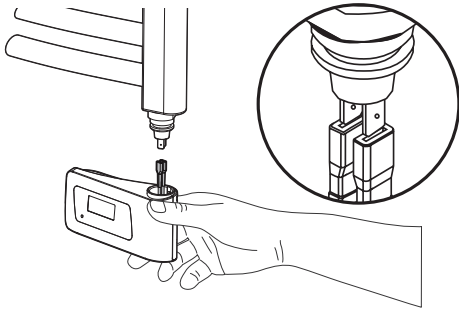

3- Montage des elektronischen Thermostats an der Heizpatrone. Das elektronische Steuergerät auf die Basis der Patrone schieben.

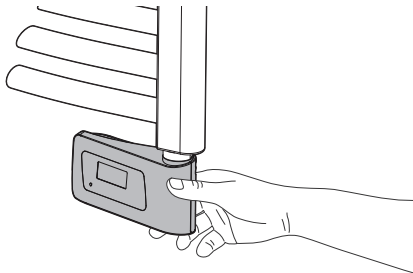

4- Festziehen des elektronischen Thermostats an der Patrone.

Den elektronischen Thermostat (B) auf der Basis gedrückt halten und dabei Druck nach oben ausüben (außerdem auf das Zusammendrücken des O-Rings (C) achten, wenn die Schraube an der Rückseite des Produkts mit einem Inbusschlüssel (A) festgezogen wird

Anzugsmoment: 5kg.cm/0,5 N.m.

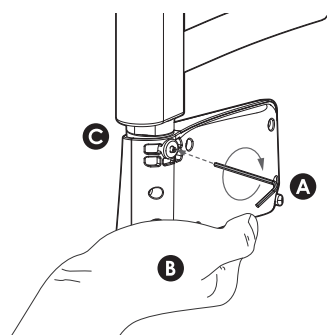

KONFORMITÄTSERKLÄRUNG

Die Firma Cordivari S.r.l. mit Sitz in Morro D'Oro (TE) in Zona Industriale Pagliare erklärt, unter der eigenen Verantwortung dass die elektrischen Heizkörper im Artikel 2 der folgenden Norm entsprechen:

- EN IEC 60335-1:2023 + A11:2023
- EN 60335-2-30:2009 + A11:2012 + A1:2020 + A12:2020 + A2:2022 + A13:2023
- EN IEC 60335-2-43:2020 + A11:2020
- EN IEC 61000-3-2:2019 + A1:2021 + A2:2025
- EN 61000-3-3:2013 + A1:2019 + A2:2021
- EN 61000-4-2:2025
- EN 61000-4-3:2020
- EN 61000-4-4:2012
- EN 61000-4-5:2014 + A1:2017
- EN 61000-4-6:2023
- EN IEC 55014-1:2021
- EN IEC 55014-2:2021
- EN IEC 63000:2018

und damit die grundlegenden Anforderungen der folgenden Europäischen Richtlinien erfüllen:

- Directive 2014/35/EU (LVD)
- Directive 2014/30/EU (EMC)
- Directive 2012/19/EU (WEEE)
- Directive 2011/65/EU amended by 2015/863/EU and 2017/2102/EU (RoHS)
- Directive 2009/125/EC (ERP)
- Commission Regulation (EU) 2024/1103

Morro D'Oro li 15/05/2025

Cav. Ercole Cordivari
Amministratore unico

Informationen gemäß Anhang II Punkt 4.1.b (Tab. 3) der VERORDNUNG (EU) 2024/1103 vom 18. April 2024, in Übereinstimmung mit der Richtlinie 2009/125/EG

Kontaktangaben:	CORDIVARI S.r.l. Zona industriale Pagliare 64020 Morro D'Oro (TE) Tel. +39 08580401 fax +39 085 8041418 www.cordivari.it info@cordivari.it				
Modellkennung(en):	Elektroheizkörper nach Par. 2 Watt Leistung: 300W / 400W / 500W / 600W / 700W / 900W / 1200W				
Angabe	Symbol	Wert	Einheit	Angabe	Einheit
Wärmeleistung				Art de Wärmeleistung / Raumtemperaturkontrolle:	
Nennwärmeleistung	P_{nom}	0,3/0,4/0,5/0,6 0,7/0,9/1,2	kW	einstufige Wärmeleistung, keine Raumtemperaturkontrolle	Nein
Mindestwärmeleistung (Richtwert)	P_{min}	N.D.	kW	zwei oder mehr manuell einstellbare Stufen, keine Raumtemperaturkontrolle	Nein
Maximale kontinuierliche Wärmeleistung	$P_{max,c}$	0,3/0,4/0,5/0,6 0,7/0,9/1,2	kW	Raumtemperaturkontrolle mit mechanischem Thermostat	Nein
Energieverbrauch				mit elektronischer Raumtemperaturkontrolle	
Im ausgeschalteten-Modus	P_0	N.D.	W	elektronische Raumtemperaturkontrolle und Tageszeitregelung	Nein
Im Stand-by-Modus	P_{sm}	0,20	W	elektronische Raumtemperaturkontrolle und Wochentagsregelung	Ja
Im inaktiven Modus	P_{idle}	0,20	W	Sonstige Regelungsoptionen	
Im Standby-Modus im Netz	P_{nsm}	N.D.	W	Raumtemperaturkontrolle mit Präsenzerkennung	Nein
Stand-by-Modus mit Informations- oder Statusanzeige			Ja	Raumtemperaturkontrolle mit Erkennung offener Fenster	Ja
Saisonale Energieeffizienz der Raumheizung im aktiven Modus (Heizkörper)	$\eta_{s,on}$	49,5	%	mit Fernbedienungsoption	Nein
Saisonale Energieeffizienz der Raumheizung im aktiven Modus (Handtuchheizung)	$\eta_{s,on}$	49,5	%	mit adaptiver Regelung des Heizbeginns	Nein
				mit Betriebszeitbegrenzung	Nein
				mit Schwarzkugelsensor	Nein
				Selbstlernende Funktion	Nein
				Genauigkeit des Kontrollgeräts	Ja

1. Advertencias generales	64
1.1 Responsabilidad del fabricante	64
1.2 Eliminación	65
2. Características	65
3. Características técnicas	65
4. Información para el usuario	65
5. Información para el instalador	65
6. Posicionamiento en locales para baño	65
7. Fijación a la pared	66
8. Conexión	66
9. Advertencias	66
10. Sustitución de la resistencia	66
11. Funcionamiento	66
11.1 Esquema	66
11.2 Acceso / Modo Standby	67
11.3 Selección del modo de funcionamiento	67
11.4 Función Boost	67
11.5 Indicación del consumo, ahorro de energía	68
11.6 Ajuste de la temperatura en modo confort	68
11.7 Indicación del consumo acumulado en KWH, ahorro de energía	68
11.8 Seguridad para niños, bloqueo/desbloqueo del teclado	68
11.9 Programas semanal y diario integrados, ahorro de energía	69
11.10 Detección de ventanas abiertas, ahorro de energía	71
11.11 Opcional: control remoto mediante mando a distancia por infrarrojos	71
12. Ajustes del usuario	72
12.1 Acceso	72
12.2 Ajustes de retroiluminación	72
12.3 Ajuste de descenso de la temperatura en el modo Eco	72
12.4 Ajuste de la temperatura para la protección antihielo	73
12.5 Límite del nivel de temperatura para Confort	73
12.6 Ajuste de la duración máxima del Boost permitido	73
12.7 Ajuste de la temperatura ambiente máxima para el apagado automático del Boost	73
12.8 Ajuste de la unidad de medida de la temperatura	73
12.9 Restablecer los ajustes de fábrica	74
13. Ajustes de instalación	74
13.1 Acceso	74
13.2 Detección de ventanas abiertas, activación/desactivación del modo Auto	74
13.3 Bloqueo del código PIN	74
13.4 Restablecer los ajustes de fábrica	76
14. Ajustes avanzados	76
14.1 Acceso	76
14.2 Ajuste del sensor de temperatura ambiente	77
14.3 Ajustes de potencia	77
14.4 Restablecer los ajustes de fábrica	78
15. Montaje y conexiones	78
15.1 Montaje del termostato	78

ES - Manual de uso

1. Advertencias generales

Estimado cliente:

Gracias por elegir uno de nuestros productos. Leer las instrucciones cuidadosamente antes de instalar y/o usar el aparato.

- Se recomienda que todas las operaciones de instalación y regulación sean realizadas por personal cualificado.
- Una vez retirado el embalaje del producto, comprobar que esté en buen estado. Si el producto está dañado, no se debe utilizar. Ponerse en contacto con la red de asistencia Cordivari.
- Antes de realizar cualquier conexión, asegurarse de que la tensión de red coincida con la tensión indicada en la etiqueta de características del aparato.
- Para aparatos de Clase I, asegurarse de que el sistema eléctrico del hogar asegure una adecuada descarga a tierra.
- Si el cable de alimentación está dañado, debe ser sustituido por el fabricante o su servicio de asistencia técnica, o de todas formas por una persona con una cualificación similar para evitar cualquier riesgo.
- **ADVERTENCIA** - Para evitar situaciones peligrosas para los niños más pequeños, se recomienda instalar el producto de manera que el tubo calefactor más bajo esté al menos a 600 mm del suelo.
- Los niños de edades comprendidas entre 3 y 8 años solo deben poder encender o apagar el aparato siempre y cuando esté colocado o instalado en la posición de funcionamiento normal prevista, si están supervisados y se les ha instruido en el uso seguro del aparato y comprendan los peligros que conlleva. Los niños con edades comprendidas entre 3 y 8 años no deben conectar, regular, limpiar el aparato ni realizar el mantenimiento previsto a cargo del usuario.
- **ADVERTENCIA** - Algunas partes de este producto pueden calentarse mucho y causar quemaduras. Debe prestarse especial atención a la presencia de niños o personas vulnerables.
- Los niños menores de 3 años, sin supervisión, deben mantenerse alejados del aparato.
- Este aparato puede ser utilizado por niños a partir de 8 años de edad y por personas con capacidades físicas, sensoriales o mentales reducidas, o que carezcan de la experiencia o los conocimientos necesarios, siempre que estén supervisados o hayan recibido instrucciones sobre el uso seguro del aparato y comprendan sus peligros.
- Supervisar a los niños para asegurarse de que no jueguen con el aparato.
- La limpieza y el mantenimiento no deben ser realizados por niños sin supervisión.
- No instalar el aparato cerca de cortinas, materiales inflamables, combustibles o recipientes a presión.
- No se recomienda secar prendas lavadas en los Radiadores Eléctricos;
- En caso de sobrecalentamiento accidental o uso incorrecto, se puede interrumpir el circuito de la resistencia. En este caso el radiador ya no se puede utilizar y debe ser sustituido.
- No instale el aparato directamente debajo de una toma de corriente.
- El radiador se debe posicionar de manera que el control electrónico detecte bien la temperatura ambiente, lejos de fuentes de calor externas.
- **ADVERTENCIA** - Este aparato no está diseñado para utilizarse a altitudes superiores a 2000 m.

1.1 Responsabilidad del fabricante

El fabricante no se hace responsable de los daños causados a personas y cosas debidos a:

- uso del aparato distinto al previsto;
- incumplimiento de las instrucciones del manual de uso;
- manipulación de las piezas del aparato, aunque solo sea una;

- uso de piezas de repuesto no originales.

1.2 Eliminación



Al finalizar su vida útil, se debe llevar este equipo a los centros de recogida específicos para su reciclado, no es un residuo doméstico ordinario. En caso de sustitución, puede devolverse al distribuidor. Gestionar de esta manera el final de la vida útil de un producto nos permite preservar el medio ambiente y limitar el uso de los recursos naturales.

Este símbolo aplicado en el producto indica la obligación de entregarlo al final de su vida útil en un punto de recogida especializado, en conformidad con la directiva 2012/19/UE.

2. Características

Las instrucciones de uso en el presente documento se refieren a los Radiadores eléctricos de decoración Cordivari y en particular a los modelos:

Altura [mm]	Ancho [mm]	Potencia eléctrica [W]
DORY EL. WITH DIGITAL ROOM THERMOSTAT PLUS		
784	500	500
1120	500	700
1512	500	900
1848	600	1200
KELLY 5010 EL. DCHA./IZQ. WITH DIGITAL ROOM THERMOSTAT PLUS		
864	500	500
864	600	600
1312	500	700
1536	500	900
LISA 22 EL. WITH DIGITAL ROOM THERMOSTAT PLUS		
700	400	300
700	500	400
1160	400	400
1160	450	500
1160	500	600
1385	400	500
1385	500	700
1732	500	900
LISA 22 EL. CHROME WITH DIGITAL ROOM THERMOSTAT PLUS		
1160	400	300
1160	450	300
1160	500	400
1385	400	400
1385	500	500
1385	550	500
1732	500	600

Altura [mm]	Ancho [mm]	Potencia eléctrica [W]
CLAUDIA EL. WITH DIGITAL ROOM THERMOSTAT PLUS		
763	400	400
763	500	400
1195	400	600
1195	450	600
1195	500	700
1411	400	700
1411	500	900
1807	500	900
1807	600	1200
GLORIA 22 EL. WITH DIGITAL ROOM THERMOSTAT PLUS		
790	430	400
1150	580	700
1500	580	900
1750	580	1200
LUCY 18 EL. WITH DIGITAL ROOM THERMOSTAT PLUS		
760	480	500
1160	480	700
1410	480	900
1885	480	1200
ROBERTA EL. WITH DIGITAL ROOM THERMOSTAT PLUS		
700	400	300
700	500	400
1238	400	500
1238	450	600
1238	500	600
1496	400	700
1496	500	700
1775	500	900
ROBERTA EL. CHROME WITH DIGITAL ROOM THERMOSTAT PLUS		
1238	400	300
1238	450	400
1238	500	400
1496	400	400
1496	500	500
1775	500	600

3. Características técnicas

Radiadores Eléctricos Cordivari versión con termostato ambiente digital:

- Aislamiento Clase I
- Grado de protección IP 44
- Termostato de trabajo dentro de la resistencia calibrado a 90 - 100°C
- Termofusibles de seguridad calibrados a 152 °C

Estos radiadores han sido cargados en fábrica con una determinada cantidad de líquido especial que asegura la transmisión térmica. En caso de pérdida del líquido, el restablecimiento de las condiciones óptimas debe ser efectuado por el fabricante, por un delegado o por una persona con cualificaciones similares a fin de restablecer las mismas condiciones de funcionamiento y de seguridad.

En caso de interrupción de la corriente, reserva de carga

- Para las interrupciones de menos de tres horas, el aparato se reinicia solo y no se tiene que hacer nada. Se mantienen todos los parámetros de ajuste e incluso la hora. Cuando se restablece la corriente, el aparato recupera todos los ajustes realizados antes de la interrupción (temperatura de referencia, modo de funcionamiento, programas, etc.) y los valores de la hora. Reanudará su funcionamiento en el modo que estaba activo antes de la interrupción.

- Para las interrupciones de más de tres horas, comprobar el ajuste de la hora. Todos los demás ajustes y configuraciones permanentes se mantienen automáticamente.

4. Información para el usuario

Para la limpieza de los radiadores pintados, utilizar exclusivamente un paño no abrasivo impregnado de agua. Para la limpieza de los radiadores inoxidables se puede utilizar exclusivamente un paño no abrasivo impregnado de agua y alcohol etílico diluido al 50%. No emplear detergentes o sustancias agresivas. Evitar cualquier otra solución básica o ácida, sustancias químicas o industriales de otro tipo, sustancias agresivas o corrosivas (lejía, amoníaco, sosa ...) No utilizar paños o esponjas abrasivas.

5. Información para el instalador

El producto adquirido está sujeto a las normas generales de garantía indicadas en el catálogo oficial Cordivari en vigor. La garantía es válida a partir de la fecha de entrega y pierde validez si se altera o se elimina la indicación del lote de producción. La garantía será operativa, previo análisis de los defectos y de sus causas. El material que se debe sustituir o reparar deberá ser entregado franco almacén del distribuidor. El compromiso de otorgar la garantía está sujeto a las condiciones y disposiciones indicadas a continuación. El radiador no debe haber sufrido daños durante el transporte, el desplazamiento o la instalación y no se debe haber efectuado ninguna reparación o alteración, sin la autorización expresa de parte de terceros. El material debe haber sido almacenado en buenas condiciones y al resguardo de la intemperie antes de ser instalado. La instalación del producto debe ser realizada por personal cualificado y en conformidad con las presentes instrucciones y con todas las normas de ingeniería de plantas industriales y de seguridad nacionales y locales. No instalar los radiadores en sitios con presencia de vapores de cloro o emanaciones corrosivas, por ejemplo, piscinas, saunas, balnearios termales.

6. Posicionamiento en locales para baño

Se deben respetar estrictamente las normas nacionales sobre la instalación de equipos eléctricos en los locales para baño (en Italia CEI 64-8). Los radiadores eléctricos se instalan siempre fuera de las Zonas 1 y 2. La toma de alimentación, el interruptor y los componentes de

mando deben posicionarse siempre en la zona 3, de modo que ningún componente de mando eléctrico sea accesible a una persona que utiliza la ducha o la bañera.

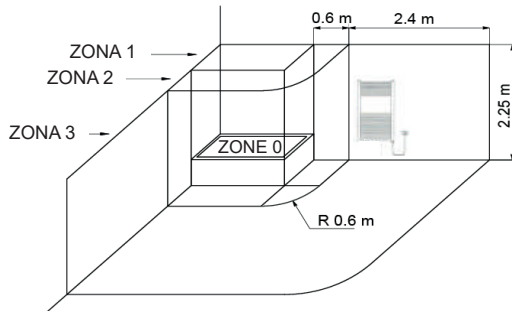

Colocar el radiador de manera tal que la distancia mínima del termostato desde el suelo sea de 250 mm y que no haya ningún obstáculo a una distancia mínima de 100 mm desde el aparato.

7. Fijación a la pared

La fijación a la pared de los radiadores eléctricos se debe realizar siguiendo las instrucciones de montaje contenidas en el embalaje de los soportes de fijación. Los elementos de fijación (tornillos y tacos) son adecuados para su uso en paredes compactas o de ladrillos perforados. Para paredes de materiales diferentes es responsabilidad del instalador adoptar sistemas de fijación apropiados. La resistencia, en la orientación correcta del radiador, está situada en la parte inferior derecha. El radiador no se debe instalar, en ningún caso, con la resistencia dirigida desde arriba hacia abajo o en cualquier dirección que no sea desde abajo hacia arriba, porque el elemento calentador de la resistencia se dañaría irremediablemente durante el funcionamiento. No posicionar el radiador adelante de la toma de alimentación eléctrica. Evitar absolutamente que la resistencia pueda funcionar si no está completamente sumergida

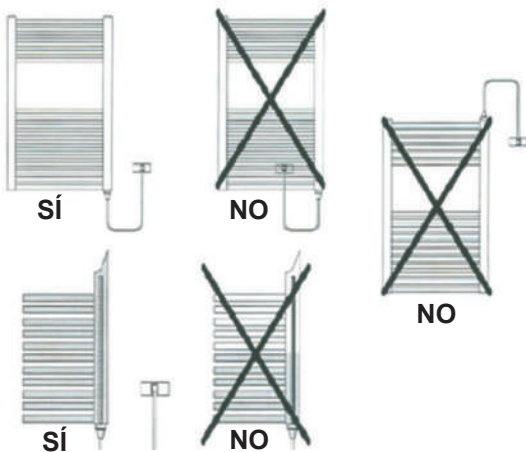

8. Conexión

Todos los modelos de Radiadores Eléctricos de Cordivari están dotados de cable de conexión con clavija Schuko instalada. Antes de efectuar la conexión comprobar que la tensión nominal del equipo (230 V) sea igual a la tensión de red, comprobar además que la toma de pared esté provista de masa a tierra que funcione según la normativa vigente y que pueda suministrar la corriente nominal correspondiente a la potencia máxima del modelo elegido; además esta toma debe ser accionada por un interruptor bipolar que permita el encendido y apagado del radiador. En caso de daño, el cable de alimentación de estos radiadores puede ser sustituido, la reparación debe ser realizada solo y exclusivamente por el fabricante.

9. Advertencias

Durante el funcionamiento normal, el radiador presenta superficies a temperatura elevada. Es normal que los primeros tubos abajo no se calienten. En los radiadores eléctricos sólo se pueden secar los tejidos lavados con agua. Las resistencias de los radiadores eléctricos no pueden funcionar, de ninguna manera, sin líquido de abastecimiento, por lo tanto, está prohibido abrir las conexiones presentes en el mismo. En caso de sobrecalentamiento accidental o uso incorrecto, se puede interrumpir el circuito de la resistencia. En este caso la resistencia ya no se puede utilizar y debe ser sustituida. El radiador eléctrico se debe posicionar de modo tal que permita que el control electrónico reciba perfectamente la temperatura ambiente, lejos de fuentes de calor externas.

10. Sustitución de la resistencia

En caso de que sea necesario sustituir la resistencia, la operación puede ser realizada únicamente por el fabricante, por un delegado o por una persona con cualificación similar, a fin de evitar cualquier riesgo.

11. Funcionamiento

11.1 Esquema

• Botones del dispositivo

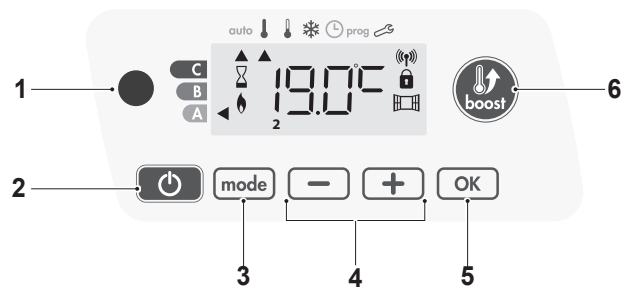

1. Receptor de infrarrojos
2. Funciones de encendido/Standby calefacción
3. Selección del modo de funcionamiento
4. Botones más y menos, utilizados para ajustar la temperatura, la hora, el día y los programas
5. Memorización de los ajustes
6. Boost

• Indicadores del dispositivo

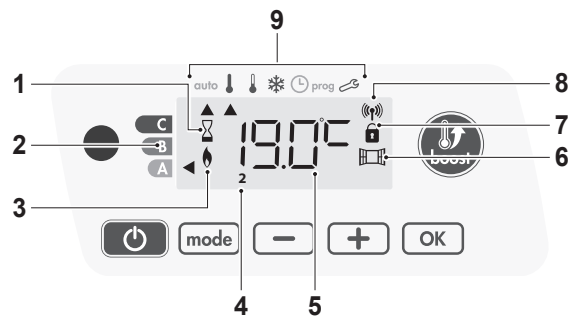

1. Indicador Boost
2. Indicación del consumo
3. Indicador de calefacción
4. Días de la semana (1=lunes...7=domingo)
5. Ajuste temperatura
6. Indicador de detección de ventanas abiertas

7. Teclado bloqueado
8. Indicador de transmisión por radio
9. Modo de funcionamiento

auto Modo Auto

- ↓ Modo Confort
- ↓ Modo Eco
- ❄️ Modo Antihielo
- 🕒 Modo de ajuste de hora y día
- prog** Modo de programación
- 🔗 Ajuste

Importante: En los modos Auto, Confort, Eco y Standby, la retroiluminación se apaga automáticamente después de 20 segundos si no se pulsa ningún botón. Será necesario reactivarlo pulsando un botón del teclado antes de realizar los ajustes.

Nota: Antes de realizar cualquier procedimiento de ajuste, asegúrese de que el teclado está bloqueado.

11.2 Acceso / Modo Standby**Función de encendido**

Pulse el botón  para que el aparato funcione en modo automático.

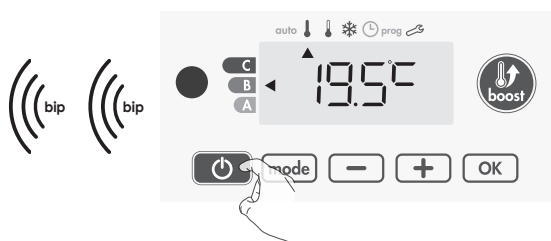
**Ayuda para los discapacitados visuales: indicaciones sonoras**

El aparato emite 2 señales cortas sucesivas para indicar que está en modo automático.

Esta función permite interrumpir la calefacción, por ejemplo en verano. Pulse el botón  para poner el aparato en modo de standby calefacción.

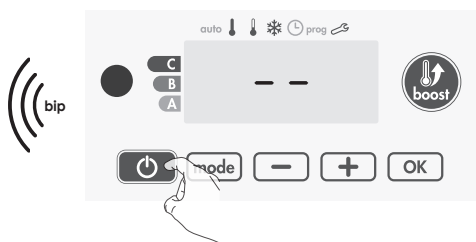
**Ayuda para los discapacitados visuales: indicaciones sonoras**

El aparato emite 1 señal corta para indicar que se inicia el modo standby calefacción.

11.3 Selección del modo de funcionamiento

El botón **mode** permite adaptar el programa de funcionamiento del aparato a sus necesidades, en función de la estación del año o de la presencia o no de personas en la casa. Pulsando el botón **mode** una o varias veces, seleccione el modo deseado.

Secuencia de modos:

auto	↓	↓	❄️
Auto	→	Confort	→
		Eco	→
			Protección antihielo

Descripción general de los modos:

• Modos auto

En el modo automático, el aparato pasará automáticamente del modo Confort al modo Eco en función del programa establecido.



3 casos diferentes en función de los ajustes:

1. Programa semanal y diario

El aparato ha sido programado y ejecuta los mandos de los modos Confort y Eco en función de los ajustes y períodos de tiempo seleccionados (véase el capítulo «Programas semanal y diario integrados»).

2. Sin programa

Si los programas semanales y diarios no están activados o si no se envían mandos a través de un cable piloto, los ajustes de fábrica del dispositivo activarán el modo Confort continuo los 7 días de la semana.

• ↓ Modo Confort

Modo Confort continuo. El aparato funcionará las 24 horas del día para alcanzar la temperatura fijada (por ejemplo, 19 °C). El nivel de temperatura del modo Confort puede ser ajustado por el usuario.

**• ↓ Modo Eco**

Eco indica la temperatura del modo Confort menos 3,5 °C. Esto permite bajar la temperatura sin tener que cambiar el ajuste del modo Confort. Seleccione este modo para ausencias de corta duración (entre 2 y 24 horas) y durante la noche.

**• ❄️ Modo de Protección antihielo**

Este modo le permite proteger su hogar contra los efectos del frío (tuberías congeladas, etc.) manteniendo una temperatura mínima de 7°C en todo momento. Seleccione este modo para ausencias prolongadas (más de 5 días).

**11.4 Función Boost**

Importante: el modo Boost puede activarse en cualquier momento, independientemente del modo de funcionamiento en uso (Auto, Confort, Eco o Protección antihielo).

Para activar el modo Boost, pulse  la temperatura deseada se ajustará al nivel máximo durante el período de tiempo deseado. El cronómetro de 60 minutos parpadeará por defecto.

• **Primera pulsación: Boost**

Durante el primer minuto: aparecen el símbolo boost y el indicador de calefacción, el cronómetro de duración parpadea.

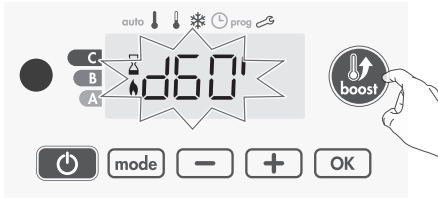

Durante el primer minuto es posible cambiar la duración del Boost de 0 a la duración máxima permitida, definida durante los ajustes avanzados, en intervalos de 5 minutos pulsando **-** y **+** o, de forma más rápida, manteniéndolos pulsados durante 2 segundos. El cambio se guardará y tendrá efecto para el siguiente Boost. Después de 1 minuto, el cronómetro del Boost comienza a funcionar y el tiempo transcurre minuto a minuto.

Nota: Después de 1 minuto, es posible cambiar temporalmente la duración: el cambio solo será válido para el Boost activo y, por tanto, no se repetirá.

El Boost puede detenerse por 2 razones diferentes:

- El gestor de energía envió una orden de «parada» a través del cable piloto:

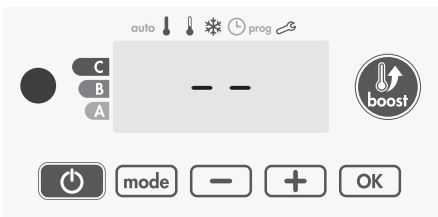

El dispositivo se detiene, se visualiza --. El cursor se desplaza al modo Auto. Al enviar el mando Confort, el dispositivo se reiniciará hasta el final del cronómetro.

Si la temperatura ambiente alcanza la temperatura máxima del Boost durante el funcionamiento del cronómetro:



El aparato ya no calefacciona la habitación, pero el modo Boost sigue activo: el cronómetro permanece en la pantalla, el símbolo Boost y el indicador de calefacción parpadean en la pantalla. Cuando la temperatura cae por debajo de la temperatura máxima permitida, el Boost se reactiva hasta el final del conteo.

• **Segunda pulsación: Cancelación del Boost**

El cursor se desplaza al modo activo anterior y se muestra la temperatura ajustada.

11.5 Indicación del consumo, ahorro de energía

En la pantalla del aparato, un selector indica el nivel de consumo de energía haciéndolo coincidir con el color correspondiente: rojo, naranja o

verde. A continuación, en función de la temperatura ajustada, se puede elegir el nivel de uso de la energía. A medida que la temperatura ajustada aumenta, el consumo también lo hará. El indicador aparece en los modos Auto, Confort, Eco y Antihielo, en cualquier nivel de temperatura.

<p>C - Rojo Temperatura alta: se recomienda reducir considerablemente la temperatura ajustada.</p>	<p>Temperatura ajustada > 22°C Cuando la temperatura ajustada supera los 22°C</p>	
<p>B - Naranja Temperatura media: se recomienda reducir ligeramente la temperatura ajustada.</p>	<p>19°C < temperatura ajustada ≤ 22°C Cuando la temperatura programada es superior a 19°C e inferior o igual a 22°C</p>	
<p>A - Verde Temperatura ideal</p>	<p>Temperatura ajustada ≤ 19°C Cuando la temperatura ajustada es inferior o igual a 19°C</p>	

11.6 Ajuste de la temperatura en modo confort

Se puede acceder a la temperatura Confort ajustada desde los modos Auto y Confort. El valor por defecto es de 19°C. Mediante **-** y **+** es posible ajustar la temperatura de 7°C a 30°C en incrementos de 0,5°C.

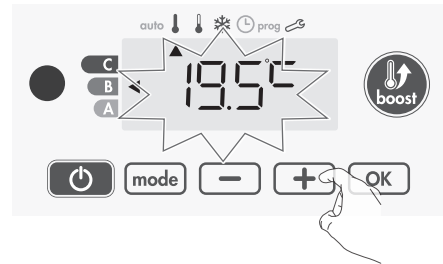

Nota: la temperatura de Confort puede limitarse.

11.7 Indicación del consumo acumulado en KWH, ahorro de energía

Se puede mostrar el consumo de energía estimado en kWh desde el último reinicio del contador de energía.

• **Visualización del consumo energético estimado**

Para ver esta estimación, desde el modo Auto, Confort, Eco o Antihielo, pulse **OK**. Para salir del modo de visualización del consumo: pulse **mode** o **OK**, el aparato vuelve automáticamente al modo anteriormente activo.



• **Reiniciar el contador de energía**

Para reiniciar el contador de energía, desde Auto, Confort, Eco o Antihielo, proceda como se indica a continuación.

- 1- Pulse **OK**.
- 2- Mantenga pulsados **-** y **+** simultáneamente durante más de 5 segundos. Para salir del reinicio del contador de energía, pulse **mode** o **OK**, el aparato vuelve automáticamente al modo activo anterior.

11.8 Seguridad para niños, bloqueo/desbloqueo del teclado

• **Bloqueo del teclado**

Para bloquear el teclado, mantenga pulsados los botones **-** y **+** durante 10 segundos. La pantalla muestra el símbolo del candado **🔒**, el teclado quedará bloqueado.

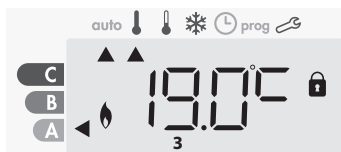

• Desbloqueo del teclado

Para desbloquear el teclado, mantenga pulsados nuevamente los botones **-** y **+** durante 10 segundos. El símbolo del candado **🔒** desaparece de la pantalla, el teclado quedará desbloqueado. Cuando el teclado está bloqueado, solo el botón **🔌** permanece activo. Si el dispositivo está en modo Standby cuando el teclado está bloqueado, debe desbloquearse antes de la siguiente calefacción o para acceder a los ajustes.

11.9 Programas semanal y diario integrados, ahorro de energía

En este modo, se puede programar el aparato fijando uno de los cinco programas propuestos para cada día de la semana.

• Acceso al modo de programación

Desde el modo Auto, Confort, Eco o Antihielo, pulse **mode** durante 5 segundos para entrar en el modo de programación.

Secuencia esquemática de los ajustes de programación:

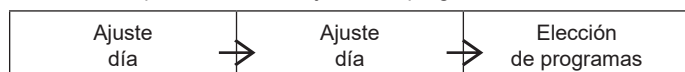

• Ajuste de día y hora

En este modo, puede ajustar el día y la hora para programar el aparato en función de sus necesidades.

1- Desde el modo Auto, Confort, Eco o Antihielo, pulse **mode** durante 5 segundos. El cursor se desplaza al modo de ajuste de día y hora.



2- Seleccione mediante **-** y **+**. Los números de la hora parpadearán. Para desplazarse por las horas más rápidamente, mantenga pulsados **-** y **+**. Para guardar, pulse **OK**.

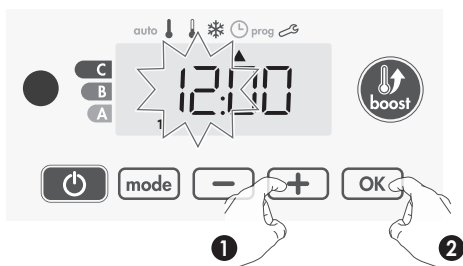

3- Los números de los minutos parpadearán. Seleccione mediante **-** y **+**. Para guardar, pulse **OK**.

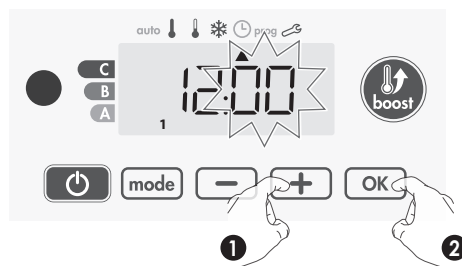

4- El cursor parpadea sobre el número 1 (que representa el lunes). Seleccione el día mediante **-** y **+**. Para guardar, pulse **OK**.

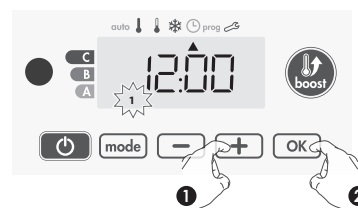

5- Para editar y/o asignar programas, pulse **mode**. Para salir del modo de ajuste de día y hora, pulse 3 veces **mode**.

• Selección de programas

Secuencia esquemática de los programas:

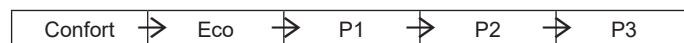

El ajuste por defecto del dispositivo es Confort continuo durante los 7 días de la semana.

• Descripción general de los programas

- Confort: el aparato funcionará en modo Confort, las 24 horas del día, para cada día seleccionado.

Nota: Se puede ajustar la temperatura del modo Confort (véase el apartado Ajuste de la temperatura del modo Confort).

- Eco: El aparato funcionará las 24 horas del día en modo Eco.

Nota: Se pueden ajustar los parámetros de descenso de la temperatura.

- P1: El aparato funcionará en modo Confort de 06:00 a 22:00 (y en modo Eco de 22:00 a 06:00).

- P2: El aparato funcionará en modo Confort de 06:00 a 09:00 y de 16:00 a 22:00 (y en modo Eco de 09:00 a 16:00 y de 22:00 a 06:00).

- P3: El aparato funcionará en modo Confort de 06:00 a 08:00, de 12:00 a 14:00 y de 18:00 a 23:00 (y en modo Eco de 23:00 a 06:00, de 08:00 a 12:00 y de 14:00 a 18:00).

• Posibles modificaciones en los programas

Si los horarios predefinidos para los programas P1, P2 y P3 no se adaptan a su rutina, puede modificarlos.

Modificar los programas P1, P2 o P3.

Si modifica los horarios de los programas P1, P2 o P3, el cambio se aplicará a todos los días de la semana en los que se haya ajustado P1, P2 o P3.

1- Una vez que la hora y el día han sido ajustados, proceda al paso 2. Desde el modo Auto, Confort, Eco o Antihielo, pulse **mode** durante 5 segundos. Cuando el cursor se desplace al símbolo de ajuste de la hora **🕒** pulse brevemente **mode**.

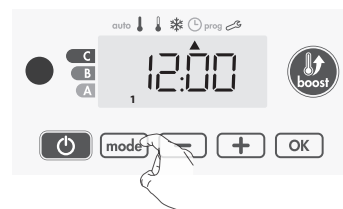

2- Pulse **-** o **+**. El cursor se desplaza a **prog**.

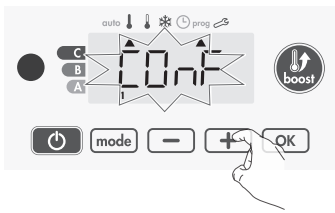

3- Con **-** o **+**, seleccione P1.

P1 parpadeará. Pulse **OK** durante 5 segundos para realizar los cambios.

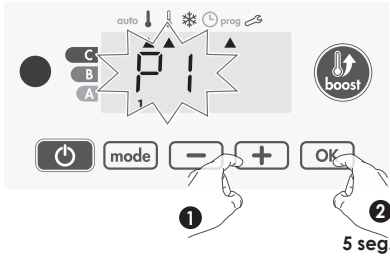

4- La hora de inicio P1 (que por defecto es 06:00) parpadeará. Utilizando **-** o **+**, el horario puede modificarse en incrementos de 30 minutos.

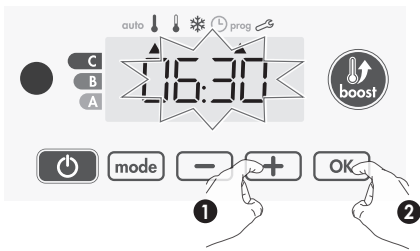

Para guardar, pulse **OK**.

5- La hora de finalización P1 (que por defecto es 22:00) parpadeará. Utilizando **-** o **+**, el horario puede modificarse en incrementos de 30 minutos.

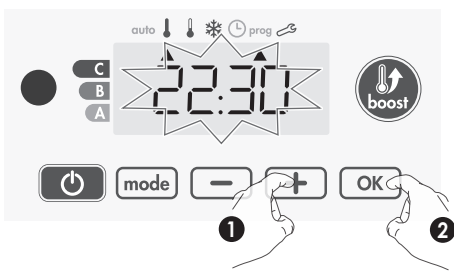

Para guardar, pulse **OK**.

6- Pulse **mode** para salir del modo de programación y volver al modo Auto.

Nota: sin ninguna acción sobre los botones, se volverá al modo Auto después de unos minutos.

• Selección y asignación de programas

1- Una vez que se ha ajustado la hora y el día, el cursor se desplaza automáticamente a **prog**

Desde el modo Auto, Confort, Eco o Antihielo, pulse **mode** durante 5 segundos. Cuando el cursor se sitúe debajo del símbolo de ajuste de la hora **⌚**, pulse de nuevo **mode**.

Información preliminar: área de visualización

Coincidencia días/números	
Lunes	1
Martes	2
Miércoles	3
Jueves	4
Viernes	5
Sábado	6
Domingo	7



Los días de la semana se desplazarán por la pantalla con sus programas establecidos, es decir, **CONF** cada día.

2- Pulse **-** y **+**. El programa establecido para el día 1 (1 = lunes, 2 = martes, etc.) parpadeará

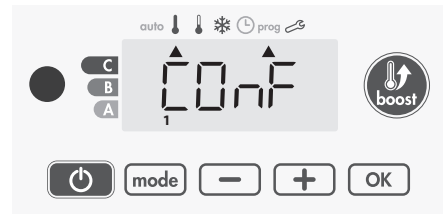

3- Seleccione el programa deseado para el día con **-** y **+**. Para guardar, pulse **OK**.

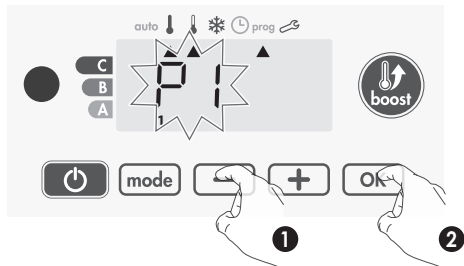

4- El programa asignado al segundo día de la semana (martes) parpadeará. Repita el procedimiento descrito en el paso 3 para cada día de la semana.

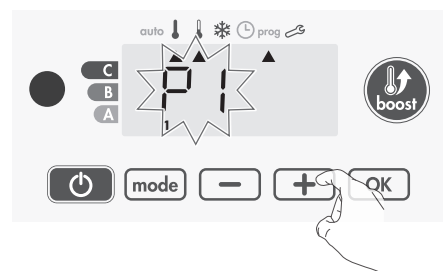

5- Una vez que haya seleccionado un programa para cada día, confirme su selección pulsando **OK**. Los días de la semana se desplazarán sucesivamente en la pantalla con sus programas establecidos (P1, P2, P3, CONF o ECO). Para salir del modo de programación, pulse dos veces **mode**.

• Visualización de los programas seleccionados

- Desde el modo Auto, Confort, Eco o Antihielo, pulse **[mode]** durante 5 segundos. Pulse dos veces **[mode]**, la pantalla se desplazará por el programa establecido para cada día de la semana (Confort, Eco, P1, P2 o P3).

- Para salir del modo de visualización de programas, pulse **[mode]** dos veces.

• Salida manual y temporal de un programa en ejecución

Esta función permite modificar temporalmente la temperatura ajustada hasta el siguiente cambio programado o el paso a 00:00.

Ejemplo :

1- El aparato está en modo Auto, el programa en ejecución es Eco 15,5°C.

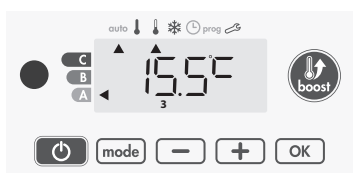

2- Pulsando **[−]** y **[+]**, puede cambiar temporalmente la temperatura deseada a 18°C, por ejemplo.

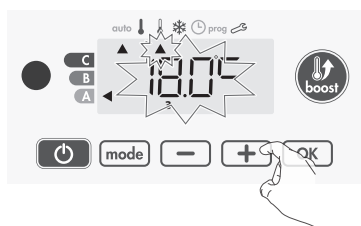

Nota: El cursor correspondiente al modo de funcionamiento, es decir, el modo Eco en nuestro ejemplo, parpadea durante la duración del cambio temporal.

3- Este cambio se cancelará automáticamente la próxima vez que se cambie de programa o cuando se ajuste a 00:00.



11.10 Detección de ventanas abiertas, ahorro de energía

• Información importante sobre la detección de ventanas abiertas

Importante: La detección de la ventana abierta es sensible a las variaciones de temperatura. El dispositivo reaccionará a la apertura de la ventana en función de varios parámetros: temperatura ajustada, aumento y disminución de la temperatura en la habitación, temperatura exterior, posición del dispositivo. Si el dispositivo está situado cerca de una puerta de entrada, la detección puede verse alterada por la corriente de aire provocada por la apertura de la puerta. Si esto causa problemas, se recomienda desactivar el modo de detección automática de ventanas abiertas. La activación manual sigue siendo posible.

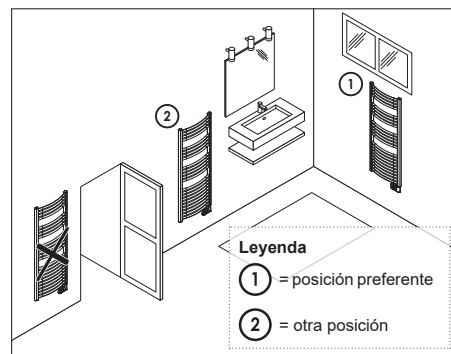

• Información general

Reduzca la temperatura ajustando la protección antihielo cuando ventile una habitación con una ventana abierta. Se puede acceder a la detección de ventanas abiertas desde los modos Confort, Eco y Auto. - Activación automática, el descenso de la temperatura se inicia en cuanto el aparato detecta un cambio de temperatura.

- Activación manual, el descenso de la temperatura se inicia con solo pulsar un botón.

• Activación automática (ajustes de fábrica)

El dispositivo detecta un descenso de la temperatura. Una ventana abierta o una puerta al exterior pueden provocar un descenso de la temperatura.

Nota: La diferencia entre el interior y el exterior provoca un notable descenso de la temperatura que puede ser percibido por el aparato.

La detección de este cambio activa el cambio al modo de protección antihielo.

• Activación manual

Al pulsar **[−]** durante más de 5 segundos, el aparato pasa al modo de Protección antihielo.

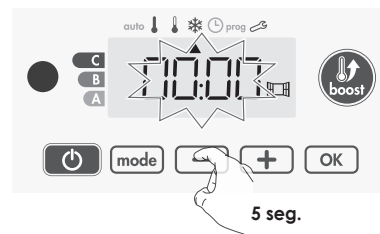

• Contador digital de protección antihielo

Cuando el aparato ejecuta un ciclo de temperatura inferior debido a una ventana abierta, aparece un contador en la pantalla que muestra la duración del ciclo. El contador se pone automáticamente a cero en el siguiente cambio a la Protección antihielo debido a una ventana abierta (activación automática o manual).

• Detención del modo de Protección antihielo

Al pulsar un botón se detiene el modo de Protección antihielo.

Nota: Si se detecta un aumento de la temperatura, el dispositivo puede volver al modo anterior (activo antes de detectar la ventana abierta).

11.11 Opcional: control remoto mediante mando a distancia por infrarrojos

El toallero térmico se puede programar con un mando a distancia por infrarrojos gracias a su receptor IR situado en la parte frontal del panel de control.

Esquema

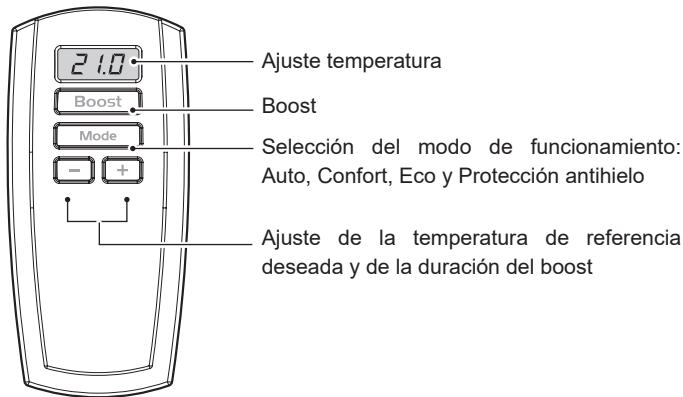

Nota: los botones Boost, Mode, + y - tienen las mismas funciones que los botones del termostato.

• **Funcionamiento**

Apunte el mando a distancia a la ventana de recepción de infrarrojos del aparato. Compruebe que no haya ningún obstáculo entre el mando a distancia y el receptor de infrarrojos para no interferir la transmisión.

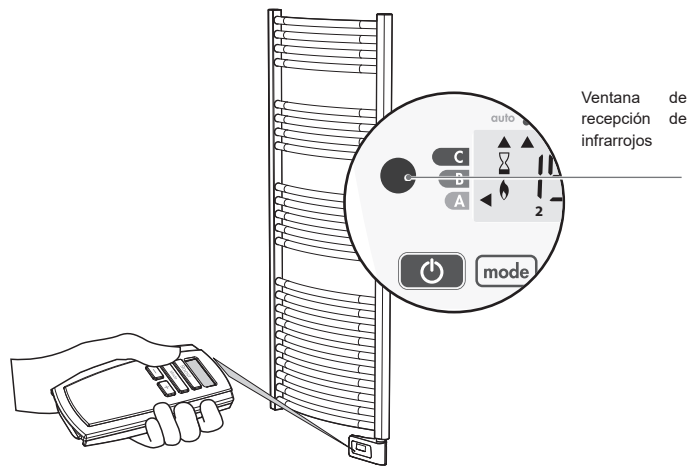

12. Ajustes del usuario

12.1 Acceso

Se accede a los ajustes del usuario en 3 pasos:
Desde el modo Auto, Confort, Eco o Protección antihielo:

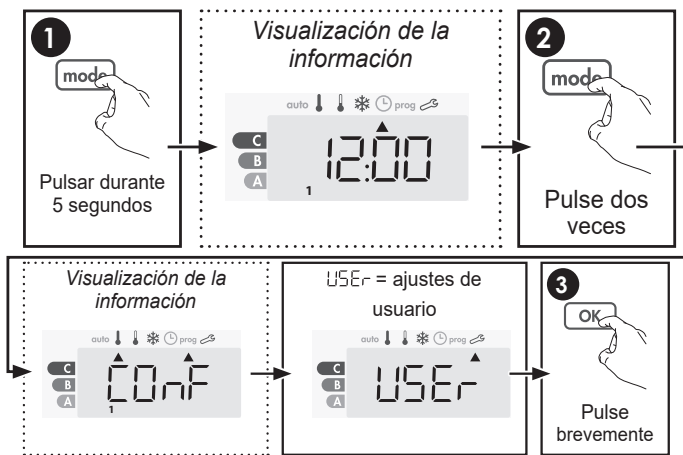

Secuencia de ajustes :

Retroiluminación → Nivel de descenso de la temperatura Modo Eco → Temperatura Protección antihielo → Límite de temperatura ajustada para

Confort → Duración máxima Boost → Temperatura ambiente máxima → Unidad de medida de la temperatura

12.2 Ajustes de retroiluminación

1- Se pueden establecer tres modos:

L1 = Retroiluminación temporal: Retroiluminación de la pantalla al pulsar un botón

L2 = Retroiluminación constante: Retroiluminación permanente de la pantalla

L3 = En esta versión, el dispositivo funciona en modo L1.

El modo L3 es el ajuste por defecto.

Pulse **-** o **+** para elegir el ajuste deseado.

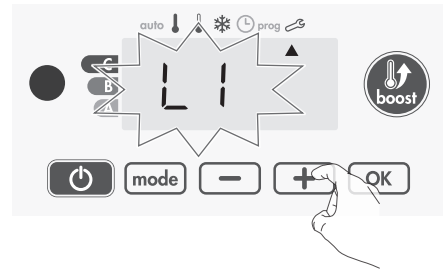

2- Pulse **OK** para guardar y pasar al siguiente ajuste.

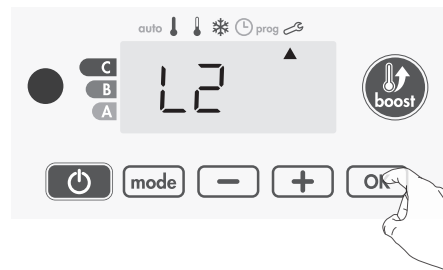

Para salir de los ajustes del usuario, pulse dos veces **mode**.

12.3 Ajuste de descenso de la temperatura en el modo Eco

El descenso de la temperatura es de -3,5 °C con respecto a la temperatura ajustada para el modo Confort. Este nivel puede ajustarse de -1°C a -8°C, en incrementos de 0,5°C.

Importante: sea cual sea el nivel de descenso ajustado, la temperatura ajustada para Eco nunca superará los 19°C.

3- Pulse **-** o **+** para obtener el nivel de temperatura deseado.

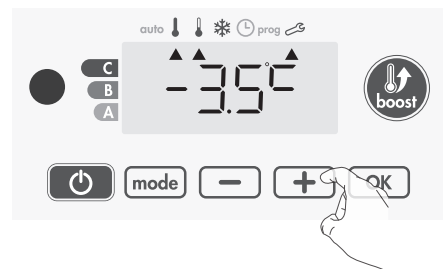

4- Pulse **OK** para guardar y pasar al siguiente ajuste.

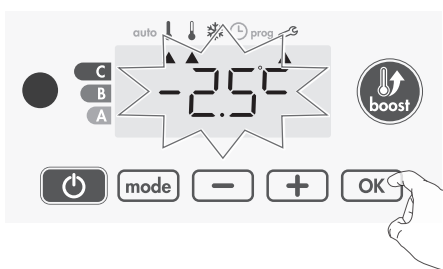

Para salir de los ajustes del usuario, pulse dos veces **[mode]**.

12.4 Ajuste de la temperatura para la protección antihielo

El aparato está preajustado a 7°C. Puede ajustar la temperatura de la Protección antihielo de 5°C a 15°C con incrementos de 0,5°C.

5- Pulse **[−]** o **[+]** para obtener el nivel de temperatura deseado.

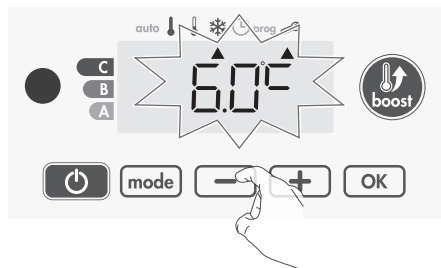

6- Pulse **[OK]** para guardar y pasar al siguiente ajuste. Para salir de los ajustes del usuario, pulse dos veces **[mode]**.

12.5 Límite del nivel de temperatura para Confort

Es posible limitar el rango de temperatura ajustable introduciendo un valor máximo y/o mínimo, para evitar cambios de temperatura involuntarios.

• Límite de baja temperatura

Bloqueo del rango ajustable mediante el establecimiento de un límite mínimo de temperatura, para evitar que se establezca una temperatura más baja.

El ajuste mínimo por defecto es de 7°C. Se puede ajustar de 7°C a 15°C en incrementos de 1°C.

7- Para cambiar el ajuste de la temperatura mínima, pulse **[−]** y **[+]** y guarde pulsando **[OK]**.

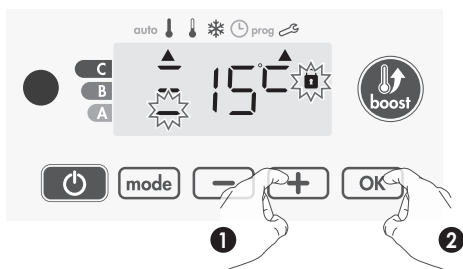

Si no desea modificarlo, pulse **[OK]**: el aparato pasa automáticamente al ajuste de la temperatura máxima. Para salir de los ajustes del usuario, pulse **[mode]**.

• Límite de alta temperatura

Bloqueo del rango ajustable mediante el establecimiento un aumento máximo de la temperatura, para evitar que se establezca una temperatura más alta. El ajuste máximo por defecto es de 30°C. Se puede ajustar de 19°C a 30°C en incrementos de 1°C.

8- Para cambiar el ajuste de la temperatura máxima, pulse **[−]** y **[+]**.

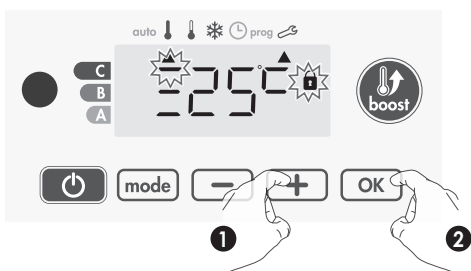

Para guardar y pasar automáticamente al siguiente ajuste, pulse **[OK]**. Para salir de los ajustes del usuario, pulse dos veces **[mode]**.

12.6 Ajuste de la duración máxima del Boost permitido

La duración máxima del Boost está preestablecida en 60 minutos. Se puede ajustar de 30 a 90 minutos, en intervalos de 30 minutos.

9- El símbolo de Boost y el indicador de calefacción aparecen en la pantalla y la duración preestablecida de 60 minutos parpadea.



10- Pulse **[−]** y **[+]** para visualizar la duración deseada.

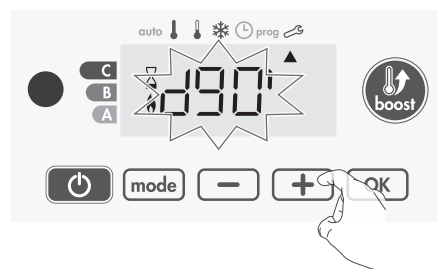

11- Para guardar y pasar al siguiente ajuste, pulse **[OK]**.

12.7 Ajuste de la temperatura ambiente máxima para el apagado automático del Boost

Cuando se activa el Boost, el aparato debe calefaccionar la habitación hasta el límite de temperatura: la llamada temperatura ambiente máxima. Cuando se alcanza, el Boost se apaga automáticamente. Está preajustada a 35°C. Se puede ajustar de 25°C a 39°C en incrementos de 1°C.

El símbolo de Boost y el indicador de calefacción aparecen en la pantalla y la temperatura máxima parpadea.

12- La temperatura máxima de Boost se puede ajustar pulsando **[−]** y **[+]** de 25°C a 39°C en incrementos de 1°C.

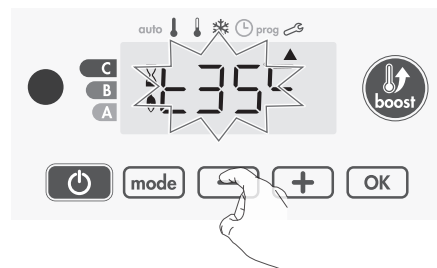

13- Para guardar y pasar automáticamente al siguiente ajuste, pulse **[OK]**. Para salir de los ajustes del usuario, pulse dos veces **[mode]**.

12.8 Ajuste de la unidad de medida de la temperatura

La unidad de medida de la temperatura por defecto es el grado Celsius. Este tipo de ajuste no está disponible en esta versión.

14- Para guardar y pasar automáticamente al siguiente ajuste, pulse **[OK]**. Para salir de los ajustes del usuario, pulse dos veces **[mode]**.

12.9 Restablecer los ajustes de fábrica

Para volver a los ajustes de fábrica, proceda en el siguiente orden:

1- Desde el ajuste de la unidad de medida, pulse **OK**. La pantalla muestra rEST.

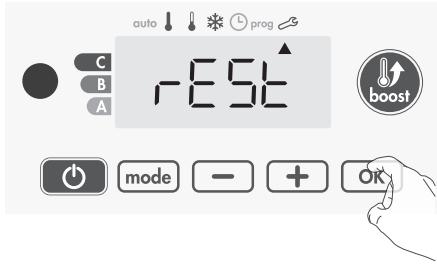

2- Se visualiza r0. Pulse **-** o **+** para seleccionar YES

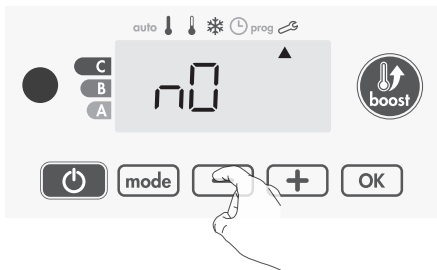

YES = Restablecer los ajustes de fábrica.

r0 = Cancelar el restablecimiento de los ajustes de fábrica.

3- Pulse durante 5 segundos **OK**. El aparato vuelve a su configuración inicial y pasa automáticamente a la visualización inicial de los ajustes del usuario.



Se restablecerán los siguientes valores de fábrica:

Parámetros	Ajustes de fábrica
Funcionamiento	
Temperatura establecida Confort	19°C
Duración Boost	60 min.
Bloqueo del teclado	Desactivado
Ajustes del usuario	
Retroiluminación	L3
Nivel de descenso de la temperatura modo Eco	-3,5°C
Temperatura Protección antihielo	7°C
Valor mínimo de la temperatura ajustable Confort	7°C
Valor máximo de la temperatura ajustable Confort	30°C
Duración máxima Boost	60 min.
Temperatura ambiente máxima para el apagado automático del Boost	39 °C
Unidad de medida de la temperatura	°C

Pulse **mode** para salir de los ajustes del usuario.

13. Ajustes de instalación

13.1 Acceso

Se accede a los ajustes del usuario en 4 pasos: Desde el modo Auto, Confort, Eco o Protección antihielo:

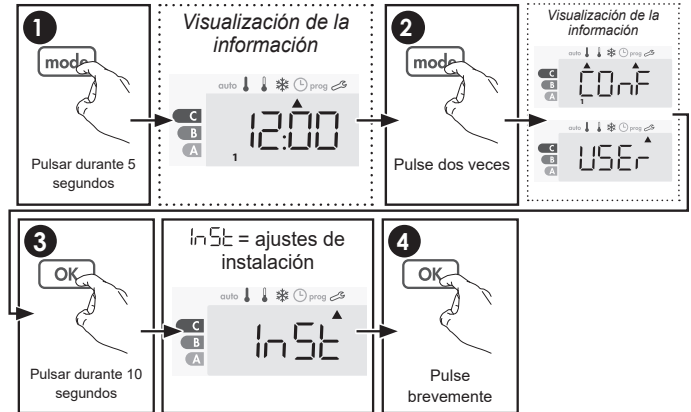

Secuencia de ajustes :

Detección automática de ventanas abiertas → Bloqueo de código PIN → Restablecimiento de los ajustes de fábrica

13.2 Detección de ventanas abiertas, activación/desactivación del modo Auto

El modo automático es el modo activo por defecto.

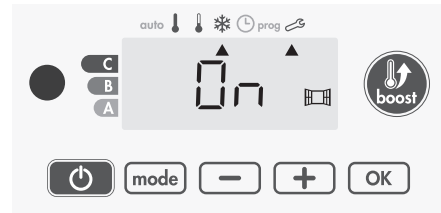

1- Pulse **-** o **+**.

On = Modo automático activado.

Off = Modo automático desactivado.

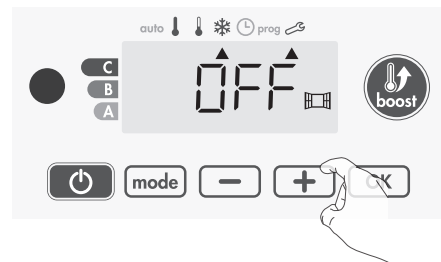

2- Para guardar y pasar automáticamente al siguiente ajuste, pulse **OK**. Para salir de los ajustes del usuario, pulse 3 veces **mode**.

13.3 Bloqueo del código PIN

• Información general

El dispositivo de calefacción está protegido por un código de seguridad contra el uso no autorizado. El código PIN (Personal Identity Number) es un código de 4 dígitos personalizable. Cuando se activa, impide el acceso a los siguientes ajustes:

- Selección del modo Confort: El acceso al modo Confort está restringido, solo están disponibles los modos Auto, Eco y Protección antihielo.
- Límites mínimos y máximos del rango de temperatura ajustable (está prohibida la modificación de la temperatura de Confort fuera del rango

permitido).

- Modos de programación.
- Ajustes de detección de ventanas abiertas.
- Ajuste del nivel de descenso de la temperatura en el modo Eco.
- Ajuste de la temperatura para la Protección antihielo

La primera vez que se utiliza el código PIN hay que seguir tres pasos importantes:

- 1 - Inicialización del código PIN, introduzca el código PIN preestablecido (0000) para acceder a la función.
- 2 - Activación del código PIN para bloquear los ajustes, que quedarán protegidos por el código PIN.
- 3 - Personalización del código PIN, sustituya 0000 por el código personalizado.

• Inicialización del código PIN

Por defecto, el código PIN no está activado. El acceso a los ajustes solo está disponible en el modo de espera.

- 1- El código PIN por defecto es 0000. Pulse **-** y **+** para seleccionar 0. El dígito parpadea. Para guardar, pulse **OK**.

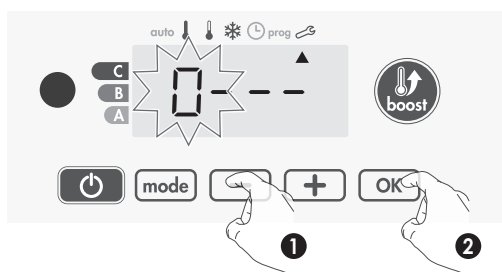

- 2- Para pasar a los otros números, confirme el 0 pulsando **OK**. Cuando aparezca 0000, pulse de nuevo **OK** para guardar y salir.

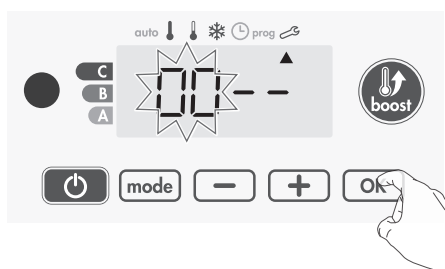

Cuando se inicializa el código PIN, se muestra automáticamente el siguiente ajuste: Activación del código PIN.

• Activación/desactivación del código PIN

- 1- La pantalla muestra OFF.

Pulse **-** y **+** para activar el código PIN.

La pantalla muestra 0n.

0n = Código PIN activado

OFF = Código PIN desactivado

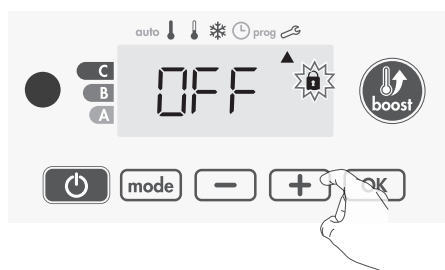

- 2- Pulse **OK** para guardar y volver a la pantalla inicial de ajustes de instalación.

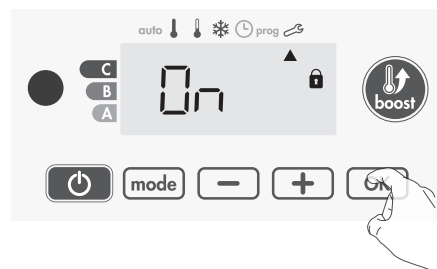

El código PIN está activado. Ahora es imposible modificar los ajustes confidenciales que figuran en «Información general».

• Personalizar el código PIN

Si el código PIN acaba de ser activado, siga los pasos descritos a continuación. Alternativamente, los pasos 1 y 2 del proceso de inicialización así como los pasos 1 y 2 del proceso de activación se deben copiar antes de personalizar el código PIN.

Tenga en cuenta que la personalización del código PIN solo se puede llevar a cabo después de la inicialización y activación del código PIN.

- 1- Cuando aparezca 0n, pulse **OK** durante al menos 5 segundos.

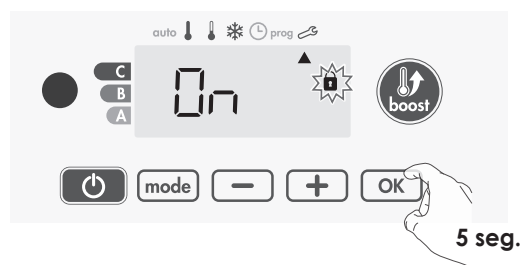

- 2- Aparece el código 0000 y el primer número parpadea. Pulse **-** y **+** para seleccionar el primer número deseado y, a continuación, pulse **OK** para guardar. Repita la operación con los 3 números restantes.

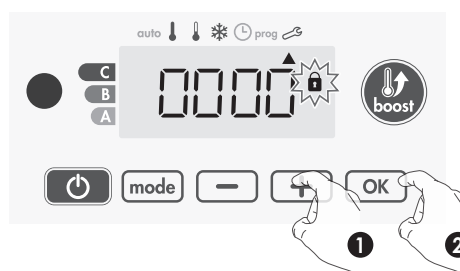

- 3- Pulse **OK** para confirmar. El nuevo código se ha memorizado.

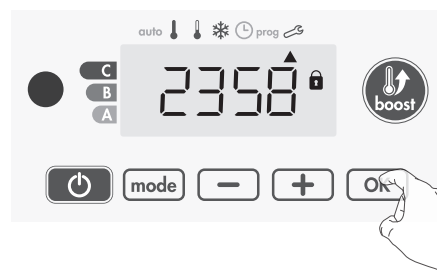

- 4- Pulse de nuevo **OK** para salir del modo de configuración del código PIN y volver a la pantalla inicial de ajustes de instalación.



Para salir de los ajustes de instalación, pulse dos veces **mode**.

13.4 Restablecer los ajustes de fábrica

Si se desactiva la protección por código PIN, se reinician los ajustes del usuario y de instalación:

1- Desde el ajuste del código PIN, pulse **OK**. La pantalla muestra brevemente **REST**.



2- **no** aparece. Pulse **-** o **+** para seleccionar **YES**.

YES = Restablecer los ajustes de fábrica.

no = Ajustes de fábrica no restablecidos.

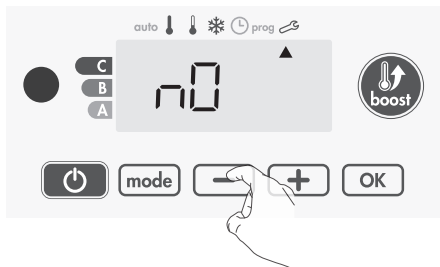

3- Pulse el botón **OK** durante 5 segundos. El aparato vuelve a su configuración inicial y pasa automáticamente a la visualización inicial de los ajustes de instalación.



Se restablecerán los siguientes valores de fábrica:

Configuraciones	Ajustes de fábrica
Funcionamiento	
Temperatura establecida Confort	19°C
Duración Boost	60 min.
Bloqueo del teclado	Desactivado
Ajustes del usuario	
Retroiluminación	L3
Nivel de descenso de la temperatura modo Eco	-3,5°C
Temperatura Protección antihielo	7°C
Ajuste de la temperatura mínima establecida Confort	7°C
Ajuste de la temperatura máxima establecida Confort	30°C
Duración máxima Boost	60 min.
Temperatura ambiente máxima para el apagado automático del Boost	39°C
Ajustes de instalación	
Detección automática de ventanas abiertas	Activada
Protección con código PIN	Desactivada
Números del código PIN	0000

Para salir de los ajustes del usuario, pulse dos veces **mode**.

14. Ajustes avanzados

14.1 Acceso

Se accede a los ajustes del usuario en 5 pasos: Desde el modo Auto, Confort, Eco o Protección antihielo:

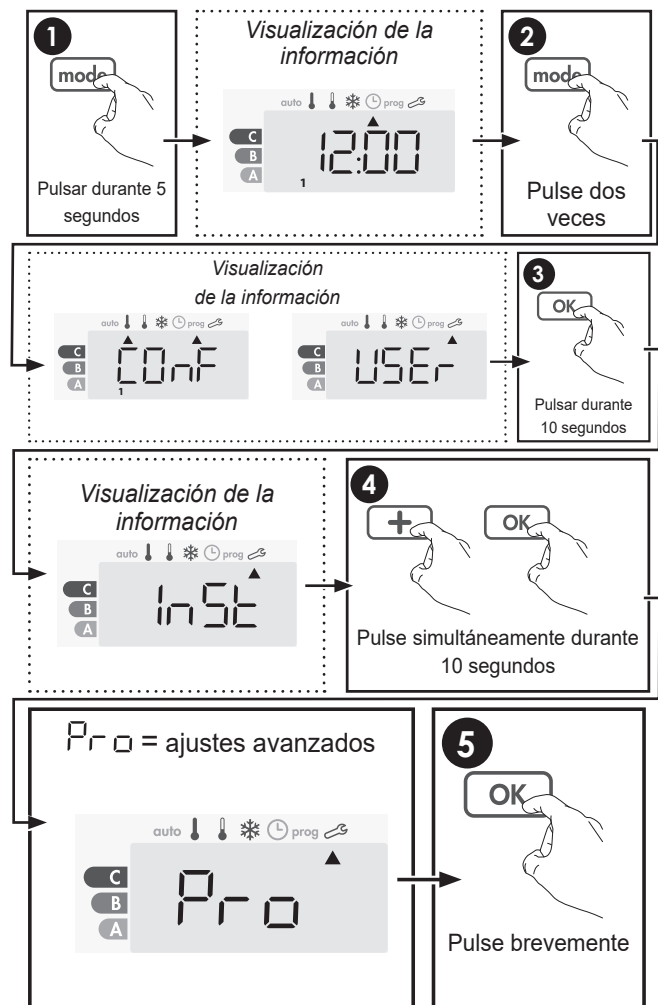

Secuencia de ajustes :

Ajuste del sensor de temperatura ambiente → Ajuste de la potencia → Restablecimiento de los ajustes de fábrica.

14.2 Ajuste del sensor de temperatura ambiente

• Información general

Importante: Esta operación está reservada a los instaladores profesionales; cualquier modificación incorrecta provocaría anomalías en el control.

Puede ocurrir que la temperatura detectada (medida con un termómetro fiable) difiera en al menos 1°C o 2°C de la temperatura ajustada del radiador.

La calibración ajusta la temperatura detectada por el sensor de temperatura ambiente para compensar una discrepancia de + 5°C a -5°C en incrementos de 0,1°C.

• Ajuste del sensor de temperatura ambiente

1- Si la diferencia de temperatura ambiente es negativa, por ejemplo:

Temperatura establecida (deseada) = 20°C.

Temperatura ambiente (medida con un termómetro fiable) = 18°C.

Diferencia detectada = -2°C.

Importante: Antes de calibrar, se recomienda esperar 4 horas después de modificar la temperatura establecida para asegurarse de que la temperatura ambiente se haya estabilizado.

Para corregirla, proceda de la siguiente manera:

Temperatura del sensor = 24°C

(La temperatura medida puede ser diferente debido a la posición del termostato en la habitación).



Para disminuir la temperatura medida por el sensor de temperatura ambiente

en 2 °C pulse **-**. En el ejemplo, la temperatura detectada por el sensor oscila entre 24°C y 22°C.



2- Si la diferencia de temperatura ambiente es positiva, por ejemplo:

Temperatura establecida (deseada) = 19°C.

Temperatura ambiente (medida con un termómetro fiable) = 21°C.

Diferencia detectada = +2°C.

Para corregirla, proceda de la siguiente manera:

Temperatura del sensor = 21°C (La temperatura medida puede ser diferente debido a la posición del termostato en la habitación).



Aumente 2°C la temperatura detectada por el sensor de temperatura ambiente pulsando **+**. En el ejemplo, la temperatura detectada por el sensor oscila entre 21°C y 23°C.



Para confirmar el nuevo valor, pulse **OK**. Para salir de los ajustes avanzados, pulse 3 veces **mode**.

• Puesta a cero de la calibración del sensor

Para ajustar el valor de corrección a «0», proceda de la siguiente manera:

1- Cuando aparezca la temperatura detectada por el sensor, pulse **-** o **+** durante al menos 3 segundos.



2- Para guardar y pasar automáticamente al siguiente ajuste, pulse **OK**. Para salir de los ajustes del usuario, pulse 3 veces **mode**.

Importante: Estas modificaciones deben ser realizadas por un instalador profesional cualificado, durante la fabricación o la instalación inicial in situ.

14.3 Ajustes de potencia

Para disponer de un controlador adaptado al toallero térmico y estimar la energía consumida, es imprescindible ajustar la potencia del aparato.

1- Valor preestablecido: 500W. Seleccione un valor entre 500W y 1500W pulsando **-** o **+**.

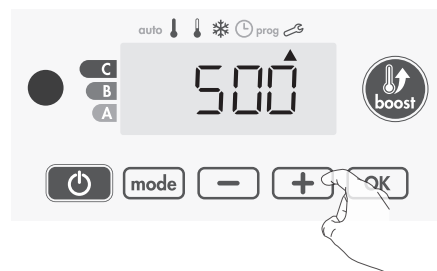

2- Para guardar y pasar automáticamente al siguiente ajuste, pulse **OK**.

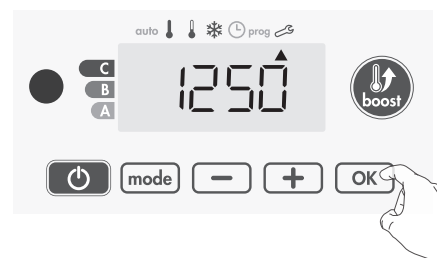

Para salir de los ajustes avanzados, pulse 3 veces **mode**.

14.4 Restablecer los ajustes de fábrica

Si se desactiva la protección por código PIN, se reinician los ajustes del usuario, de instalación y avanzadas:

1- Desde el ajuste de control de la temperatura interior, pulse **OK**. La pantalla muestra **REST**.



2- Aparece **YES**. Pulse **-** o **+** para seleccionar **YES**.

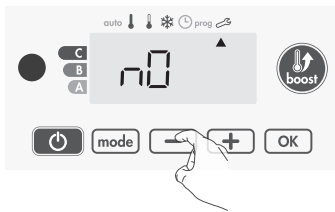

YES = Restablecer los ajustes de fábrica.
NO = Cancelar el restablecimiento de los ajustes de fábrica

3- Pulse el botón **OK** durante 5 segundos. El aparato vuelve a su configuración inicial y pasa automáticamente al modo Auto.

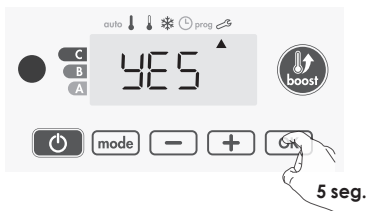

Se restablecerán los siguientes valores de fábrica:

Configuraciones	Ajustes de fábrica
Funcionamiento	
Temperatura establecida Comfort	19°C
Duración Boost	60 min.
Bloqueo del teclado	Desactivado
Ajustes del usuario	
Retroiluminación	L3
Nivel de descenso de la temperatura modo Eco	-3,5°C
Temperatura Protección antihielo	7°C
Ajuste de la temperatura mínima establecida Comfort	7°C
Ajuste de la temperatura máxima establecida Comfort	30°C
Duración máxima Boost	60 min.
Temperatura ambiente máxima para el apagado automático del Boost	39°C
Unidad de medida de la temperatura	°C
Ajustes de instalación	
Detección automática de ventanas abiertas	Activada
Protección con código PIN	Desactivada
Números del código PIN	0000
Ajustes avanzados	
Potencia	500W
Control de la temperatura interior	90°C

Para salir de los ajustes avanzados, pulse 3 veces **mode**.

15. Montaje y conexiones

15.1 Montaje del termostato

Importante: Antes de realizar cualquier conexión, desconecte el termostato electrónico actuando sobre el disyuntor o el fusible de protección del circuito de alimentación.

Las operaciones de conexión deben ser realizadas por un instalador profesional cualificado.

• Montaje del termostato en el cuerpo radiante

1- Preparación del cartucho de calefacción (resistencia)

Coloque la junta tórica suministrada en la resistencia, debajo de la tuerca, para garantizar la estanqueidad con el termostato electrónico:

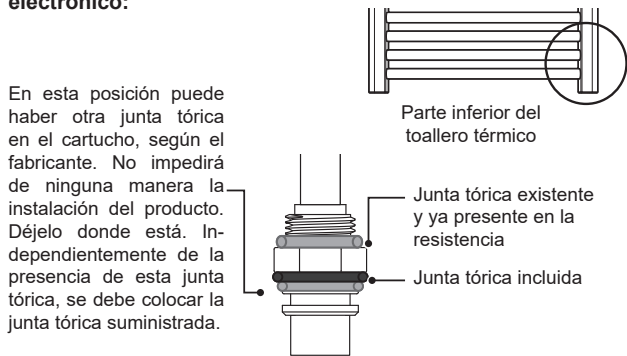

En esta posición puede haber otra junta tórica en el cartucho, según el fabricante de ninguna manera la impedirá de ninguna manera la instalación del producto. Déjelo donde está. Independientemente de la presencia de esta junta tórica, se debe colocar la junta tórica suministrada.

2- Conexión del termostato electrónico al cartucho de calefacción

Acerque la carcasa al cartucho para conectar las 2 o 3 derivaciones hembra a las 2 o 3 derivaciones macho del cartucho. Asegúrese de conectarlas correctamente, como se muestra en la figura.

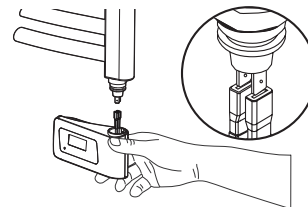

3- Montaje del termostato electrónico en el cartucho de calefacción

Empuje el dispositivo de control electrónico en la base del cartucho.

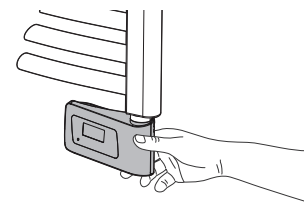

4- Apriete del termostato electrónico en el cartucho.

Mantenga el termostato electrónico (B) presionado sobre la base, ejerciendo presión hacia arriba, y asegurando también la compresión de la junta tórica (C) al apretar el tornillo prisionero en la parte trasera del producto con una llave Allen (A).

Par de apriete: 5kg.cm/0,5 N.m.

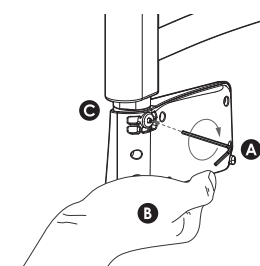

DECLARACIÓN DE CONFORMIDAD

La Empresa Cordivari S.r.l. con domicilio social en Zona Industriale Pagliare en Morro D'Oro (TE) - Italia declara, bajo su responsabilidad, que los radiadores con termoventilador mencionados en el párr. 2 son conformes a las siguientes normas:

EN IEC 60335-1:2023 + A11:2023
EN 60335-2-30:2009 + A11:2012 + A1:2020 + A12:2020 + A2:2022 + A13:2023
EN IEC 60335-2-43:2020 + A11:2020
EN IEC 61000-3-2:2019 + A1:2021 + A2:2025
EN 61000-3-3:2013 + A1:2019 + A2:2021
EN 61000-4-2:2025
EN 61000-4-3:2020
EN 61000-4-4:2012
EN 61000-4-5:2014 + A1:2017
EN 61000-4-6:2023
EN IEC 55014-1:2021
EN IEC 55014-2:2021
EN IEC 63000:2018

y, por lo tanto cumplen con los requisitos esenciales de las Directivas Europeas:

- Directive 2014/35/EU (LVD)
- Directive 2014/30/EU (EMC)
- Directive 2012/19/EU (WEEE)
- Directive 2011/65/EU amended by 2015/863/EU and 2017/2102/EU (RoHS)
- Directive 2009/125/EC (ERP)
- Commission Regulation (EU) 2024/1103

Morro D'Oro li 15/05/2025

Cav. Ercole Cordivari
Amministratore unico



**Información según el Anexo II punto 4.1.b (cuadro 3) del REGLAMENTO
(UE) 2024/1103 del 18 de abril de 2024, por el que se desarrolla la Directiva
2009/125/CE**

Contatti:	CORDIVARI S.r.l. Zona industriale Pagliare 64020 Morro D'Oro (TE) Tel. +39 08580401 fax +39 085 8041418 www.cordivari.it info@cordivari.it				
Identificación de los modelos:	Radiatori elettrici di cui al par. 2 potenze: 300W / 400W / 500W / 600W / 700W / 900W / 1200W				
Dato	Simbolo	Valor	Unidad	Dato	Unidad
Potencia térmica			Tipo de potencia térmica/control de la temperatura ambiente:		
Potencia térmica nominal	P_{nom}	0,3/0,4/0,5/0,6 0,7/0,9/1,2	kW	Potencia térmica de fase única sin control de la temperatura ambiente	No
Potencia térmica mínima (indicativa)	P_{min}	N.D.	kW	Dos o varias fases manuales sin control de la temperatura ambiente	No
Máxima potencia térmica continua	$P_{max,c}$	0,3/0,4/0,5/0,6 0,7/0,9/1,2	kW	Con control de la temperatura ambiente mediante termostato mecánico	No
Consumo auxiliar de energía eléctrica			Con control electrónico de la temperatura ambiente		
En modo desactivado	P_0	N.D.	W	Con control electrónico de la temperatura ambiente y temporizador diario	No
En modo preparado	P_{sm}	0,20	W	Con control electrónico de la temperatura ambiente y temporizador semanal	Sí
En modo en reposo	P_{idle}	0,20	W	Otras opciones de control	
En modo preparado en red	P_{nsm}	N.D.	W	Control de la temperatura ambiente con detección de presencia	No
Modo preparado con visualización de información o estado			Sí	Control de la temperatura ambiente con detección de ventanas abiertas	Sí
Eficiencia energética estacional de calefacción de espacios en modo activo (radiador)	$\eta_{s,on}$	49,5	%	Con opción de control a distancia	No
Eficiencia energética estacional de calefacción de espacios en modo activo (toallero térmico)	$\eta_{s,on}$	49,5	%	Con control de inicio adaptable	No
				Con limitación del tiempo de funcionamiento	No
				Con termómetro de globo negro	No
				Funcionalidad de autoaprendizaje	No
				Precisión del dispositivo de control	Sí

1. Advertências gerais	84
1.1 Responsabilidade do produtor	84
1.2 Descarte	85
2. Informações gerais	85
3. Características técnicas	85
4. Informação para os utilizadores	85
5. Informações para o instalador	85
6. Posicionamento em casas de banho	85
7. Fixação de parede	86
8. Ligação	86
9. Advertências	86
10. Substituição da resistência	86
11. Funcionamento	86
11.1 Esboço	86
11.2 Acesso / Modalidade de espera	87
11.3 Seleção da modalidade de funcionamento	87
11.4 Função Boost	87
11.5 Indicação dos consumos, economia de energia	88
11.6 Configuração da temperatura para a modalidade Comfort	88
11.7 Indicação dos consumos acumulados em KWH, economia de energia	88
11.8 Proteção de crianças, bloqueio/desbloqueio do teclado	89
11.9 Programa semanal e diário integrados, economia de energia	89
11.10 Deteção de janela aberta, economia de energia	91
11.11 Opcional: controlo remoto por infravermelhos	91
12. Configurações do utilizador	92
12.1 Acesso	92
12.2 Configurações de retroiluminação	92
12.3 Configuração de redução de temperatura na modalidade Eco	92
12.4 Configuração da temperatura para a proteção anticongelamento	93
12.5 Limite do nível de temperatura para Comfort	93
12.6 Configuração da duração máxima do Boost consentido	93
12.7 Configurar a temperatura ambiente máxima para o desligamento automático do Boost	93
12.8 Configuração da unidade de medida de temperatura	94
12.9 Redefinição das configurações de fábrica	94
13 Configurações de instalação	94
13.1 Acesso	94
13.2 Deteção de janela aberta, ativação/desativação da modalidade Automática	94
13.3 Bloqueio do código PIN	95
13.4 Redefinição das configurações de fábrica	96
14. Configurações avançadas	96
14.1 Acesso	96
14.2 Regulação do sensor de temperatura ambiente	97
14.3 Configurações de potência	98
14.4 Redefinição das configurações de fábrica	98
15. Montagem e ligações	98
15.1 Montagem do termóstato	98

PT - Manual de utilização

1. Advertências gerais

Caro cliente,

Obrigado por escolher um dos nossos produtos. Leia atentamente as instruções antes de instalar e/ou utilizar o aparelho.

- Recomenda-se que todos os trabalhos de instalação e ajuste sejam realizados por pessoal qualificado.
- Uma vez retirado o produto da embalagem, verifique a sua integridade. Se o produto estiver danificado, não utilize o produto e contate a rede de assistência técnica Cordivari.
- Antes de fazer qualquer ligação, certifique-se de que a tensão de rede corresponde à tensão indicada na etiqueta característica do aparelho.
- Para aparelhos na Classe I, certifique-se de que o sistema elétrico doméstico assegure uma ligação à terra adequada.
- Se o cabo de alimentação for danificado, deve ser substituído pelo fabricante ou pelo seu serviço de assistência técnica ou por uma pessoa com qualificações semelhantes, a fim de evitar qualquer risco.
- AVISO – Para evitar situações perigosas para miúdos pequenos é recomendado instalar o produto de modo a que o tubo de aquecimento mais baixo esteja pelo menos 600 mm acima
- Miúdos entre os 3 e 8 anos de idade só deve ser permitido ligar/desligar o aparelho, desde que ele tenha sido colocado ou instalado na posição de funcionamento pré-visual normal e que tenham sido supervisionados ou instruídos na utilização segura do aparelho e compreendam os perigos envolvidos. Miúdos entre 3 e 8 anos de idade não devem ligar, ajustar, limpar o aparelho ou fazer a manutenção do utilizador.
- AVISO - Algumas partes deste produto podem ficar muito quentes e causar queimaduras. Deve ser dada especial atenção à presença de miúdos ou pessoas vulneráveis.
- Crianças menores de 3 anos, se não forem supervisionadas, deverão ser mantidas afastadas do aparelho
- Este aparelho pode ser utilizado por crianças menores de 8 anos e por pessoas com capacidades físicas, sensoriais ou mentais reduzidas, ou sem experiência ou conhecimentos necessários, desde que estejam sob supervisão ou após terem recebido instruções relativas ao uso seguro do aparelho e compreensão dos perigos inerentes.
- As crianças devem ser supervisionadas para garantir que não brinquem com o aparelho
- A limpeza e a manutenção não devem ser feitas por crianças sem supervisão.
- Não instale o aparelho perto de cortinas, outros materiais inflamáveis ou combustíveis ou recipientes sob pressão
- Em Radiadores Elétricos, não é recomendado secar tecidos lavados;
- Em caso de sobreaquecimento acidental e/ou uso indevido, o circuito da resistência pode ser interrompido. Neste caso, o radiador não é mais utilizável e deve ser substituído.
- Não instalar o aparelho diretamente por baixo de uma tomada eléctrica.
- O radiador deve ser posicionado de tal forma que o controlo eletrónico possa perceber melhor a temperatura ambiente, longe de fontes externas de calor.
- AVISO - Este aparelho não se destina a ser utilizado em altitudes superiores a 2000 m.

1.1 Responsabilidade do produtor

O fabricante declina qualquer responsabilidade por danos a pessoas e bens causados por:

- utilização do aparelho diferente do previsto
- não cumprimento dos requisitos do manual do utilizador;
- adulteração, mesmo de uma única parte do aparelho;
- utilização de peças de reposição não originais

1.2 Descarte



No final da sua vida útil, este aparelho deverá ser depositado nos pontos de recolha adequados para reciclagem. Não trata-se de lixo doméstico comum. Em caso de substituição, pode ser enviado para o seu distribuidor. Gerir o fim de vida de um produto desta forma permite-nos preservar o nosso ambiente, para limitar a utilização de recursos naturais. Este símbolo no produto indica a obrigação de entregar no final da sua vida útil a um ponto de recolha especializado, em conformidade com a Diretiva 2012/19/UE

2. Informações gerais

As instruções de utilização deste folheto refere-se aos radiadores elétricos Cordivari e, em particular, aos modelos:

Altura [mm]	Largura [mm]	Potência eléctrica [W]
DORY EL. COM TERMÓSTATO AMBIENTE DIGITAL PLUS		
784	500	500
1120	500	700
1512	500	900
1848	600	1200
KELLY 5010 EL. DIREITA/ESQUERDA COM TERMÓSTATO AMBIENTE DIGITAL PLUS		
864	500	500
864	600	600
1312	500	700
1536	500	900
LISA 22 EL. WITH DIGITAL ROOM THERMOSTAT PLUS		
700	400	300
700	500	400
1160	400	400
1160	450	500
1160	500	600
1385	400	500
1385	500	700
1732	500	900
LISA 22 EL. CROMO COM TERMÓSTATO DE AMBIENTE DIGITAL PLUS		
1160	400	300
1160	450	300
1160	500	400
1385	400	400
1385	500	500
1385	550	500
1732	500	600

Altura [mm]	Largura [mm]	Potência eléctrica [W]
CLAUDIA EL. COM TERMÓSTATO AMBIENTE DIGITAL PLUS		
763	400	400
763	500	400
1195	400	600
1195	450	600
1195	500	700
1411	400	700
1411	500	900
1807	500	900
1807	600	1200
GLORIA 22 EL. COM TERMÓSTATO DE AMBIENTE DIGITAL PLUS		
790	430	400
1150	580	700
1500	580	900
1750	580	1200
LUCY 18 EL. COM TERMÓSTATO DE AMBIENTE DIGITAL PLUS		
760	480	500
1160	480	700
1410	480	900
1885	480	1200
ROBERTA EL. COM TERMÓSTATO DE AMBIENTE DIGITAL PLUS		
700	400	300
700	500	400
1238	400	500
1238	450	600
1238	500	600
1496	400	700
1496	500	700
1775	500	900
ROBERTA EL. CROMO COM TERMÓSTATO DE AMBIENTE DIGITAL PLUS		
1238	400	300
1238	450	400
1238	500	400
1496	400	400
1496	500	500
1775	500	600

3. Características técnicas

Radiadores elétricos Cordivari com termostato ambiente digital:

- Isolamento Classe I
- Grau de proteção IP 44
- Termostato de trabalho no interior do elemento de aquecimento calibrado a 90 - 100°C
- Fusíveis de segurança calibrados a 152°C

Estes radiadores são carregados na fábrica com uma certa quantidade de líquido especial que garante a transmissão de calor. Em caso de vazamento do líquido, a restauração das condições ideais deve ser realizada pelo fabricante, seu delegado ou uma pessoa com qualificação similar, a fim de restaurar as condições exatas de funcionamento e segurança.

Em caso de falha de energia, reserva de energia

- Para interrupções de menos de três horas, o dispositivo reinicia-se por si mesmo e não é necessário fazer nada. Todos os parâmetros de ajuste e até mesmo o relógio são mantidos. Quando a energia for restaurada, o dispositivo recuperará todas as configurações feitas antes da interrupção (temperatura de referência, modo de funcionamento, programas, etc.) e os valores do relógio. Ele reiniciará no modo que estava ativo antes da interrupção.

- Para interrupções superiores a três horas, verificar a definição do tempo. Todos os outros ajustes e configurações permanentes são automaticamente mantidos.

4. Informação para os utilizadores

Para limpar os radiadores pintados, utilize apenas um pano não abrasivo embebido em água. Para limpar radiadores de aço inoxidável, é possível usar um pano não abrasivo embebido em água e álcool metílico diluído a 50%. Não utilize detergentes ou substâncias agressivas. Evitar qualquer outra solução básica ou ácida, substâncias químicas ou industriais de outra natureza, substâncias agressivas ou corrosivas (lixívia, amoníaco, soda...) Não utilizar panos abrasivos ou esponjas.

5. Informações para o instalador

O produto adquirido está sujeito às regras gerais de garantia expressas no catálogo oficial Cordivari em vigor. A garantia começa na data de entrega e expira se a indicação do lote de produção for adulterada e/ou removida. A garantia será efetiva após o exame dos defeitos e das suas causas. O material a ser substituído ou reparado deverá ser entregue ao armazém pelo revendedor. O compromisso de fornecer a garantia está sujeito às seguintes condições e requisitos. O radiador não foi danificado durante o transporte, as movimentações ou a instalação e nenhuma reparação e/ou adulteração por terceiros não expressamente autorizadas tenham sido realizadas. O material foi armazenado em boas condições e protegido das intempéries antes da instalação. A instalação do produto deve ser realizada por pessoal qualificado e de acordo com estas instruções e com todas as normas nacionais e locais de instalação e segurança. Não colocar os radiadores em locais com presença de vapores de cloro ou fumos corrosivos, por exemplo, piscinas, saunas, banhos térmicos.

6. Posicionamento em casas de banho

Devem ser respeitadas à risca as normas nacionais sobre a instalação de aparelhagens elétricas nas casas de banho (em Itália CEI 64-8). Os radiadores elétricos devem ser sempre instalados fora das Áreas 1 e 2. Em todo caso a tomada de alimentação, o interruptor e os órgãos de comando devem ser posicionados obrigatoriamente na área 3, de modo que nenhum órgão de comando elétrico seja acessível por uma pessoa

que usa o duche ou a banheira.

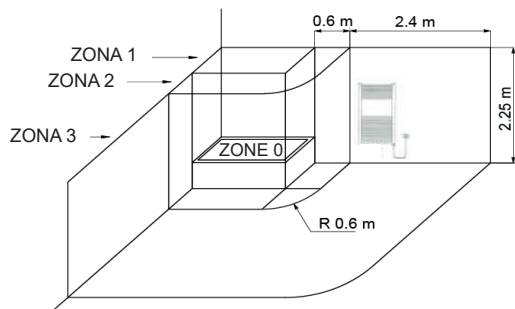

Posicionar o radiador de modo que a distância mínima da ligação à terra do termóstato seja de 250 mm e de modo que nenhum obstáculo se encontre a uma distância mínima de 100 mm do aparelho.

7. Fixação de parede

A fixação de parede dos radiadores elétricos deve ser efetuada seguindo as instruções de instalação contidas na embalagem dos suportes de fixação. Os sistemas de fixação (parafusos + pregos) são adequados para utilização em paredes compactas ou de tijolo furado. Para paredes feitas de diferentes materiais, é responsabilidade do instalador adotar sistemas de fixação apropriados. A resistência, na orientação correta do radiador, está localizada na parte inferior direita. O radiador não deve, em circunstância alguma, ser instalado com a resistência apontando de cima para baixo ou em qualquer direção que não seja de baixo para cima, porque o elemento de aquecimento da resistência seria irremediavelmente danificada durante o funcionamento. Não coloque o radiador na frente da tomada de energia. É imperativo que a resistência não funcione, a menos que esteja completamente submersa

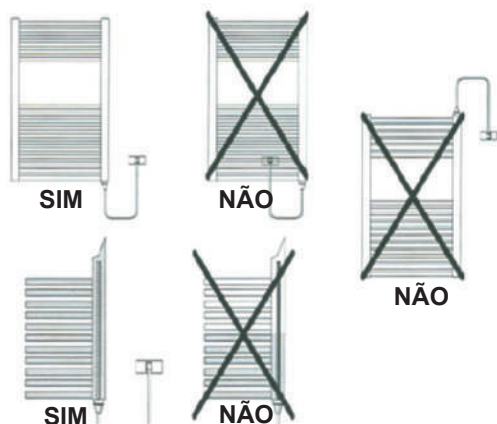

8. Ligação

Todos os modelos de Radiadores Elétricos Cordivari estão equipados com cabo de ligação com ficha schuko pré-montada. Antes de ligar, verifique se a tensão nominal do dispositivo (230 V) é igual à tensão de rede, verifique também se a tomada de parede tem aterramento adequado funcionando de acordo com a norma vigente e é capaz de fornecer a corrente nominal correspondente à potência máxima do modelo escolhido. Além disso, essa tomada deve ser comandada por um interruptor bipolar no qual agir para ligar e desligar o radiador. Em caso de danos, o cabo de alimentação destes radiadores pode ser substituído, a reparação só deve ser efetuada pelo fabricante.

9. Advertências

Durante o funcionamento normal, o radiador poderá ter superfícies

com temperaturas elevadas. É normal que os primeiros tubos na parte inferior não aqueçam. Em Radiadores Elétricos, é possível secar apenas tecidos lavados com água. As resistências dos radiadores elétricos não podem de forma alguma funcionar sem enchimento de líquido, pelo que é proibido abrir as ligações no próprio radiador. Em caso de sobreaquecimento acidental e/ou uso indevido, o circuito da resistência pode ser interrompido. Neste caso, a resistência não é mais utilizável e deve ser substituída. O radiador elétrico deve ser posicionado de tal forma que o controlo eletrónico possa perceber melhor a temperatura ambiente, longe de fontes externas de calor.

10. Substituição da resistência

Caso seja necessário substituir a resistência, a operação só pode ser efectuada pelo fabricante, pelo seu delegado ou por uma pessoa com qualificações semelhantes, a fim de evitar qualquer risco.

11. Funcionamento

11.1 Esboço

• Botões no dispositivo

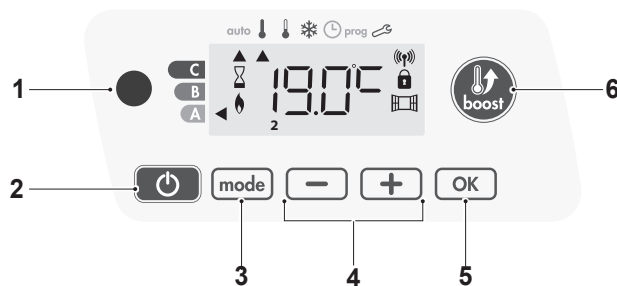

1. Recetor de infravermelhos
2. Funções de acendimento/espera
3. Seleção da modalidade de funcionamento
4. Botões mais e menos, usados para definir temperatura, hora, dia e programas
5. Armazenagem das configurações
6. Boost

• Indicadores no dispositivo

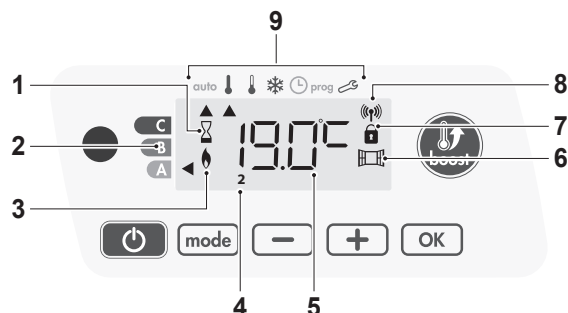

1. Indicador de Boost
2. Indicador de consumo
3. Indicador de aquecimento
4. Dias da semana (1=segunda-feira...7= domingo)
5. Ajuste de temperatura
6. Indicador de deteção de janela aberta
7. Teclado bloqueado
8. Teclado desbloqueado
9. Indicador de temperatura ambiente

8. Indicador de transmissão via rádio

9. Modalidades de funcionamento

auto Modalidade Automática

↓ Modalidade Comfort

↓ Modalidade Eco

❄ Modalidade Proteção anticongelamento

🕒 Modalidade de ajuste da hora e do dia

prog Modalidade de programação

🔗 Configurações

Importante: Nas modalidades Automática, Conforto, Eco e Espera, a luz de fundo desliga-se automaticamente após 20 segundos, se não forem premidos botões. Você precisará reativá-lo ao premir um botão no teclado antes de efetuar configurações.

Nota: Antes de realizar qualquer procedimento de configuração, certifique-se de que o teclado está desbloqueado.

11.2 Acesso / Modalidade de espera

Função de acendimento

Pressionar o botão  para operar o dispositivo em modalidade Automática.

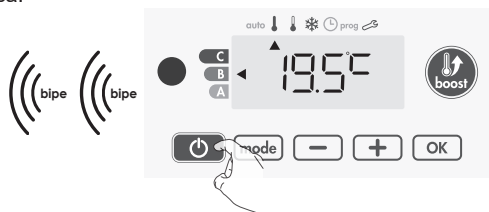

Ajuda para os deficientes visuais: indicações sonoras

O dispositivo emite 2 sinais curtos sucessivos para indicar que está na modalidade Automática.

Esta função permite que o aquecimento seja interrompido, por exemplo, no verão.

Pressionar o botão  para colocar o dispositivo em modalidade de espera de aquecimento.

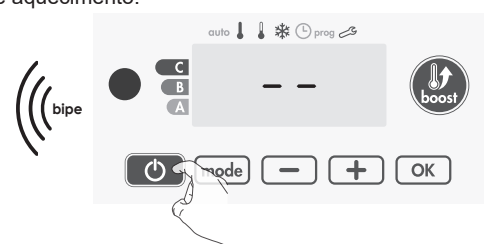

Ajuda para os deficientes visuais: indicações sonoras

O dispositivo emite 1 pequeno sinal para indicar que o aquecimento em espera começa.

11.3 Seleção da modalidade de funcionamento

O botão **mode** permite adaptar o programa de funcionamento do dispositivo às suas necessidades, dependendo da estação do ano ou da presença ou ausência de pessoas na casa. Pressionar o botão **mode** uma ou várias vezes, para selecionar a modalidade desejada.

Sequência das modalidades:

auto	↓	↓	❄
Automático	→	Conforto	→
		Eco	→
			Proteção anti-congelamento

Descrição geral das modalidades:

• Modalidade auto

Nas modalidades automática, o dispositivo passará automaticamente da modalidade Comfort para a modalidade Eco, de acordo com o programa definido.



3 casos diferentes, dependendo das configurações:

1. Programa semanal e diário

O dispositivo foi programado e está a executar comandos das modalidades Comfort e Eco de acordo com as configurações e os períodos de tempo selecionados (consulte o capítulo "programa integrado semanal e diário").

2. Sem programa

Se os programas semanais e diários não estiverem ativados, as configurações de fábrica do dispositivo ativarão a modalidade Comfort sem parar, 7 dias por semana.

• ↓ Modalidade Comfort

Modalidade Conforto sem parar. O dispositivo funcionará 24 horas por dia para atingir a temperatura definida (por exemplo, 19 °C). O nível de temperatura da modalidade Comfort pode ser definido pelo utilizador.



• ↓ Modalidade Eco

Eco indica a temperatura do modo Conforto menos 3,5 °C. Isso permite baixar a temperatura sem ter de alterar a configuração do modo Conforto. Selecione este modo para ausências curtas (entre 2 e 24h) e durante a noite.



• ❄ Modalidade Proteção anticongelamento

Esta modalidade permite proteger a sua casa contra os efeitos do frio (tubos congelados, etc.), mantendo sempre uma temperatura mínima de 7 °C. Selecione esta modalidade para ausências longas (mais de 5 dias).



11.4 Função Boost

Importante: a modalidade Boost pode ser ativada a qualquer momento, independentemente da modalidade de funcionamento em uso (Automática, Conforto, Eco ou Proteção anticongelamento).

Para ativar a modalidade Boost, pressionar  a temperatura desejada será ajustada no máximo para o período de tempo requerido. O cronómetro de 60 minutos piscará por padrão.

• Primeira pressão: Boost

Durante o primeiro minuto: o símbolo Boost e o indicador de aquecimento aparecem, o cronómetro de duração pisca.



Durante o primeiro minuto é possível alterar a duração do Boost de 0 para a duração máxima permitida, definida durante os ajustes avançados, em intervalos de 5 minutos, ao premir **-** e **+** ou mais rápido, mantendo-os pressionados por 2 segundos. A mudança será guardada e terá efeito para o próximo Boost. Após 1 minuto, o cronómetro Boost inicia e o tempo passa minuto a minuto.

Nota: Após 1 minuto, você pode alterar temporariamente a duração: a alteração será válida apenas para o Boost ativo e, portanto, não será recorrente.

O Boost pode parar por 2 razões diferentes:

- O gestor de energia enviou um comando 'Stop' através do fio piloto:

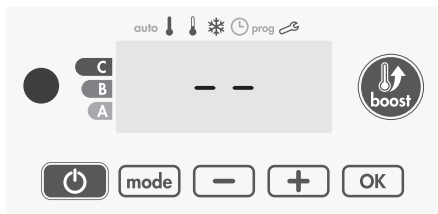

O dispositivo para, -- aparece. O cursor move-se para Automático. Ao enviar o comando Comfort, o dispositivo será reiniciado até ao fim do cronómetro.

Se a temperatura ambiente atingir a temperatura máxima Boost durante o cronómetro:



O dispositivo desliga, mas a modalidade Boost está sempre ativa: o cronómetro permanece no visor, o símbolo Boost e o indicador de aquecimento piscam no visor. Quando a temperatura cai abaixo da temperatura máxima permitida, o Boost será reativado ao fim do cronómetro.

• Segunda pressão: cancelamento do Boost

O cursor passa para o modo ativo anterior e a temperatura definida é exibida.

11.5 Indicação dos consumos, economia de energia

No visor do dispositivo, um seletor indica o nível de consumo de energia, combinando sua cor: vermelho, laranja ou verde. Dependendo da temperatura definida, você pode escolher o nível de uso de energia. À medida que a temperatura definida aumenta, o consumo também

aumenta. O indicador aparece nas modalidades Automática, Comfort, Eco e Proteção Anticongelamento, a qualquer nível de temperatura.

C - Vermelho Alta temperatura: é recomendado reduzir significativamente a temperatura definida.	Temperatura definida > 22°C Quando a temperatura definida excede os 22°C	
B - Laranja Temperatura média: é recomendado reduzir ligeiramente a temperatura definida.	19°C < temperatura definida ≤ 22°C Quando a temperatura definida for superior a 19°C e inferior ou igual a 22°C	
A - Verde Temperatura ideal	Temperatura definida ≤ 19°C Quando a temperatura definida for menor ou igual a 19°C	

11.6 Configuração da temperatura para a modalidade Comfort

Você pode aceder à temperatura Comfort definida pelas modalidades Automática e Comfort. O valor predefinido é de 19°C. Ao utilizar **-** e **+** pode-se regular a temperatura de 7°C a 30°C em incrementos de 0,5°C.

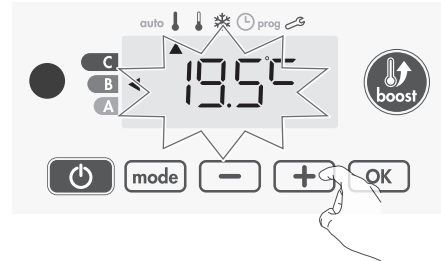

Nota: você pode limitar a temperatura de Comfort.

11.7 Indicação dos consumos acumulados em KWH, economia de energia

Você pode ver o consumo de energia estimado em kWh desde a última reinicialização do medidor de energia.

• Visualização do consumo de energia estimado

Para ver esta estimativa, nas modalidades Automática, Comfort, Eco ou Proteção anticongelamento, pressionar **OK**. Para sair da modalidade de visualização dos consumos: pressionar **mode** ou **OK**, o dispositivo volta automaticamente ao modo anteriormente ativo.



• Reiniciar medidor de energia

Para reiniciar o medidor de energia, das modalidades Automática, Comfort, Eco ou Proteção anticongelamento, proceda da seguinte forma.

- 1- Pressionar **OK**.
- 2- Mantenha pressionados simultaneamente **-** e **+** durante mais de 5 segundos. Para sair do modo de reinício do medidor de energia, pressionar **mode** ou **OK**, o dispositivo volta automaticamente para a modalidade ativa anterior.



11.8 Proteção de crianças, bloqueio/desbloqueio do teclado

• Bloqueio do teclado

Para bloquear o teclado, pressionar os botões **-** e **+** durante 10 segundos. O visor mostra o símbolo do cadeado , o teclado está bloqueado.



• Desbloqueio do teclado

Para desbloquear o teclado, prima **-** e **+** por 10 segundos. O símbolo do cadeado  desaparece do visor, o teclado é desbloqueado. Quando o teclado está bloqueado, apenas o botão  permanece ativo. Se o dispositivo estiver no modo Espera quando o teclado estiver bloqueado, será necessário desbloqueá-lo para o próximo aquecimento ou para aceder às definições.

11.9 Programa semanal e diário integrados, economia de energia

Neste modo, você pode programar o dispositivo definindo um dos cinco programas propostos para cada dia da semana.

• Acesso ao modo de programação

Da modalidade Automática, Comfort, Eco ou Proteção anticongelamento, pressionar **mode** durante 5 segundos para entrar no modo de programação.

Sequência esquemática de definições de programação:

Configuração dia	Configuração dia	Escolha de programas

• Definição de dia e hora

Neste modo, você pode definir o dia e a hora para programar o dispositivo de acordo com suas necessidades.

1- Da modalidade Automática, Comfort, Eco ou Proteção anticongelamento, pressionar **mode** durante 5 segundos. O cursor move-se para a modalidade de regulação de dia e hora.



2- Selecionar usando **-** e **+**. Os números das horas piscarão. Para percorrer as horas mais rapidamente, manter pressionado **-** e **+**. Guarde ao premir **OK**.

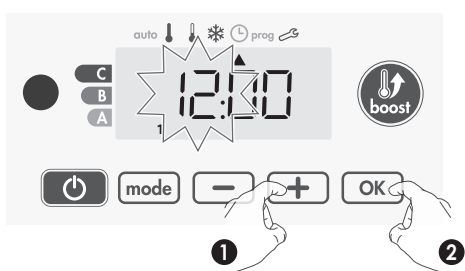

3- Os números dos minutos piscarão. Selecionar usando **-** e **+**. Guarde ao premir **OK**.

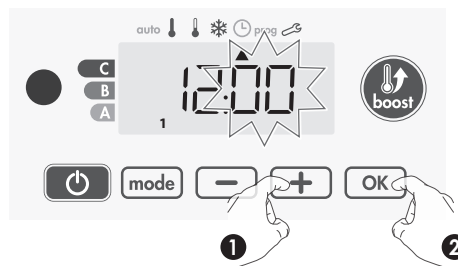

4- O cursor sobre o número 1 (que representa a segunda-feira) piscará. Selecionar o dia usando **-** e **+**. Guarde ao premir **OK**.

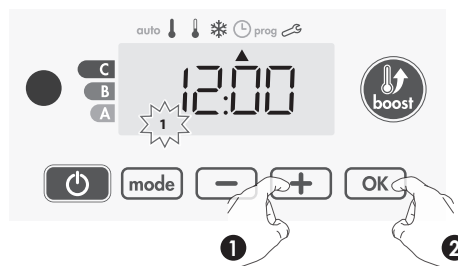

5- Para editar e/ou atribuir programas, pressionar **mode**. Para sair do modo de regulação de dia e hora, pressionar **mode** 3 vezes.

• Escolha dos programas

Sequência esquemática de programas:

Conforto	Eco	P1	P2	P3

A configuração padrão do dispositivo é Comfort ininterrupto durante 7 dias por semana.

• Descrição geral dos programas

- Comfort: o dispositivo funcionará no modo Comfort, 24 horas por dia, para cada dia selecionado.

Nota: A temperatura do modo Comfort pode ser definida (ver secção Configuração da Temperatura do Modo Comfort).

- Eco: O dispositivo funcionará 24 horas por dia em modo Eco.

Nota: Os parâmetros de redução da temperatura podem ser definidos.

- P1: O dispositivo funcionará em modo Comfort das 06:00 às 22:00 (e em modo Eco das 22:00 às 06:00).

- P2: O dispositivo funcionará em modo Comfort das 06:00 às 09:00 e das 16:00 às 22:00 (e em modo Eco das 09:00 às 16:00 e das 22:00 às 06:00).

- P3: o dispositivo funcionará no modo Comfort das 06:00 às 08:00, 12:00 às 14:00 e 18:00 às 23:00 (e na modalidade Eco das 23:00 às 06:00, 08:00 às 12:00 e 14:00 às 18:00).

• Potenciais alterações dos programas

Se os horários predefinidos para os programas P1, P2 e P3 não forem adequados à sua rotina, você poderá modificá-los.

Alterar os programas P1, P2 ou P3.

Se você alterar os horários dos programas P1, P2 ou P3, a alteração será aplicada a todos os dias da semana em que P1, P2 ou P3 tenham sido definidos.

1- Uma vez definida a hora e o dia, proceder ao passo 2.

Da modalidade Automática, Comfort, Eco ou Proteção anticongelamento, pressionar **mode** durante 5 segundos. Quando o cursor se mover para o símbolo de configuração de hora  pressionar rapidamente **mode**.

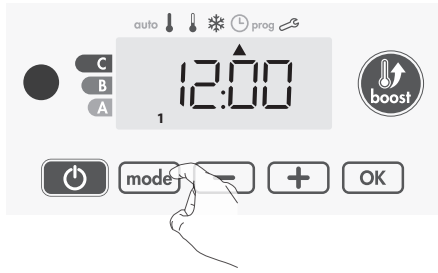

2- Pressionar **-** ou **+**. O cursor move-se para **prog**.

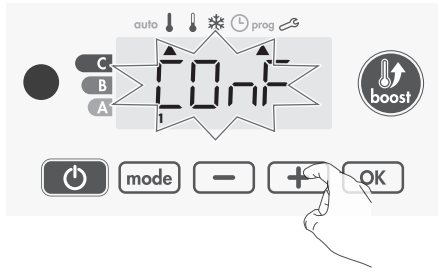

3- Com **-** ou **+**, seleccionar P1. P1 piscará. Pressionar **OK** durante 5 segundos para fazer alterações.

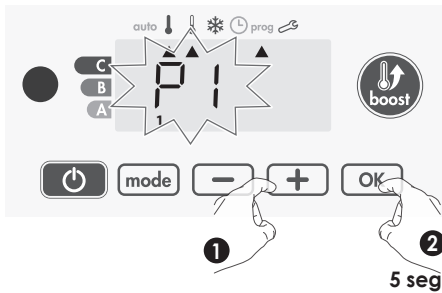

4- A hora de início P1 (que é 06:00 por padrão) piscará. Usando **-** o **+**, é possível alterar o horário, em incrementos de 30 minutos.

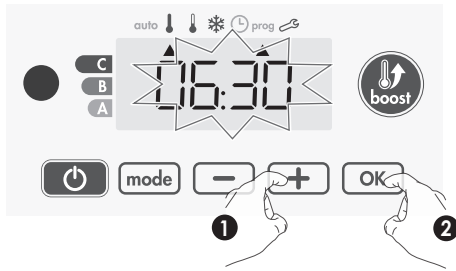

Guarde ao premir **OK**.

5- A hora final P1 (que é 22:00 por padrão) piscará. Ao pressionar **-** ou **+**, é possível alterar o horário, em incrementos de 30 minutos.

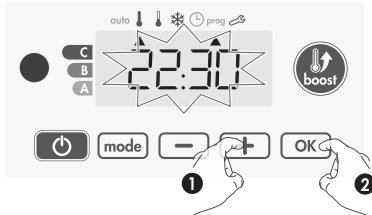

Guarde ao premir **OK**.

6- Pressionar **mode** para sair da modalidade de programação e voltar à

modalidade Automática.

Nota: sem qualquer ação nas teclas, você voltará para Automático depois de alguns minutos.

• **Seleção e atribuição de programas**

1- Uma vez que a hora e o dia estejam definidos, o cursor move-se automaticamente para em **prog**

Da modalidade Automática, Comfort, Eco ou Proteção anticongelamento, premir **mode** durante 5 segundos. Quando o cursor estiver posicionado abaixo do símbolo de configuração de hora **⌚**, pressionar novamente **mode**.

Informação preliminar: área do visor

Dias/números correspondentes	
Segunda-feira	1
Terça-feira	2
Quarta-feira	3
Quinta-feira	4
Sexta-feira	5
Sábado	6
Domingo	7



Os dias da semana passarão sucessivamente no visor com os programas relevantes definidos, ou seja **CONF** a cada dia.

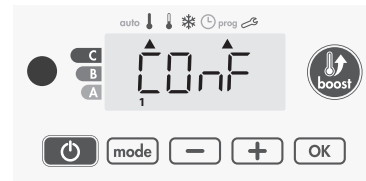

2- Pressionar **-** e **+**. O programa estabelecido para o dia 1 (1 = segunda-feira, 2 = terça-feira, etc.) irá piscar

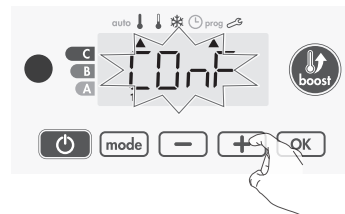

3- - Seleccionar o programa desejado para o dia com **-** e **+**. Guarde ao premir **OK**.

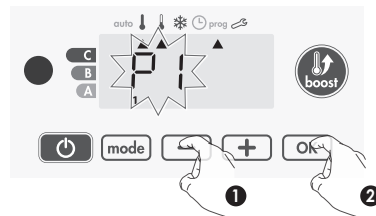

4-O programa designado para o segundo dia da semana (terça-feira) piscará. Repetir o procedimento descrito no ponto 3 para cada dia da semana.

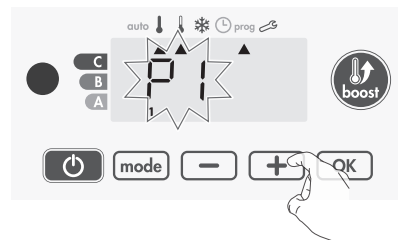

5- Depois de ter escolhido um programa para cada dia, confirmar a seleção ao pressionar **OK**. Os dias da semana passarão sucessivamente no display com os programas relevantes definidos (P1, P2, P3, CONF ou ECO). Para sair do modo de exibição do programa, pressionar **mode** duas vezes.

• Visualização dos programas selecionados

- Da modalidade Automática, Comfort, Eco ou Proteção anticongelamento, pressionar **mode** durante 5 segundos. Pressionar **mode** duas vezes, o visor percorrerá o programa definido para cada dia da semana (Comfort, Eco, P1, P2 ou P3).

- Para sair do modo de visualização do programa, pressionar **mode** duas vezes.

• Saída manual e temporária de um programa em execução

Esta função permite alterar temporariamente a temperatura definida até à próxima alteração programada ou transição para 00:00.

Exemplo:

1- O dispositivo está em modo Automático, o programa em execução é Eco 15,5°C.

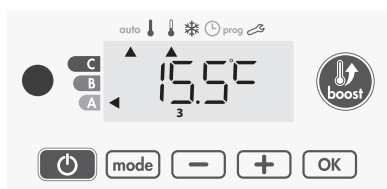

2- Ao pressionar **-** e **+**, é possível alterar temporariamente a temperatura desejada para 18°C, por exemplo.

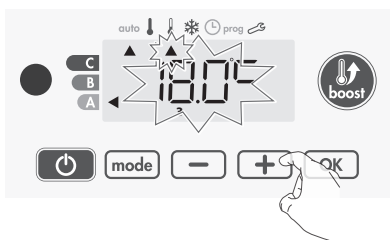

Nota: O cursor correspondente ao modo de funcionamento, ou seja, o modo Eco no nosso exemplo, pisca durante a duração da mudança temporária.

3- Esta alteração será automaticamente cancelada na próxima vez que o programa for alterado ou às 00:00 horas.



11.10 Detecção de janela aberta, economia de energia

• Informações importantes sobre deteção de janela aberta

Importante: A deteção da janela aberta é sensível às mudanças de temperatura. O dispositivo reagirá à abertura da janela de acordo com diferentes parâmetros: temperatura definida, aumento e diminuição da temperatura na sala, temperatura externa, posição do dispositivo. Se o dispositivo estiver localizado perto de uma porta de entrada, a deteção poderá ser perturbada pelo ar causado pela abertura da porta. Se isso causar problemas, é recomendável desativar o modo automática de deteção de janela aberta. Ainda pode-se usar a ativação manual.

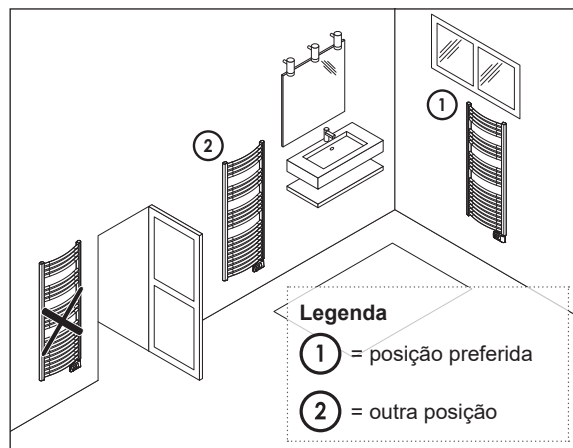

• Informações gerais

Baixe a temperatura ajustando a proteção anticongelamento ao ventilar uma sala com uma janela aberta. Você pode aceder à deteção da janela aberta nos modos Conforto, Eco e Automático. - Ativação automática, a redução de temperatura começa assim que o ventilador deteta uma mudança de temperatura.

- Ativação manual, a redução de temperatura começa ao pressionar um botão.

• Ativação automática (configurações de fábrica)

O dispositivo deteta uma queda na temperatura. Uma janela aberta ou porta para o exterior pode causar uma queda de temperatura.

Nota: A diferença entre o interior e o exterior provoca uma queda considerável na temperatura perceptível pelo dispositivo.

A deteção desta alteração ativa a mudança para o modo de Proteção anticongelamento.

• Ativação manual

Ao premir **-** durante mais de 5 segundos, o dispositivo passa para o modo Proteção anticongelamento.

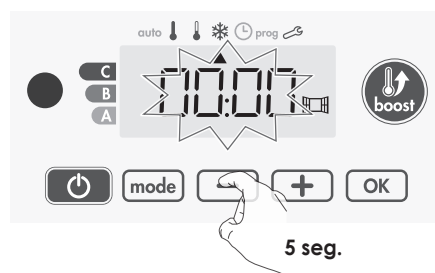

• Medidor digital da proteção anticongelamento

Quando o dispositivo executa um ciclo em temperatura mais baixa devido a uma janela aberta, um medidor aparece no ecrã mostrando a duração do ciclo. O medidor será automaticamente zerado na próxima vez que mudar para Proteção anticongelamento devido à janela aberta (ativação automática ou manual).

• Paragem da modalidade Proteção anticongelamento

Ao premir um botão, o modo Proteção anticongelamento é interrompido.

Nota: Se for detetado um aumento de temperatura, o dispositivo pode voltar ao modo anterior (ativo antes de detetar a janela aberta).

11.11 Opcional: controlo remoto por infravermelhos

O aquecedor de toalhas pode ser programado com um controlo remoto por infravermelhos graças ao seu recetor IR na parte frontal do painel de controlo.

Esquema

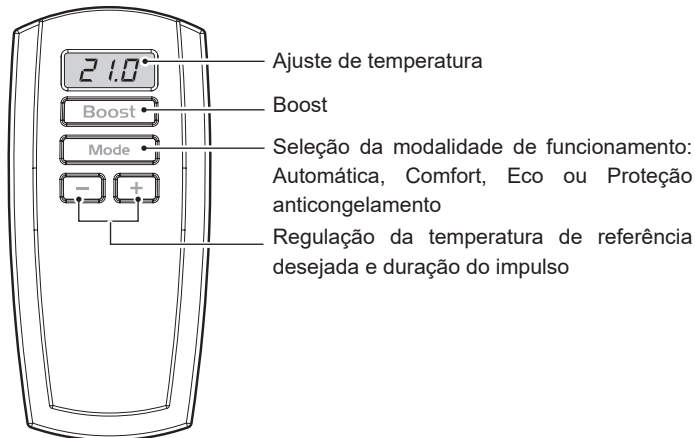

Nota: os botões Boost, Mode, + e - têm as mesmas funções que os botões do termóstato.

• Funcionamento

Apontar o comando à distância na janela de receção de infravermelhos do dispositivo. Verificar se não há obstrução entre o controlo remoto e o recetor de infravermelhos para não perturbar a transmissão.

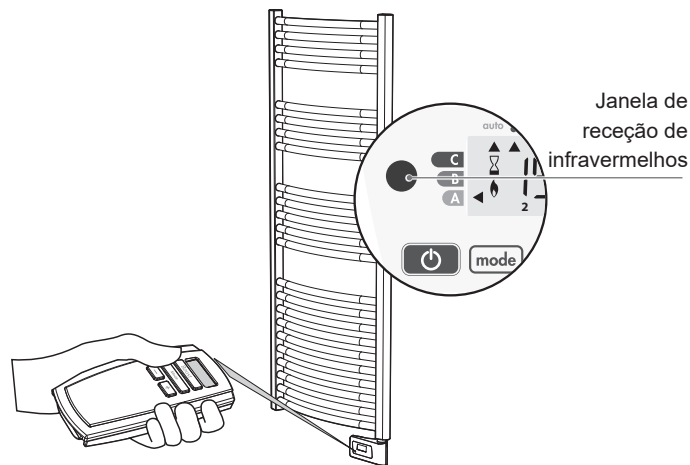

12. Configurações do utilizador

12.1 Acesso

É possível aceder às configurações do utilizador em 3 passos:
Da modalidade Automática, Comfort, Eco ou Proteção anticongelamento:

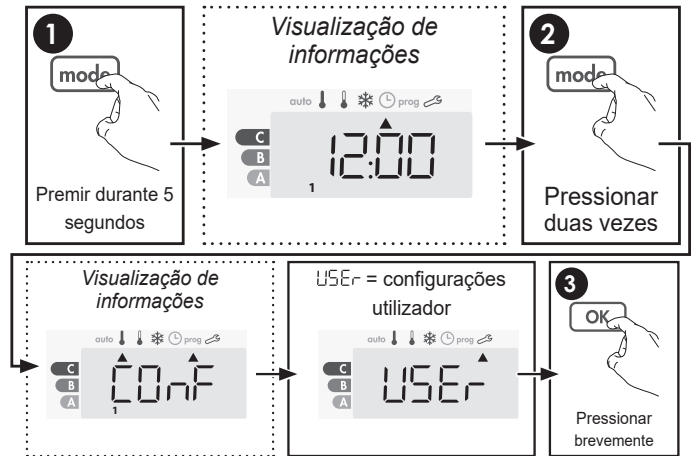

Sequência de configurações:

Retroiluminação → Nível de redução da temperatura modalidade Eco → Temperatura Proteção anticongelamento → Limite da temperatura configurada para Comfort → Duração máxima Boost → Temperatura ambiente máxima → Unidade de medição de temperatura

12.2 Configurações de retroiluminação

1- Podem ser definidos três modos:

L1 = Retroiluminação temporária: Retroiluminação do ecrã quando um botão é premido

L2 = Retroiluminação sem parar: Retroiluminação permanente do visor

L3 = Nesta versão, o dispositivo funciona no modo L1.

A modalidade L3 é a configuração padrão.

Pressionar (-) ou (+) para escolher a configuração desejada.

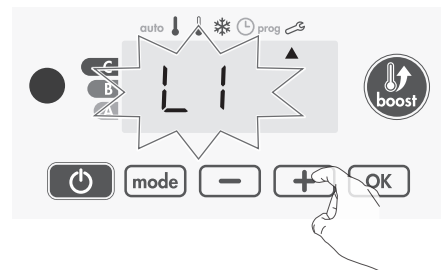

2- Pressionar OK para guardar e ir para a próxima configuração.

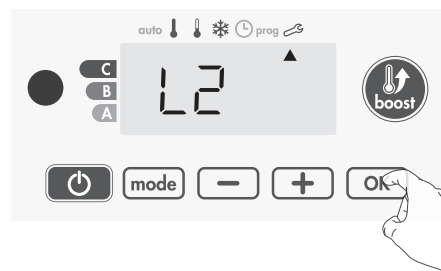

Para sair das configurações do utilizador, pressionar mode duas vezes.

12.3 Configuração de redução de temperatura na modalidade Eco

A redução de temperatura é de -3,5°C em comparação com a temperatura definida para a modalidade Comfort. Você pode ajustar este nível de -1°C a -8°C, em incrementos de 0,5°C.

Importante: qualquer que seja o nível de redução definido, a temperatura definida para o Eco nunca excederá os 19°C.

3- Pressionar (-) ou (+) para obter o nível de temperatura desejado.

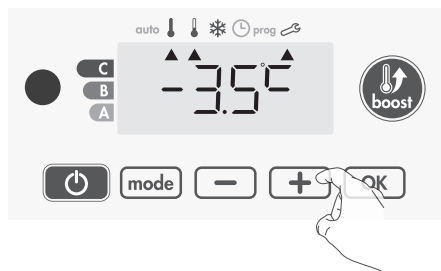

4- Pressionar **OK** para salvar e passar para a próxima configuração.

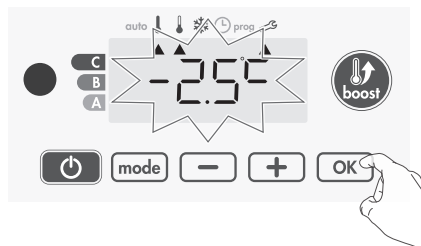

Para sair das configurações do utilizador, pressionar **mode** duas vezes.

12.4 Configuração da temperatura para a proteção anticongelamento

O dispositivo está predefinido a 7°C. A temperatura da proteção anticongelamento pode ser ajustada de 5°C a 15°C, em incrementos de 0,5°C.

5- Pressionar **-** ou **+** para obter o nível de temperatura desejado.

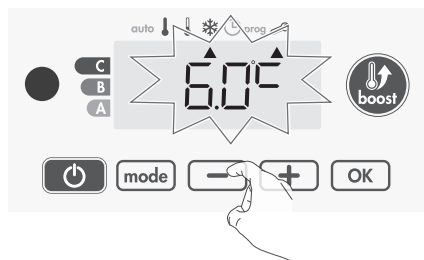

6- Pressionar **OK** para salvar e passar para a próxima configuração. Para sair das configurações do utilizador, pressionar **mode** duas vezes.

12.5 Limite do nível de temperatura para Comfort

O intervalo de temperatura regulável pode ser limitado através da introdução de um ajuste máximo e/ou mínimo para evitar alterações não intencionais de temperatura.

• Limite de temperatura baixa

Bloqueio da faixa de regulação através da configuração de um limite mínimo de temperatura, para evitar que uma temperatura mais baixa seja definida.

A configuração padrão mínima é 7°C. Você pode ajustá-lo de 7°C a 15°C em incrementos de 1°C.

7- Para alterar o configuração da temperatura mínima, prima **-** e **+** e salvar ao pressionar **OK**.

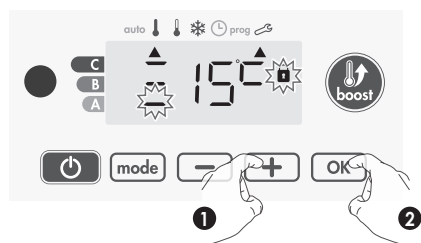

Se não quiser ajustá-la, pressionar **OK**; o dispositivo muda automaticamente para a configuração máxima. Para sair das configurações do utilizador, pressionar **mode**.

• Limite de altas temperaturas

Bloqueio da faixa de regulação através da configuração de um limite máximo de temperatura, para evitar que uma temperatura mais alta seja definida. A configuração máxima predefinida é 30°C. Você pode ajustá-lo de 19°C a 30°C em incrementos de 1°C.

8- Para alterar ajuste da temperatura máxima, pressionar **-** e **+**.

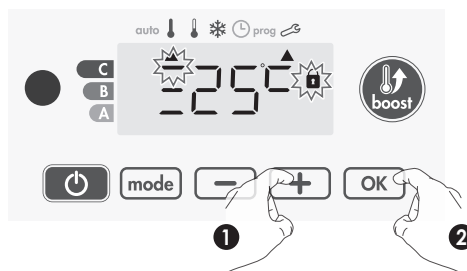

Para salvar e passar automaticamente para a próxima configuração, pressionar **OK**. Para sair das configurações do utilizador, pressionar **mode** duas vezes.

12.6 Configuração da duração máxima do Boost consentido

A duração máxima do Boost é pré-definida para 60 minutos. Você pode ajustá-lo de 30 a 90 minutos, em intervalos de 30 minutos.

9- O símbolo Boost e o indicador de aquecimento são exibidos no visor e a duração predefinida de 60 minutos pisca.



10- Pressionar **-** e **+** para definir a duração desejada.

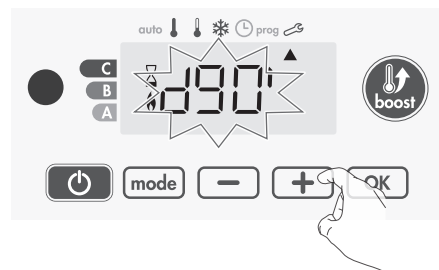

11- Para guardar e passar para a próxima configuração, pressionar **OK**.

12.7 Configurar a temperatura ambiente máxima para o desligamento automático do Boost

Quando o Boost é ativado, o dispositivo deve aquecer a sala até ao limite de temperatura: a chamada temperatura máxima da sala. Quando alcançada, o Boost para automaticamente. Está pré-ajustada a 35°C. Pode ser ajustá-da de 25°C a 39°C em incrementos de 1°C.

O símbolo Boost e o indicador de aquecimento são mostrados no visor e a temperatura máxima pisca.

12- Você pode definir a temperatura máxima de Boost ao pressionar **-**

e **[+]** de 25°C a 39°C em incrementos de 1°C.

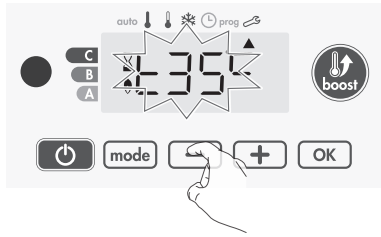

13- Para salvar e passar automaticamente para a próxima configuração, pressionar **[OK]**. Para sair das configurações do utilizador, pressionar **[mode]** duas vezes.

12.8 Configuração da unidade de medida de temperatura

A unidade de medida de temperatura padrão é graus Celsius. Este tipo de ajuste não está disponível nesta versão.

14- Para salvar e passar automaticamente para a próxima configuração, pressionar **[OK]**. Para sair das configurações do utilizador, pressionar **[mode]** duas vezes.

12.9 Redefinição das configurações de fábrica

Para retornar às configurações de fábrica, proceder na seguinte ordem:
1- A partir da configuração da unidade de medição, pressionar **[OK]**. O visor mostra rEST.



2- **r0** aparece. Pressionar **[-]** ou **[+]** para seleccionar **YES**

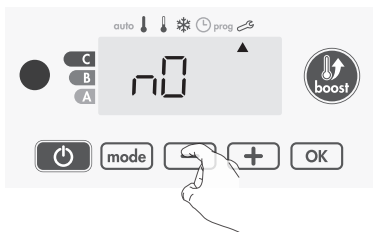

YES = Redefinir para as configurações de fábrica.
r0 = Cancelar a redefinição para as configurações de fábrica.

3- Pressionar durante 5 segundos **[OK]**. O dispositivo retorna à sua configuração inicial e muda automaticamente para a exibição inicial das configurações do utilizador.



As seguintes configurações de fábrica serão redefinidas:

Parâmetros	Configurações de fábrica
Funcionamento	
Temperatura definida Comfort	19°C
Duração do Boost	60 min.
Bloqueio do teclado	Desativado
Configurações do utilizador	
Retroiluminação	L3
Nível de redução de temperatura no modo Eco	-3,5°C
Temperatura da Proteção anticongelamento	7°C
Ajuste mínimo da temperatura configurável Comfort	7°C
Ajuste máximo da temperatura configurável Comfort	30°C
Duração máxima do Boost	60 min.
Temperatura ambiente máxima para a paragem automática do Boost	39°C
Unidade de medida de temperatura	°C

Pressionar **[mode]** para sair das configurações do utilizador.13. Configurações de instalação

13 Configurações de instalação

13.1 Acesso

É possível aceder às configurações do utilizador em 4 passos: Da modalidade Automática, Comfort, Eco ou Proteção anticongelamento:

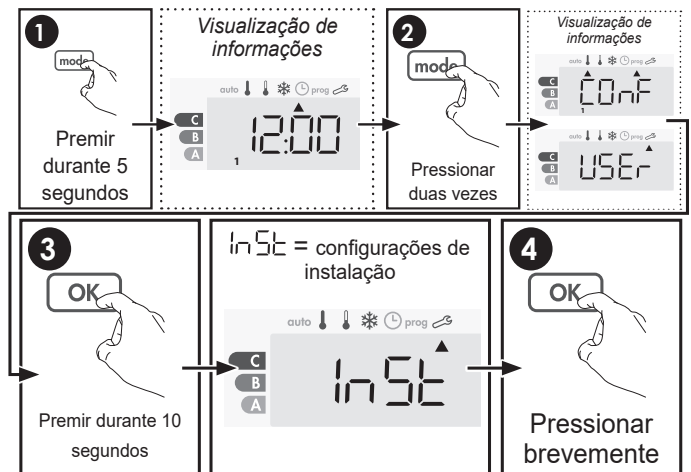

Sequência de configurações:

Deteção automática de janela aberta → Bloqueio do código PIN → Restauração das configurações de fábrica

13.2 Deteção de janela aberta, ativação/desativação da modalidade Automática

A modalidade automática é a modalidade ativa padrão.

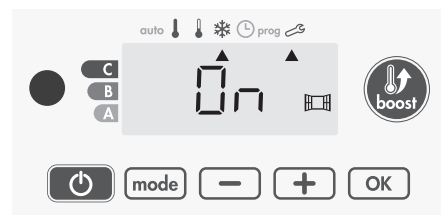

1- Pressionar **[-]** ou **[+]**.

0n = Modalidade automática ativada.

0FF = Modalità automática desativada.

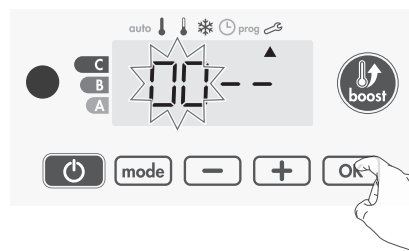
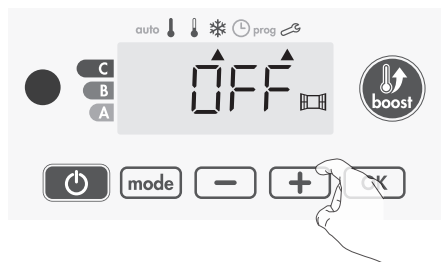

2- Para guardar e passar automaticamente para a próxima configuração, pressionar **OK**. Para sair das configurações do utilizador, pressionar **mode** 3 vezes.

13.3 Bloqueio do código PIN

• Informações gerais

O aquecedor é protegido por um código de segurança contra a utilização não autorizada. O código PIN (Personal Identity Number) é um código personalizável de 4 dígitos. Quando ativado, impede o acesso às seguintes configurações:

- Seleção da modalidade Comfort: O acesso ao modo Comfort é proibido, apenas estão disponíveis as modalidades Automática, Eco e Proteção anticongelamento.
- Limites mínimos e máximos da faixa de temperatura configurável (é proibido alterar a temperatura Comfort fora da faixa permitida).
- Modalidade de programação.
- Configurações de deteção de janela aberta.
- Configuração do nível de redução de temperatura na modalidade Eco.
- Configuração da temperatura para a proteção anticongelamento

Você precisa de 3 passos importantes para o primeiro uso do código PIN:

- 1- Inicialização do código PIN, inserir o código PIN padrão (0000) para aceder à função.
- 2- Ativação do código PIN para bloquear as configurações que serão protegidas pelo código PIN.
- 3- Personalização do código PIN, substituir 0000 pelo código personalizado.

• Inicialização do código PIN

Por padrão, o código PIN não está ativado. O acesso às configurações só está disponível no modo Espera.

- 1- O código PIN padrão é 0000. Pressionar **-** e **+** para seleccionar 0. O número começa a piscar. Guarde ao premir **OK**.

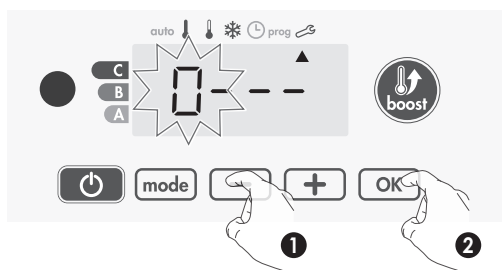

- 2- Para mudar para os outros números, confirmar 0 pressionando **OK**. Quando 0000 aparecer, pressionar novamente **OK** para salvar e sair.

Quando o código PIN é rubricado, a próxima configuração é automaticamente exibida: Ativação do código PIN.

• Ativação/desativação do código PIN

- 1- No visor aparece **OFF**.

Pressionar **-** e **+** para ativar o código PIN.

O visor mostra **0n**.

0n = Código PIN ativado

OFF = Código PIN desativado

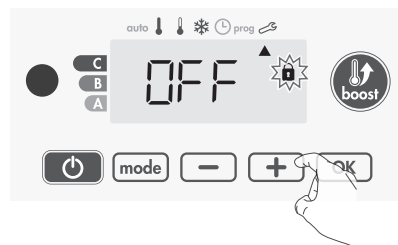

- 2- Pressionar **OK** para guardar e retornar à exibição das configurações de instalação inicial.

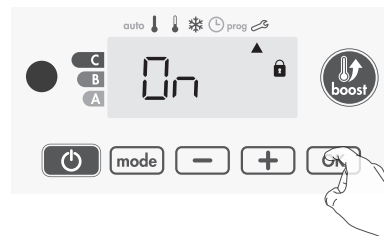

O código PIN está ativado. Qualquer alteração nas configurações confidenciais listadas em "Informações Gerais" é agora impossível.

• Personalização do código PIN

Se você acabou de ativar seu código PIN, siga os passos abaixo. Alternativamente, você deve copiar os passos 1 e 2 do processo de inicialização, bem como os passos 1 e 2 do processo de ativação, antes de personalizar o código PIN.

A personalização do código PIN só poderá ser realizada após a inicialização e ativação do código PIN ter sido concluída.

- 1- Quando aparece **0n** pressionar **OK** durante pelo menos 5 segundos.

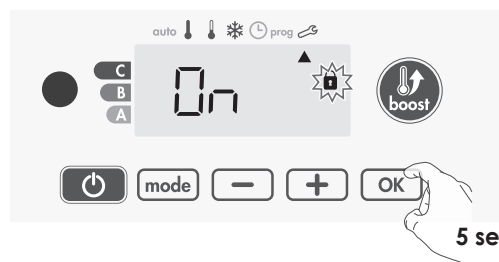

2- O código 0000 aparece e o primeiro número pisca. Pressionar **-** ou **+** para seleccionar o primeiro número desejado, depois pressionar **OK** para salvar. Repita a operação para os 3 números restantes.

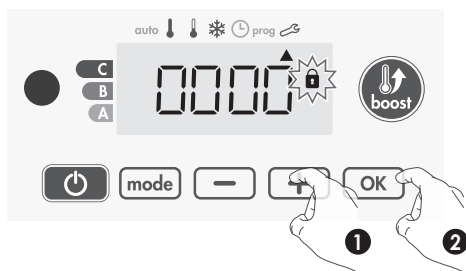

3- Pressionar **OK** para confirmar. O novo código foi guardado.



4- Pressionar novamente **OK** para sair do modo de configuração do código PIN e voltar à visualização inicial das definições de instalação.



Para sair das configurações de instalação, pressionar **mode** duas vezes.

13.4 Redefinição das configurações de fábrica

Se a proteção do código PIN estiver desativada, as configurações do utilizador e da instalação são reinicializadas:

1- Na configuração do código PIN, pressionar **OK**. O visor mostra brevemente **REST**.

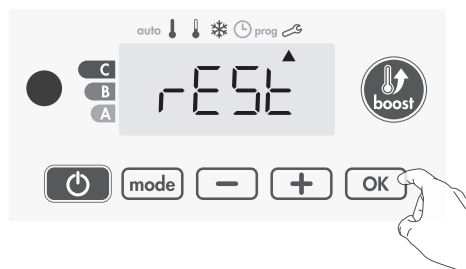

2- **YES** aparece. Pressionar **-** ou **+** para seleccionar **YES**.

YES = Redefinir para as configurações de fábrica.

REST = Configurações de fábrica não redefinidas.

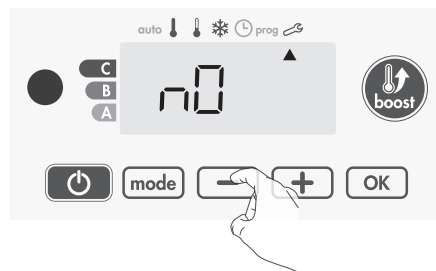

3- Pressionar o botão **OK** por 5 segundos. O dispositivo volta à sua configuração inicial e muda automaticamente para a exibição inicial das configurações de instalação.

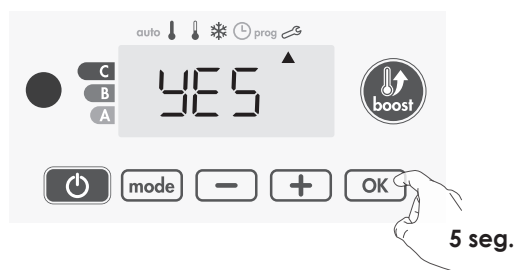

As seguintes configurações de fábrica serão redefinidas:

Configurações	Configurações de fábrica
Funcionamento	
Temperatura definida Comfort	19°C
Duração do Boost	60 min.
Bloqueio do teclado	Desativado
Configurações do utilizador	
Retroiluminação	L3
Nível de redução de temperatura no modo Eco	-3,5°C
Temperatura da Proteção anticongelamento	7°C
Configuração da temperatura mínima configurável Comfort	7°C
Configuração da temperatura máxima configurável Comfort	30°C
Duração máxima do Boost	60 min.
Temperatura ambiente máxima para o desligamento automático do Boost	39°C
Configurações de instalação	
Deteção automática de janela aberta	Habilitada
Proteção do código PIN	Desativada
Números de código PIN	0000

Para sair das configurações do utilizador, pressionar **mode** duas vezes.

14. Configurações avançadas

14.1 Acesso

É possível aceder às configurações do utilizador em 5 passos: Da modalidade Automática, Comfort, Eco ou Proteção anticongelamento:

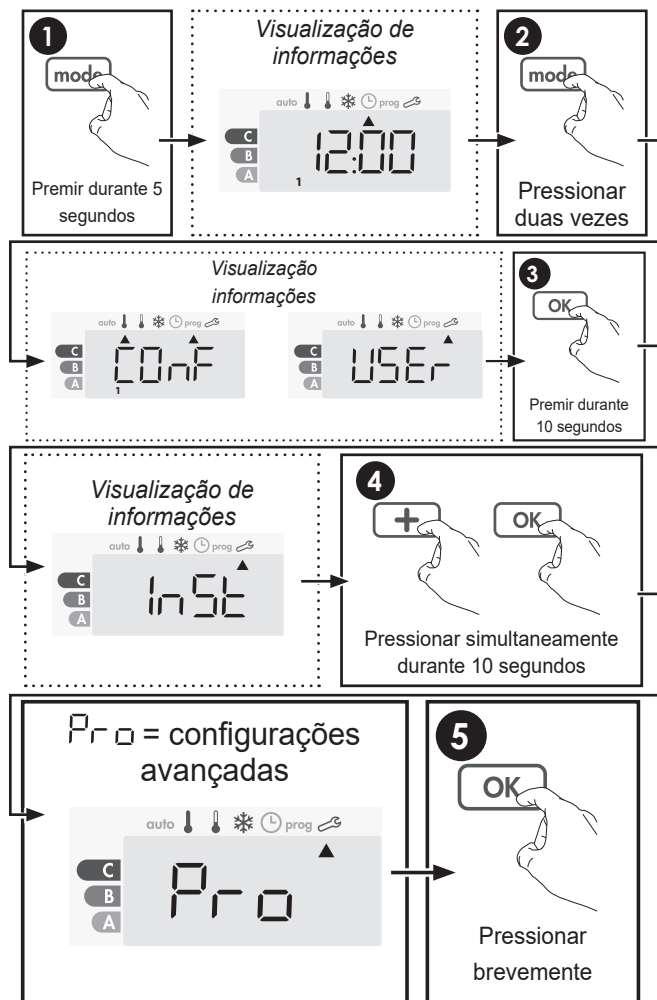

Sequência de configurações:

Regulação do sensor de temperatura ambiente → Regulação da potência → Redefinição para as configurações de fábrica.

14.2 Regulação do sensor de temperatura ambiente

• Informações gerais

Importante: Esta operação é reservada apenas a instaladores profissionais; quaisquer modificações incorretas conduziriam a anomalias de controlo.

Pode acontecer que a temperatura detetada (medida com um termómetro confiável) difira em pelo menos 1°C ou 2°C da temperatura de regulação do radiador.

A calibração ajusta a temperatura detectada pelo sensor de temperatura ambiente para compensar um desvio de +5°C a -5°C em incrementos de 0,1°C.

• Regulação do sensor de temperatura ambiente

1- Se a diferença na temperatura ambiente for negativa, por exemplo:

Temperatura definida (desejada) = 20°C.

Temperatura ambiente (medida com um termómetro confiável) = 18°C.

Diferença detetada = -2°C.

Importante: Antes de realizar a calibração, recomenda-se esperar 4 horas após a alteração da temperatura definida para garantir que a temperatura ambiente se estabilizou.

Para corrigir, proceda da seguinte forma:

Temperatura do sensor = 24°C

(A temperatura medida pode ser diferente devido à posição do termostato na sala).



Diminuir a temperatura detetada pelo sensor de temperatura ambiente em 2°C, pressionando **-**. No exemplo, a temperatura detetada pelo sensor varia de 24°C a 22°C.



2- Se a diferença na temperatura ambiente for positiva, por exemplo: Temperatura definida (desejada) = 19°C.

Temperatura ambiente (medida com um termómetro confiável) = 21°C.

Diferença detetada = +2°C.

Para corrigir, proceda da seguinte forma:

Temperatura do sensor = 21°C (A temperatura medida pode ser diferente devido à posição do termostato na sala).



Aumente a temperatura detetada pelo sensor de temperatura ambiente em 2°C, ao premir **+**. No exemplo, a temperatura detetada pelo sensor varia de 21°C a 23°C.



Para confirmar o novo valor, pressionar **OK**. Para sair das configurações avançadas, pressionar **mode** 3 vezes.

• Zeragem da calibração do sensor

Para introduzir o valor de correção para "0", proceda da seguinte forma:

1- Quando a temperatura detetada pelo sensor aparecer, pressionar **-** ou **+** por pelo menos 3 segundos.

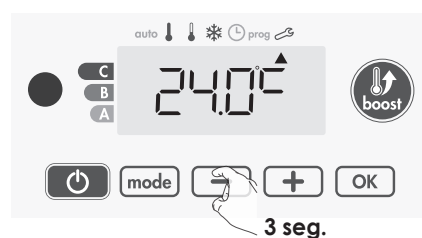

2- Para guardar e passar automaticamente para a próxima configuração, pressionar **OK**. Para sair das configurações do utilizador, pressionar **mode** 3 vezes

Importante: Estas modificações devem ser realizadas por pessoal qualificado durante a fabricação ou instalação inicial no local.

14.3 Configurações de potência

Para ter um controlador adaptado aos aquecedores de toalhas e estimar a energia consumida, é essencial definir a potência do dispositivo.

1- Valor pré-definido: 500W. Selecione um valor entre 500W e 1500W ao premir **-** ou **+**.

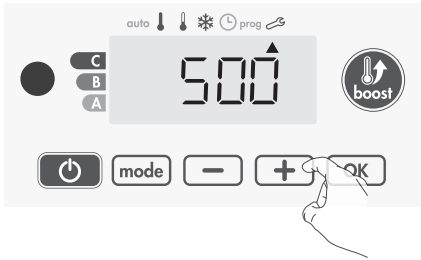

2- Para guardar e passar automaticamente para a próxima configuração, pressionar **OK**.

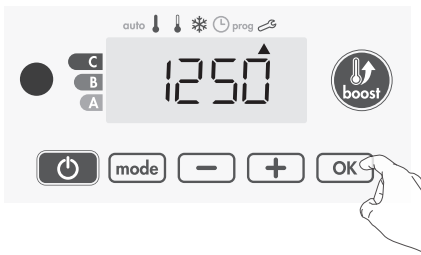

Para sair das configurações avançadas, pressionar **mode** 3 vezes.

14.4 Redefinição das configurações de fábrica

Se a proteção do código PIN estiver desativada, as configurações do utilizador e da instalação são reinicializadas:

1- A partir da regulação do monitoramento da temperatura interna, pressionar **OK**. O visor mostra **REST**.

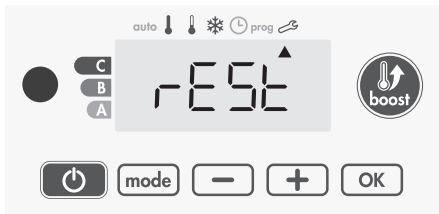

2- **YES** Aparece. Pressionar **-** ou **+** para selecionar **YES**.

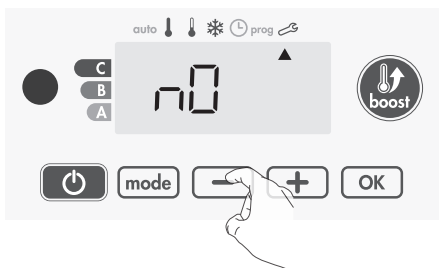

YES = Redefinir para as configurações de fábrica.

NO = Cancelar a redefinição para as configurações de fábrica

3- Pressionar o botão **OK** por 5 segundos. O dispositivo volta à sua configuração inicial e muda automaticamente para a modalidade Automática.



As seguintes configurações de fábrica serão redefinidas:

Configurações	Configurações de fábrica
Funcionamento	
Temperatura definida Comfort	19°C
Duração do Boost	60 min.
Bloqueio do teclado	Desativado
Configurações do utilizador	
Retroiluminação	L3
Nível de redução de temperatura no modo Eco	-3,5°C
Temperatura da Proteção anticongelamento	7°C
Configuração da temperatura mínima configurável Comfort	7°C
Configuração da temperatura máxima configurável Comfort	30°C
Duração máxima do Boost	60 min.
Temperatura ambiente máxima para o desligamento automático do Boost	39°C
Unidade de medida de temperatura	°C
Configurações de instalação	
Deteção automática de janela aberta	Habilitada
Proteção do código PIN	Desativada
Números de código PIN	0000
Configurações avançadas	
Potência	500W
Monitoramento da temperatura interna	90°C

Para sair das configurações avançadas, pressionar **mode** 3 vezes.

15. Montagem e ligações

15.1 Montagem do termóstato

Importante: Antes de fazer qualquer ligação, desligar o termóstato eletrónico atuando no disjuntor ou no fusível de proteção do circuito de alimentação.

As atividades de ligação devem ser levadas a cabo por um instalador profissional qualificado.

• Montagem do termóstato no corpo de aquecimento

1- Preparação do cartucho de aquecimento (elemento de aquecimento)

Colocar o O-ring fornecido no elemento de aquecimento, debaixo da porca para assegurar um selo com o termóstato eletrónico:

Outro O-ring pode estar presente no cartucho nesta posição, dependendo do fabricante. Não impedirá de forma alguma a instalação do produto. Deixá-lo onde está. Independentemente da presença deste anel em O, o anel em O fornecido deve ainda ser colocado.

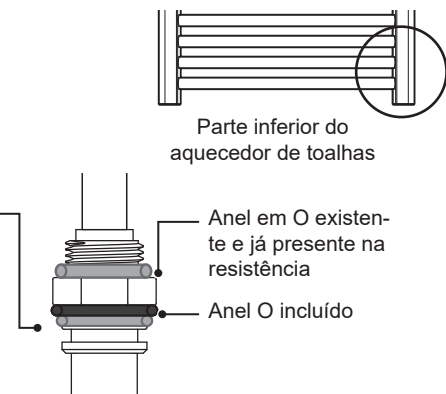

2- Ligação do termóstato eletrónico ao cartucho de aquecimento

Aproximar a caixa do cartucho para ligar as 2 ou 3 shunts fêmeas às 2 ou 3 shunts macho no cartucho. Certificar-se de os ligar corretamente, conforme mostrado na figura.

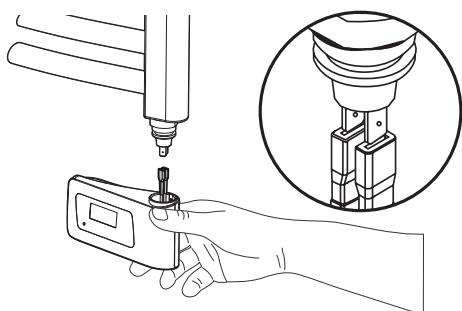

3- Montagem do termóstato eletrónico no cartucho de aquecimento

Empurrar o dispositivo de controlo eletrónico para a base do cartucho.

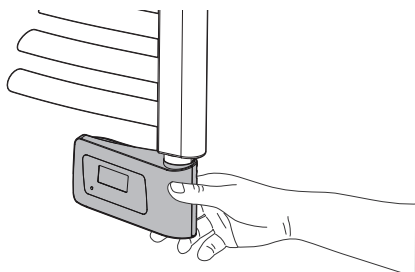

4- Aperto do termóstato eletrónico no cartucho.

Manter o termóstato eletrónico (B) pressionado para baixo na base, exercendo pressão para cima, e também assegurando a compressão do O-ring (C) ao apertar o parafuso de arranque na parte de trás do produto com uma chave Allen (A).

Binário de aperto: 5Kg.cm/0,5 N.m.

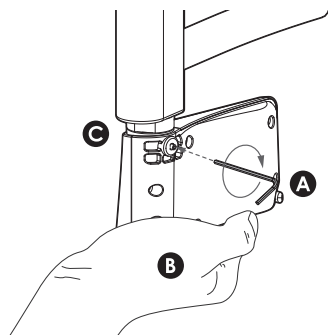

DECLARAÇÃO DE CONFORMIDADE

A empresa Cordivari S.r.l. com sede social em Morro D'Oro (TE) na Zona Industriale Pagliare. declara, sob sua própria responsabilidade, que os Radiadores com aquecedor com ventilador referidos no par. 2 cumprem com as seguintes normas:

- EN IEC 60335-1:2023 + A11:2023
- EN 60335-2-30:2009 + A11:2012 + A1:2020 + A12:2020 + A2:2022 + A13:2023
- EN IEC 60335-2-43:2020 + A11:2020
- EN IEC 61000-3-2:2019 + A1:2021 + A2:2025
- EN 61000-3-3:2013 + A1:2019 + A2:2021
- EN 61000-4-2:2025
- EN 61000-4-3:2020
- EN 61000-4-4:2012
- EN 61000-4-5:2014 + A1:2017
- EN 61000-4-6:2023
- EN IEC 55014-1:2021
- EN IEC 55014-2:2021
- EN IEC 63000:2018

e, portanto, cumprir os requisitos essenciais das Diretivas Europeias:

- Directive 2014/35/EU (LVD)
- Directive 2014/30/EU (EMC)
- Directive 2012/19/EU (WEEE)
- Directive 2011/65/EU amended by 2015/863/EU and 2017/2102/EU (RoHS)
- Directive 2009/125/EC (ERP)
- Commission Regulation (EU) 2024/1103

Morro D'Oro li 15/05/2025

Cav. Ercole Cordivari
Amministratore unico

Ercole Cordivari

**Informação em conformidade com o ponto 4.1.b (Tab. 3) do Anexo II do
Regulamento (UE) 2024/1103 de 18 de Abril de 2024, em conformidade com a
Diretiva 2009/125/CE**

Contatos:	CORDIVARI S.r.l. Zona industriale Pagliare 64020 Morro D'Oro (TE) Tel. +39 08580401 fax +39 085 8041418 www.cordivari.it info@cordivari.it				
Identificador dos modelos:	Radiadores elétricos referidos no par. 2 potências : 300W / 400W / 500W / 600W / 700W / 900W / 1200W				
Dado	Simbolo	Valor	Unidade	Dado	Unidade
Potência térmica			Tipo de potência térmica/controlo da temperatura ambiente:		
Potência térmica nominal	P_{nom}	0,3/0,4/0,5/0,6 0,7/0,9/1,2	kW	Potência térmica monofásica sem controle de temperatura ambiente	Não
Potência térmica mínima (indicativo)	P_{min}	N.D.	kW	Duas ou mais fases manuais sem controle de temperatura ambiente	Não
Máxima potência térmica contínua	$P_{max,c}$	0,3/0,4/0,5/0,6 0,7/0,9/1,2	kW	Com controle de temperatura ambiente através de termostato mecânico	Não
Consumo auxiliar de energia elétrica			Com controle eletrónico da temperatura ambiente		
No modo desligado	P_0	N.D.	W	Com controle eletrónico da temperatura ambiente e temporizador diário	Não
Em modalidade de espera	P_{sm}	0,20	W	Com controle eletrónico da temperatura ambiente e temporizador semanal	Sim
No modo inativo	P_{idle}	0,20	W	Outras opções de controlo	
No modo de espera da rede	P_{rsm}	N.D.	W	Controlo de temperatura ambiente com deteção de presença	Não
Modo de espera com visualização de informações ou de estado			Sim	Controlo da temperatura ambiente com deteção de janela aberta	Sim
Eficiência energética sazonal do aquecimento ambiente em modo ativo (radiador)	$\eta_{s,on}$	49,5	%	Com opção de controlo remoto	Não
Eficiência energética sazonal do aquecimento ambiente em modo ativo (aquecedor de toalhas)	$\eta_{s,on}$	49,5	%	Com controlo de arranque adaptável	Não
				Com limitação do tempo de funcionamento	Não
				Com termómetro de globo negro	Não
				Funcionalidade de autoaprendizagem	Não
				Precisão do dispositivo de controle	Sim

1. Algemene waarschuwingen	104
1.1 Verantwoordelijkheid van de fabrikant	104
1.2 Verwijdering	104
2. Algemeen	105
3. Technische kenmerken	105
4. Informatie voor de gebruiker	105
5. Informatie voor de installateur	105
6. Positionering in badkamers	105
7. Wandbevestiging	106
8. Aansluiting	106
9. Waarschuwingen	106
10. Vervanging van het verwarmingselement	106
11. Werking	106
11.1 Schema	106
11.2 Toegang / Stand-by modus	107
11.3 Keuze van de werkingsmodus	107
11.4 Boost-functie	108
11.5 Aanduiding van het verbruik, energiebesparing	108
11.6 Temperatuurinstelling voor de Comfort-modus	108
11.7 Aanduiding van het cumulatieve verbruik in KWH, energiebesparing	108
11.8 Kinderbeveiliging, toetsenbordvergrendeling/ontgrendeling	109
11.9 Geïntegreerd wekelijks en dagelijks programma, energiebesparing	109
11.10 Detectie van open ramen, energiebesparing	111
11.11 Optioneel: besturing op afstand met infrarood afstandsbediening	112
12. Gebruikersinstellingen	112
12.1 Toegang	112
12.2 Instellingen achtergrondverlichting	112
12.3 Eco-modus temperatuurverlagende instelling	113
12.4 Temperatuur instellen voor de vorstbescherming	113
12.5 Limiet temperatuurniveau voor Comfort	113
12.6 Instellen van de maximaal toegestane duur van de Boost	113
12.7 Maximale omgevingstemperatuur instellen voor automatische uitschakeling van Boost	114
12.8 Instellen van de temperatuurschaal	114
12.9 Terugzetten naar fabrieksinstellingen	114
13. Installatie-instellingen	114
13.1 Toegang	114
13.2 Detectie open raam, activering/deactivering van de Auto-modus	115
13.3 PIN-code blokkering	115
13.4 Terugzetten naar fabrieksinstellingen	116
14. Geavanceerde instellingen	117
14.1 Toegang	117
14.2 Instellen van de sensor voor de omgevingstemperatuur	117
14.3 Vermogensinstellingen	118
14.4 Terugzetten naar fabrieksinstellingen	118
15. Montage en aansluitingen	118
15.1 Montage van de thermostaat	118

NL - Gebruikshandleiding

1. Algemene waarschuwingen

Geachte klant,

Bedankt voor het kiezen van een van onze producten. Lees de instructies zorgvuldig door alvorens het apparaat te installeren en/of te gebruiken.

- Het wordt aanbevolen om alle installatie- en afstelwerkzaamheden te laten uitvoeren door deskundig en gekwalificeerd personeel.
- Zodra het product uit de verpakking is verwijderd, controleer het product op onvolkomenheden. Wanneer het product beschadigd is, gebruik het dan niet maar neem contact op met de service afdeling van DRL Products BV.
- Controleer voordat u een aansluiting maakt of de voedingsspanning overeenkomt met de spanning die staat vermeld op het product label op het apparaat.
- Voor apparaten van klasse I dient u zorg te dragen dat het elektrische systeem voor huishoudelijk gebruik een correcte aardverbinding heeft.
- Wanneer de voedingskabel beschadigd is, neem dan contact op met de service afdeling van DRL Products BV en laat deze om ieder risico te voorkomen tijdig vervangen.
- **WAARSCHUWING** - Om gevaarlijke situaties voor kleine kinderen te voorkomen, wordt aanbevolen het product zo te installeren dat de laagste verwarmingsbuis zich op een hoogte van minimaal 600 mm van de grond bevindt.
- Kinderen tussen 3 en 8 jaar mogen het apparaat alleen in- en uitschakelen als het in de normale bedrijfsmodus is geplaatst of geïnstalleerd en als zij onder toezicht staan of instructies hebben gekregen over het veilige gebruik van het apparaat en de gevaren hiervan begrijpen. Kinderen tussen 3 en 8 jaar mogen het apparaat niet aansluiten, instellen en reinigen en geen gebruikersonderhoud uitvoeren.
- **WAARSCHUWING** - Sommige onderdelen van dit product kunnen erg heet worden en brand-

wonden veroorzaken. Wees extra voorzichtig als er kinderen of kwetsbare mensen aanwezig zijn.

- Kinderen zonder toezicht onder de 3 jaar moeten op veilige afstand van het apparaat worden gehouden.
- Dit apparaat mag worden gebruikt door kinderen van 8 jaar en ouder en door personen met verminderde fysieke, zintuiglijke of mentale capaciteiten, of een gebrek aan ervaring of noodzakelijke kennis, op voorwaarde dat zij onder toezicht staan of instructies hebben ontvangen met betrekking tot het veilige gebruik van het apparaat en een goed begrip van de gevaren die het met zich meebrengt.
- Kinderen moeten onder toezicht staan om ervoor te zorgen dat ze niet met het apparaat spelen.
- Installeer het apparaat niet direct onder een stopcontact.
- Reinigings- en onderhouds- werkzaamheden mogen niet worden uitgevoerd door kinderen zonder toezicht.
- Installeer het apparaat niet in de buurt van gordijnen, andere brandbare materialen, brandstoffen of houders onder druk
- **WAARSCHUWING** - Dit apparaat is niet bedoeld voor gebruik op hoogtes boven de 2000 meter.

1.1 Verantwoordelijkheid van de fabrikant

De fabrikant aanvaardt geen aansprakelijkheid voor lichamelijk letsel en materiële schade veroorzaakt door:

- gebruik van het apparaat dat afwijkt van het beoogd gebruik
- het niet voldoen aan de vereisten van de gebruikershandleiding;
- knoeien zij het ook maar met één onderdeel van het apparaat;
- gebruik van niet-originele reserveonderdelen

1.2 Verwijdering



Aan het einde van de levenscyclus moet dit apparaat worden ingeleverd bij de daarvoor bestemde inzamelcentra voor recycling. Het is geen gewoon huishoudelijk afval. In geval van vervanging kan het naar uw leverancier worden gestuurd. Door op deze manier om te gaan met het eind van de levenscyclus van een product kunnen we ons milieu beschermen en het ge-

bruik van natuurlijke hulpbronnen beperken.

Dit symbool op het product geeft de verplichting aan om het product aan het einde van zijn levenscyclus in te leveren bij een gespecialiseerd inzamelingspunt, in overeenstemming met Richtlijn 2012/19/EU.

2. Algemeen

De instructies voor gebruik in dit document heeft betrekking op de elektrische radiatoren van Cordivari en in het bijzonder op de modellen:

Hoogte [mm]	Breedte [mm]	Elektrisch vermogen [W]
DORY EL. MET DIGITALE KAMERTHERMOSTAAT PLUS		
784	500	500
1120	500	700
1512	500	900
1848	600	1200
KELLY 5010 EL. RECHTS/LINKS MET THERMOSTAAT DIGITALE OMGEVING PLUS		
864	500	500
864	600	600
1312	500	700
1536	500	900
LISA 22 EL. MET DIGITALE KAMERTHERMOSTAAT PLUS		
700	400	300
700	500	400
1160	400	400
1160	450	500
1160	500	600
1385	400	500
1385	500	700
1732	500	900
LISA 22 EL. CHROOM MET DIGITALE KAMERTHERMOSTAAT PLUS		
1160	400	300
1160	450	300
1160	500	400
1385	400	400
1385	500	500
1385	550	500
1732	500	600

Hoogte [mm]	Breedte [mm]	Elektrisch vermogen [W]
CLAUDIA EL. MET DIGITALE KAMERTHERMOSTAAT PLUS		
763	400	400
763	500	400
1195	400	600
1195	450	600
1195	500	700
1411	400	700
1411	500	900
1807	500	900
1807	600	1200
GLORIA 22 EL. MET DIGITALE KAMERTHERMOSTAAT PLUS		
790	430	400
1150	580	700
1500	580	900
1750	580	1200
LUCY 18 EL. MET DIGITALE KAMERTHERMOSTAAT PLUS		
760	480	500
1160	480	700
1410	480	900
1885	480	1200
ROBERTA EL. MET DIGITALE KAMERTHERMOSTAAT PLUS		
700	400	300
700	500	400
1238	400	500
1238	450	600
1238	500	600
1496	400	700
1496	500	700
1775	500	900
ROBERTA EL. CHROOM MET DIGITALE KAMERTHERMOSTAAT PLUS		
1238	400	300
1238	450	400
1238	500	400
1496	400	400
1496	500	500
1775	500	600

3. Technische kenmerken

Elektrische Radiatoren Cordivari uitvoering met digitale kamerthermostaat:

- Isolatie klasse I

- Beschermingsgraad IP 44
- Werkthermostaat in het verwarmingselement gekalibreerd op 90 - 100°C
- Veiligheidsthermozekering gekalibreerd op 152°C

Deze radiatoren worden in de fabriek gevuld met een nauwkeurig bepaalde hoeveelheid speciale vloeistof die de warmteoverdracht garandeert. Bij lekkage van de vloeistof moet de optimale toestand worden hersteld door de fabrikant, zijn afgevaardigde of een vergelijkbaar gekwalificeerd persoon om de exacte werkings- en veiligheidsomstandigheden te herstellen.

Bij stroomuitval, reserve stroomvoorziening

Bij onderbrekingen van minder dan drie uur start het apparaat zichzelf opnieuw op en hoeft u niets te doen. Alle instellingsparameters en zelfs de klok blijven gehandhaafd. Wanneer de stroom weer wordt hersteld, neemt het apparaat alle instellingen van vóór de onderbreking (referentietemperatuur, werkingsmodus, programma's, enz.) en de klokwaarden weer op. Het apparaat wordt hervat in de modus die actief was vóór de onderbreking.

Voor onderbrekingen van meer dan drie uur moet de tijdsinstelling worden gecontroleerd. Alle andere instellingen en permanente aanpassingen blijven automatisch behouden.

4. Informatie voor de gebruiker

Gebruik voor het reinigen van geverfde radiatoren uitsluitend een niet-schurende doek die met water is bevochtigd. Gebruik voor het reinigen van roestvrijstalen radiatoren een met water en tot 50% verdunde methylnalcohol bevochtigde niet-schurende doek. Gebruik geen reinigingsmiddelen of agressieve stoffen. Vermijd andere basische of zure oplossingen, chemische of industriële stoffen van een andere aard, agressieve of bijtende stoffen (bleekwater, ammoniak, soda...). Gebruik geen schurende doeken of sponzen.

5. Informatie voor de installateur

Op het gekochte product zijn de algemene garantiebepalingen van de huidige officiële Cordivari catalogus van toepassing. De garantie loopt vanaf de leverdatum en vervalt indien de aanduiding van de productiebatch is gemanipuleerd en/of verwijderd. De garantie is van kracht na onderzoek van de gebreken en de oorzaken ervan. Het te vervangen of te repareren materiaal moet vanuit het magazijn aan de leverancier worden afgeleverd. De verbintenis om de garantie te bieden, is onderworpen aan de voorwaarden en bepalingen die hieronder uiteengezet worden. De radiator is niet beschadigd tijdens het transport, het gebruik of de installatie en er is geen reparatie door derden, zonder uitdrukkelijke toestemming, op uitgevoerd en/of er is niet mee geknoeid. Het materiaal werd opgeslagen in goede condities volgens de nationale en lokale normen. Plaats de radiatoren niet in ruimtes met chloordampen of bijtende dampen, zoals sauna's en thermale baden.

6. Positionering in badkamers

De nationale voorschriften voor de installatie van elektrische apparatuur in badkamers (in Italië CEI 64-8) moeten strikt worden nageleefd. Elektrische radiatoren moeten altijd buiten zones 1 en 2 geïnstalleerd worden. Het stopcontact, de schakelaar en de bedieningselementen moeten verplicht in zone 3 worden geplaatst, zodat geen enkel elektrisch bedieningselement bereikbaar is voor iemand die de douche of het bad gebruikt.

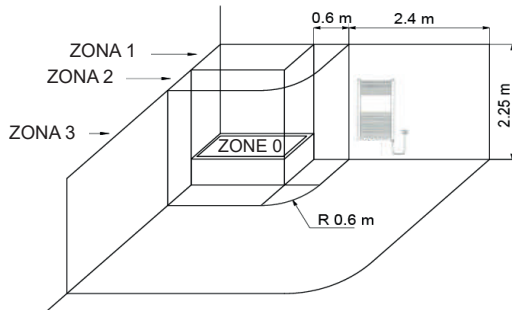

Plaats de radiator zo dat de minimale afstand van de thermostaat tot de vloer 250 mm bedraagt en dat er zich geen obstakels op een afstand van minstens 100 mm van het apparaat bevinden.

7. Wandbevestiging

De elektrische radiatoren moeten aan de wand bevestigd worden volgens de installatie-instructies in de verpakking van de bevestigingsbeugels. De bevestigingssysteem (schroeven + pluggen) zijn geschikt voor gebruik op compacte of geperforeerde bakstenen wanden. Voor wanden van verschillende materialen is het de verantwoordelijkheid van de installateur om geschikte bevestigingssysteem toe te passen. Het verwarmingselement bevindt zich, bij de juiste oriëntatie van de radiator, rechtsonder. De radiator mag in geen geval worden geïnstalleerd met het verwarmingselement naar beneden gericht of in een andere richting dan naar boven, aangezien de weerstand van het verwarmingselement tijdens het gebruik onherstelbaar zou worden beschadigd. Plaats de radiator niet voor het stopcontact. Voorkom absoluut dat het verwarmingselement kan werken als het niet volledig ondergedompeld is

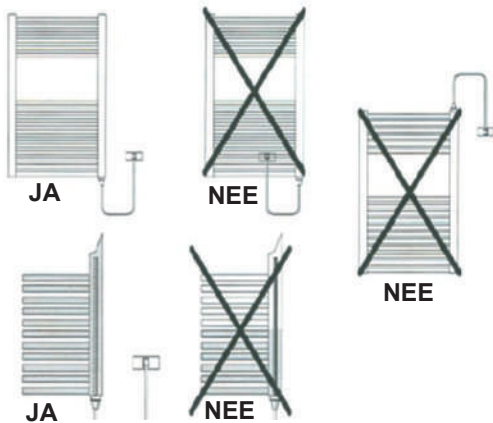

8. Aansluiting

Alle modellen van Elektrische Radiatoren van Cordivari zijn voorzien van een aansluitkabel met voorgeïnstalleerde shuko-stekker. Controleer vóór de aansluiting of de nominale spanning van het apparaat (230 V) gelijk is aan de netspanning; controleer tevens of het stopcontact geaard is volgens de geldende voorschriften en of het de nominale stroom kan leveren die overeenkomt met het maximale vermogen van het gekozen model. Dit stopcontact moet bovendien bediend worden door een tweepolige schakelaar waarmee de radiator aan- en uitgeschakeld kan worden. In geval van schade kan de voedingskabel van deze radiatoren worden vervangen, de reparatie mag alleen door de fabrikant worden uitgevoerd.

9. Waarschuwingen

Tijdens het normale gebruik bereiken de oppervlakken van de radiator

een hoge temperatuur. Het is normaal dat de eerste buizen onderaan niet opwarmen. Enkel textiel dat met water is gewassen mag op de elektrische radiatoren worden gedroogd. De verwarmingselementen van elektrische radiatoren kunnen absoluut niet functioneren zonder vulvloeistof, dus het is verboden om de aansluitingen op de radiator zelf te openen. Bij accidentele oververhitting en/of onjuist gebruik kan het circuit van het verwarmingselement onderbroken worden. In dat geval is het verwarmingselement niet langer bruikbaar en moet deze worden vervangen. De elektrische radiator moet zo worden geplaatst dat de elektronische besturing de omgevingstemperatuur het beste kan meten, op afstand van externe warmtebronnen.

10. Vervanging van het verwarmingselement

Indien het verwarmingselement moet worden vervangen, mag dit enkel worden uitgevoerd door de fabrikant, diens gemachtigde of een vergelijkbaar gekwalificeerd persoon om elk risico te vermijden.

11. Werking

11.1 Schema

• Knoppen op het toestel

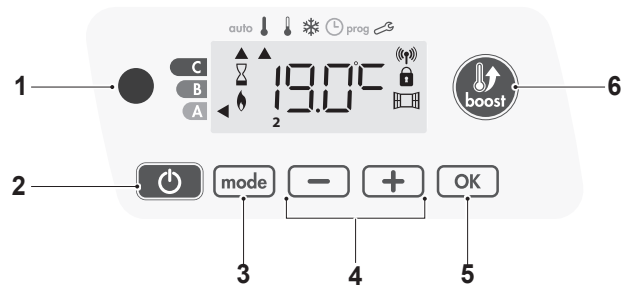

1. Infrarood ontvanger
2. Functies aan/stand-by verwarming
3. Keuze van de werkingsmodus
4. Plus- en mintoetsen, om temperatuur, tijd, dag en programma's in te stellen
5. Instellingen opslaan
6. Boost

• Lampjes op het toestel

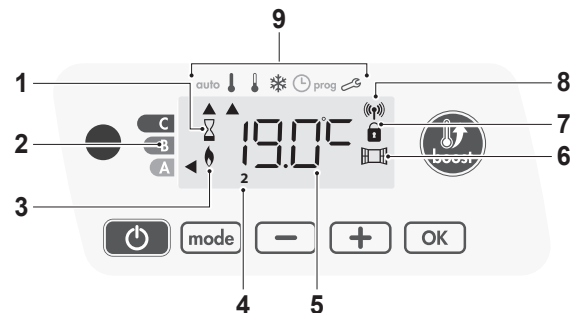

10. Boost-lampje
11. Controlelampje verbruik
12. Controlelampje verwarming
13. Dagen van de week (1=maandag...7=zondag)
14. Temperatuurstelling
15. Controlelampje open raam
16. Vergrendeld toetsenbord

- 17. Controlelampje afstandsbediening
- 18. Werkingsmodus

auto Auto-modus

- ↓ Comfort-modus
- 🌡️ Eco-modus
- ❄️ Vorstbeschermingsmodus
- 🕒 Tijd- en daginstelmodus
- prog** Programmeermodus
- 🔗 Instelling

Belangrijk: In de modi Auto, Comfort, Eco en Stand-by wordt de achtergrondverlichting na 20 seconden automatisch uitgeschakeld als er geen knoppen worden ingedrukt. Zij moet opnieuw worden geactiveerd door op een knop van het toetsenbord te drukken alvorens instellingen in te voeren.

Opmerking: Zorg er alvorens instellingsprocedures uit te voeren voor dat het toetsenbord vergrendeld is.

11.2 Toegang / Stand-by modus

Inschakelingsfunctie

Druk op de knop om het apparaat in de Auto-modus te bedienen.

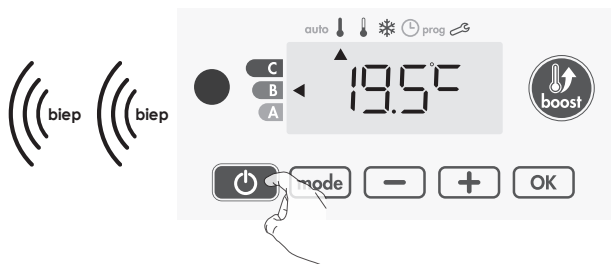

Hulp voor slechtzienden: geluidssignalen

Het apparaat geeft 2 opeenvolgende korte signalen om aan te geven dat het in de Auto-modus staat.

Met deze functie kunt u de verwarming onderbreken, bijvoorbeeld in de zomer.

Druk op de knop om het toestel in stand-by verwarming te zetten.

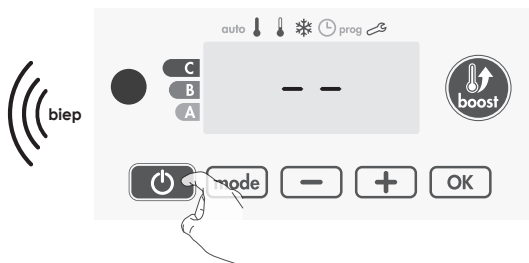

Hulp voor slechtzienden: geluidssignalen

Het apparaat geeft 1 kort signaal om aan te geven dat de standby verwarming is geactiveerd.

11.3 Keuze van de werkingsmodus

Met de knop kan het werkingsprogramma van het toestel worden aangepast aan uw behoeften, afhankelijk van het seizoen of van het feit of er mensen in huis zijn. Door één of meerdere keren op de knop te drukken, selecteert u de gewenste modus.

Volgorde van de modi:

auto	↓	🌡️	❄️
Auto	→	Comfort	→
		Eco	→
			Vorstbescherming

Algemene beschrijving van de modi:

• Modus auto

In de automatische modus schakelt het apparaat automatisch van de Comfort-modus naar de Eco-modus volgens het ingestelde programma.



3 verschillende gevallen, afhankelijk van de instellingen:

Wekelijks en dagelijks programma

Het toestel is geprogrammeerd en voert opdrachten uit in de Comfort- en Eco-modus overeenkomstig de geselecteerde instellingen en tijdsperiodes (zie hoofdstuk "geïntegreerd wekelijks en dagelijks programma").

Zonder programma

Als de wekelijkse en dagelijkse programma's niet zijn ingeschakeld of als er geen commando's worden verzonden via een stuurraad, activeren de fabriekinstellingen van het apparaat de non-stop Comfort-modus, gedurende 7 dagen per week.

• ↓ Comfort-modus

Non-stop Comfort-modus. Het toestel werkt 24 uur per dag om de ingestelde temperatuur (bijv. 19 °C) te bereiken. Het temperatuurniveau van de Comfort-modus kan door de gebruiker worden ingesteld.



• 🌡️ Eco-modus

Eco geeft de temperatuur van de Comfort-modus minus 3,5 °C aan. Hiermee kan de temperatuur worden verlaagd zonder de instelling van de Comfort-modus te wijzigen. Selecteer deze modus voor korte afwezigheden (tussen de 2 en 24 uur) en 's nachts.



• ❄️ Vorstbeschermingsmodus

Met deze modus kunt u uw woning beschermen tegen de gevolgen van kou (bevroren leidingen, enz.) door op elk moment een minimumtemperatuur van 7°C aan te houden. Selecteer deze modus voor lange afwezigheden (meer dan 5 dagen).



11.4 Boost-functie



Belangrijk: De Boost-modus kan op elk moment worden geactiveerd, ongeacht de in gebruik zijnde werkingsmodus (Auto, Comfort, Eco of Vorstbescherming).

Om de Boost-modus te activeren, drukt u op , de gewenste temperatuur zal gedurende de gewenste tijdsperiode op het maximumniveau worden ingesteld. De timer van 60 minuten knippert standaard.

Eerste druk: Boost

Tijdens de eerste minuut: het boost-symbool en het opwarm-lampje verschijnen, de timer knippert.



Tijdens de eerste minuut is het mogelijk de duur van de boost te wijzigen van 0 tot de maximaal toegestane duur, ingesteld tijdens de geavanceerde instellingen, in intervallen van 5 minuten door op  en  te drukken of sneller door ze 2 seconden ingedrukt te houden. De wijziging wordt opgeslagen en treedt in werking bij de volgende Boost. Na 1 minuut start de timer van de Boost en loopt de tijd van minuut tot minuut.

Opmerking: Na 1 minuut is het mogelijk om de duur tijdelijk te wijzigen: de wijziging is alleen geldig voor de actieve Boost en wordt dus niet herhaald.

De Boost kan om 2 verschillende redenen stoppen:

- De energiebeheerder heeft een commando «Stop» gestuurd via de stuurdraad:

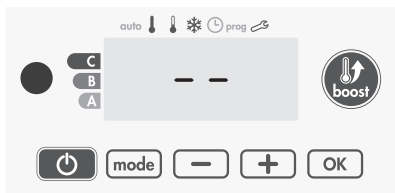

Het apparaat stopt, -- verschijnt. De cursor gaat naar auto. Door het commando Comfort te verzenden, wordt het toestel opnieuw opgestart tot het einde van de timer.

Als de omgevingstemperatuur de maximale Boost-temperatuur bereikt tijdens de timer:



Het apparaat zal de ruimte niet langer verwarmen, maar de Boost-modus is nog steeds actief: de timer blijft weergegeven, het Boost-symbool en



het verwarmingslampje knipperen op het display. Wanneer de temperatuur onder de maximaal toegestane temperatuur daalt, wordt de Boost opnieuw geactiveerd tot de timer afloopt.

Tweede druk: uitschakeling van Boost



De cursor gaat naar de vorige actieve modus en de ingestelde temperatuur wordt weergegeven.

11.5 Aanduiding van het verbruik, energiebesparing

Op het display van het apparaat geeft een schakelaar het niveau van energieverbruik aan door middel van de bijbehorende kleur: rood, oranje of groen. Zo is het mogelijk om, afhankelijk van de ingestelde temperatuur, het niveau van energieverbruik te kiezen. Naarmate de ingestelde temperatuur stijgt, zal ook het verbruik toenemen. Het lampje verschijnt in de standen Auto, Comfort, Eco en Vorstbescherming, bij elk temperatuurniveau.

<p>C - Rood Hoge temperatuur: het verdient aanbeveling de ingestelde temperatuur aanzienlijk te verlagen.</p>	<p>Temperatuur temperatuur > 22°C Wanneer de ingestelde temperatuur hoger is dan 22°C</p>	
<p>B - Oranje Gemiddelde temperatuur: het verdient aanbeveling de ingestelde temperatuur iets te verlagen.</p>	<p>19°C < ingestelde temperatuur ≤ 22°C Wanneer de ingestelde temperatuur hoger is dan 19°C en lager dan of gelijk aan 22°C</p>	
<p>A - Groen Ideale temperatuur</p>	<p>Temperatuur temperatuur ≤ 19°C Wanneer de ingestelde temperatuur lager is dan of gelijk is aan 19°C</p>	

11.6 Temperatuurinstelling voor de Comfort-modus

Vanaf de modi Auto en Comfort is het mogelijk de Comfort-temperatuur in te stellen. De standaardwaarde is 19°C. Met  en  kan de temperatuur worden ingesteld van 7°C tot 30°C in stappen van 0,5°C.

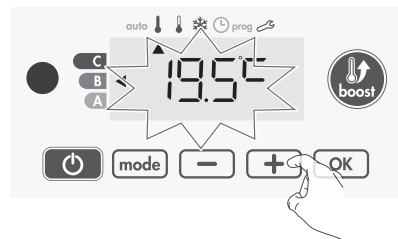



Opmerking: de Comfort-temperatuur kan worden beperkt.

11.7 Aanduiding van het cumulatieve verbruik in KWH, energiebesparing

Het is mogelijk het geschatte energieverbruik in kWh weer te geven sinds de laatste reset van de energiemeter.

Weergave van het geschatte energieverbruik

Om deze schatting te bekijken, drukt u vanuit de Auto, Comfort, Eco of Vorstbeschermingsmodus op . Om de verbruikswaarde te verlaten: druk op  of , het toestel keert automatisch terug naar de

vorige actieve modus.



De energiemeter resetten

Om de energiemeter te resetten, vanuit de Auto, Comfort, Eco of Vorstbeschermingsmodus, gaat u als volgt te werk.

- 1- Druk op **OK**.
- 2- Houd **-** en **+** tegelijkertijd langer dan 5 seconden ingedrukt. Druk op **mode** of **OK**, om de reset van de energiemeter te beëindigen, het toestel keert automatisch terug naar de vorige actieve modus.

11.8 Kinderbeveiliging, toetsenbordvergrendeling/ontgrendeling

• Toetsenbordvergrendeling

Houd de knoppen **-** en **+** 10 seconden lang ingedrukt om het toetsenbord te vergrendelen. Op het display verschijnt het hangslotssymbool , het toetsenbord is vergrendeld.



• Toetsenbordontgrendeling

Om het toetsenbord te ontgrendelen houdt u de knoppen **-** en **+** nogmaals 10 seconden ingedrukt. Het hangslotssymbool  verdwijnt van het display, het toetsenbord is ontgrendeld. Wanneer het toetsenbord is vergrendeld, blijft alleen de knop  actief. Als het toestel in stand-by staat wanneer het toetsenbord is vergrendeld, moet het worden ontgrendeld voor de volgende verwarming of om toegang te krijgen tot de instellingen.

11.9 Geïntegreerd wekelijks en dagelijks programma, energiebesparing

In deze modus kan het toestel worden geprogrammeerd door voor elke dag van de week een van de vijf voorgestelde programma's in te stellen.

• Toegang tot de programmeermodus

Druk vanuit de Auto, Comfort, Eco of Vorstbeschermingsmodus gedurende 5 seconden op **mode** om de programmeermodus te openen.

Schematische volgorde van de programmeerinstellingen:



Instellen van dag en tijd

In deze modus is het mogelijk de dag en de tijd in te stellen om het toestel naar behoefte te programmeren.

- 1- Druk vanuit de Auto, Comfort, Eco of Vorstbeschermingsmodus gedurende 5 seconden op **mode**. De cursor gaat naar de modus voor het instellen van dag en tijd.

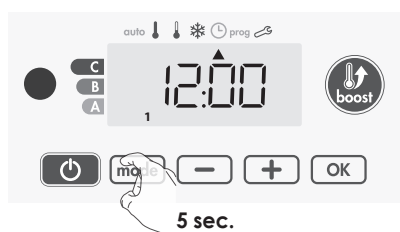

- 2- Selecteer met **-** en **+**. De nummers van de uren knipperen. Om sneller door de uren te scrollen houdt u **-** en **+** ingedrukt. Opslaan door te drukken op **OK**.

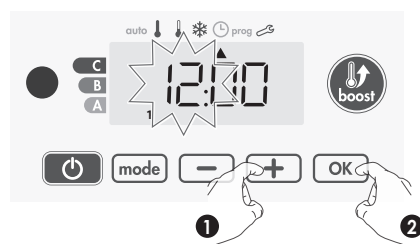

- 3- De nummers van de minuten knipperen. Selecteer met **-** en **+**. Opslaan door te drukken op **OK**.

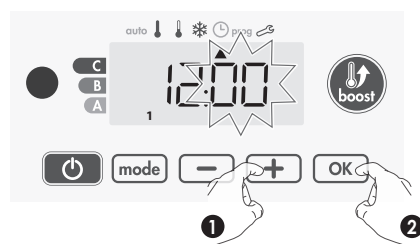

- 4- De cursor knippert op het nummer 1 (dat staat voor maandag). Selecteer de dag met **-** en **+**. Opslaan door te drukken op **OK**.

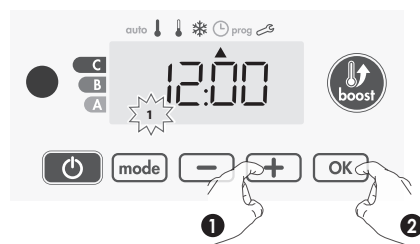

- 5- Om programma's te bewerken en/of toe te wijzen, drukt u op **mode**. Om de instellingsmodus voor dag en tijd te verlaten, drukt u 3 keer op **mode**.

• Keuze van de programma's

Schematische volgorde van de programma's:

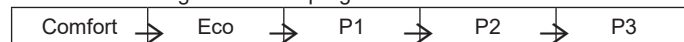

De standaardinstelling van het toestel is Comfort non-stop gedurende 7 dagen per week.

• Algemene beschrijving van de programma's

- Comfort: het toestel werkt in Comfort-modus, 24 uur per dag, voor elke geselecteerde dag.

Opmerking: De temperatuur van de Comfort-modus kan worden ingesteld (zie paragraaf Temperatuurinstelling voor de Comfort-modus).

- Eco: Het toestel werkt 24 uur per dag in de Eco-modus.

Opmerking: Er kunnen temperatuurverlagende parameters worden ingesteld.

- P1: het toestel werkt van 06:00 tot 22:00 uur in de Comfort-modus (en van 22:00 tot 06:00 uur in de Eco-modus).

- P2: het toestel werkt van 06:00 tot 09:00 uur en van 16:00 tot 22:00 uur in de Comfort-modus (en van 09:00 tot 16:00 uur en van 22:00 tot 06:00 uur in de Eco-modus).

- P3: het toestel werkt van 06:00 tot 08:00 uur, 12:00 tot 14:00 uur en 18:00 tot 23:00 uur in de Comfort-modus (en in de Eco-modus van 23:00 tot 06:00 uur, 08:00 tot 12:00 uur en 14:00 tot 18:00 uur).

Mogelijke wijzigingen van programma's

Als de vooraf ingestelde tijden voor de programma's P1, P2 en P3 niet passen bij uw routine, kunt u ze wijzigen.

Programma's P1, P2 of P3 wijzigen.

Als de tijden van de programma's P1, P2 of P3 worden gewijzigd, wordt de wijziging toegepast op alle dagen van de week waarop P1, P2 of P3 zijn ingesteld.

1- Zodra de tijd en de dag zijn ingesteld, gaat u verder met stap 2. Druk vanuit de Auto, Comfort, Eco of Vorstbeschermingsmodus gedurende 5 seconden op **mode**. Wanneer de cursor naar het symbool voor tijdsinstelling gaat, drukt u kort op **mode**.

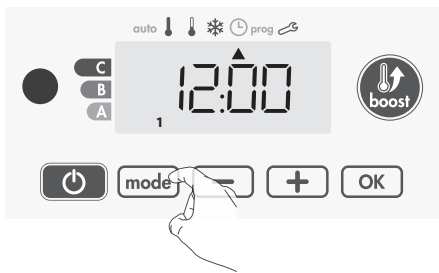

2- Druk op **-** of **+**. De cursor gaat naar **prog**.

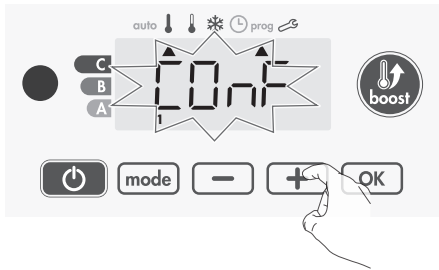

3- Selecteer P1 met **-** of **+**.

P1 gaat knipperen. Druk 5 seconden op **OK** om wijzigingen door te voeren.

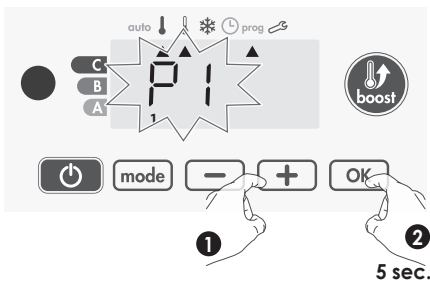

4- De starttijd P1 (die standaard 06:00 is) gaat knipperen. Met **-** of **+**, kan de tijd worden gewijzigd in stappen van 30 minuten.

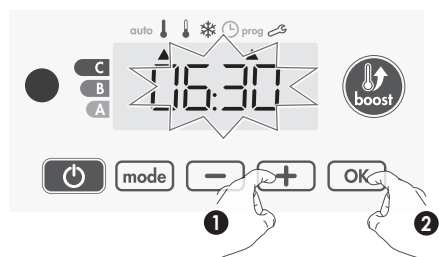

Opslaan door te drukken op **OK**.

5- De eindtijd P1 (die standaard 22:00 is) gaat knipperen. Met **-** of **+**, kan de tijd worden gewijzigd in stappen van 30 minuten.

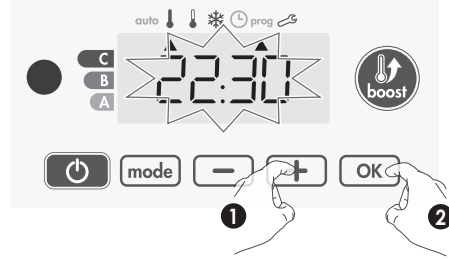

Opslaan door te drukken op **OK**.

6- Druk op **mode** om de programmeermodus te verlaten en terug te keren naar de Auto-modus.

Opmerking: zonder enige actie op de toetsen, wordt het toestel na enkele minuten teruggezet op Auto.

Keuze en toewijzing programma's

1- Zodra de tijd en de dag zijn ingesteld, gaat de cursor automatisch naar onder **prog**

Druk vanuit de Auto, Comfort, Eco of Vorstbeschermingsmodus gedurende 5 seconden op **mode**. Wanneer de cursor onder het symbool voor tijdsinstelling staat, drukt u nogmaals op **mode**.

Voorafgaande informatie: displaygedeelte

Overeenkomende nummers	dagen/
1	Maandag
2	Dinsdag
3	Woensdag
4	Donderdag
5	Vrijdag
6	Zaterdag
7	Zondag



De dagen van de week rollen over het scherm met hun ingestelde programma's, d.w.z. **CONF** elke dag.



2- Druk op **-** en **+**. Het voor dag 1 ingestelde programma (1 = maandag, 2 = dinsdag, enz.) gaat knipperen

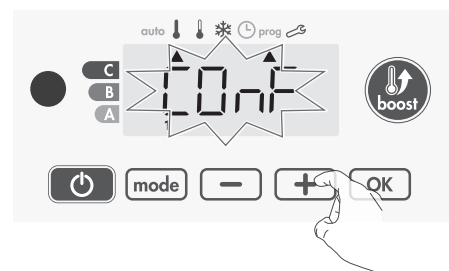

3- Selecteer het gewenste programma voor de dag met **-** en **+**.

Opslaan door te drukken op **OK**.

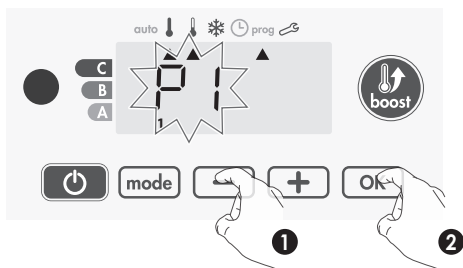

4- Het programma dat is toegewezen aan de tweede dag van de week (dinsdag) gaat knipperen. Herhaal de in stap 3 beschreven procedure voor elke dag van de week.

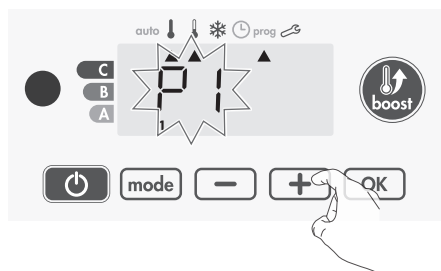

5- Zodra voor elke dag een programma is gekozen, bevestigt u uw keuze door op **OK** te drukken. De dagen van de week verschijnen achtereenvolgens op het display met hun ingestelde programma's (P1, P2, P3, CONF of ECO). Om de programmamodus te verlaten, drukt u tweemaal op **mode**.

• Weergave van geselecteerde programma's

- Druk vanuit de Auto, Comfort, Eco of Vorstbeschermingsmodus gedurende 5 seconden op **mode**. Druk tweemaal op **mode**, het display scrollt door het ingestelde programma voor elke dag van de week (Comfort, Eco, P1, P2 of P3).

- Om de programmaweergavemodus te verlaten, drukt u tweemaal op **mode**.

• Handmatig en tijdelijk verlaten van een lopend programma

Met deze functie kan de ingestelde temperatuur tijdelijk worden gewijzigd tot de volgende geprogrammeerde wijziging of overgang om 00:00 uur.

Voorbeeld:

1- Het toestel staat in de Auto-modus, het lopende programma is Eco 15,5°C.

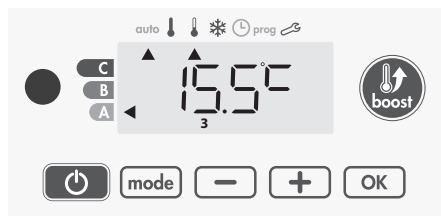

2- Door op **-** en **+** te drukken, kan de gewenste temperatuur tijdelijk worden gewijzigd in bijvoorbeeld 18°C.

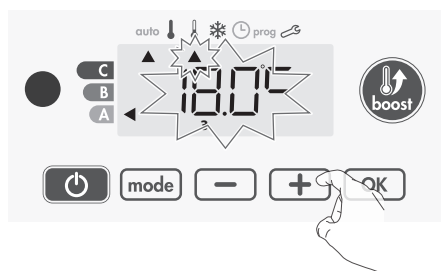

Opmerking: De cursor die overeenkomt met de werkingsmodus, in ons voorbeeld de Eco-modus, knippert voor de duur van de tijdelijke wijziging.

3- Deze wijziging wordt automatisch geannuleerd bij de volgende wijziging van het programma of bij de overgang om 00:00 uur.

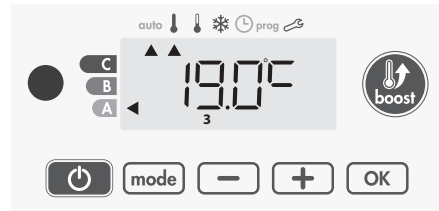

11.10 Detectie van open ramen, energiebesparing

• Belangrijke informatie over de detectie van open ramen

Belangrijk: De detectie van open ramen is gevoelig voor temperatuurschommelingen. Het toestel reageert op het openen van het raam volgens verschillende parameters: ingestelde temperatuur, temperatuurstijging en -daling in de kamer, buitentemperatuur, positie van het toestel. Als het toestel zich in de buurt van een toegangsdeur bevindt, kan de detectie worden verstoord door de lucht die afkomstig is van het openen van de deur. Als dit problemen veroorzaakt, is het raadzaam de automatische detectie van open ramen uit te schakelen. Handmatige activering kan nog steeds worden gebruikt.

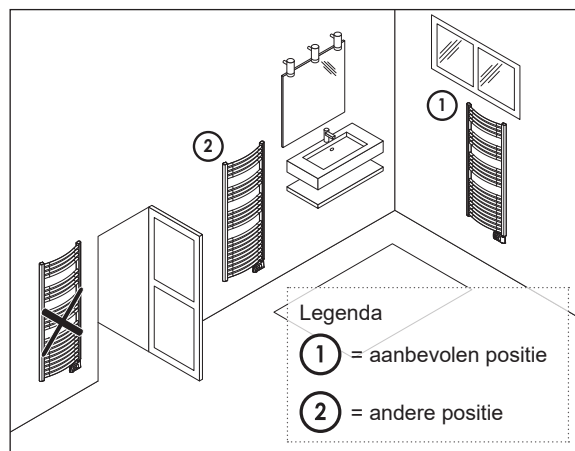

• Algemene informatie

Verlaag de temperatuur door de vorstbescherming in te stellen terwijl u een kamer met een open raam ventileert. Detectie van open ramen is mogelijk in de modi Comfort, Eco en Auto. - Automatische activering, de temperatuurverlaging begint zodra het toestel een wijziging van de temperatuur waarneemt.

- Handmatige activering, de temperatuurverlaging start door op een knop te drukken.

• Automatische activering (fabrieksinstellingen)

Het toestel neemt een daling van de temperatuur waar. Een open raam of een toegangsdeur naar buiten kan een temperatuurdaling veroorzaken.

Opmerking: Het verschil tussen binnen en buiten veroorzaakt een aanzienlijke temperatuurdaling die door het toestel kan worden waargenomen.

Detectie van deze verandering activeert een omschakeling naar de Vorstbeschermingsmodus.

• **Handmatige activering**

Door langer dan 5 seconden op  te drukken wordt het toestel in de Vorstbeschermingsmodus gezet.

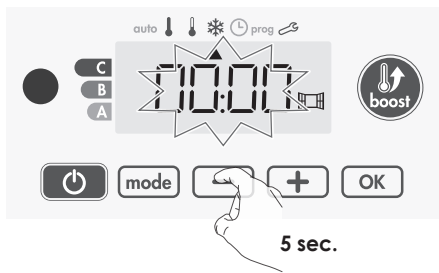

Digitale teller vorstbescherming

Wanneer het toestel een lagere temperatuurcyclus uitvoert vanwege een open raam, verschijnt op het scherm een teller die de duur van de cyclus aangeeft. De teller wordt automatisch op nul gezet wanneer het toestel de volgende keer overschakelt op Vorstbescherming vanwege een open raam (automatische of handmatige activering).

De Vorstbeschermingsmodus stoppen

Door op een knop te drukken wordt de Vorstbeschermingsmodus gestopt.

Opmerking: Als een temperatuurstijging wordt waargenomen, kan het toestel terugkeren naar de vorige modus (die actief was voordat het open raam werd waargenomen).

11.11 Optioneel: besturing op afstand met infrarood afstandsbediening

De handdoekradiator kan worden geprogrammeerd met een infrarood afstandsbediening dankzij de IR-ontvanger aan de voorzijde van het bedieningspaneel.

Schema

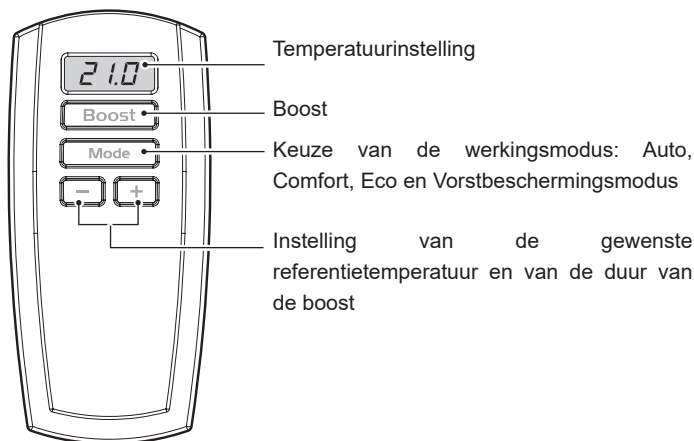

Opmerking: de knoppen Boost, Mode, + en - hebben dezelfde functies als de knoppen op de thermostaat.

Werking

Richt de afstandsbediening op het infrarood ontvangstvenster van het apparaat. Controleer of er geen obstakels zijn tussen de afstandsbediening en de infraroodontvanger om de transmissie niet te verstoren.

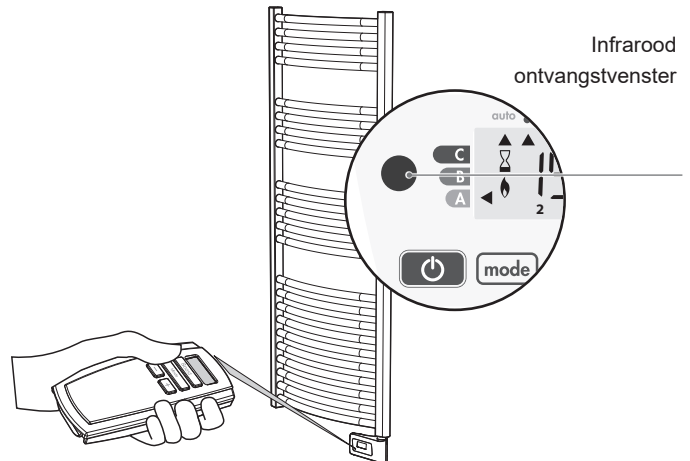

12. Gebruikersinstellingen

12.1 Toegang

De gebruikersinstellingen zijn toegankelijk in 3 stappen: Vanuit de modus Auto, Comfort, Eco of Vorstbescherming:

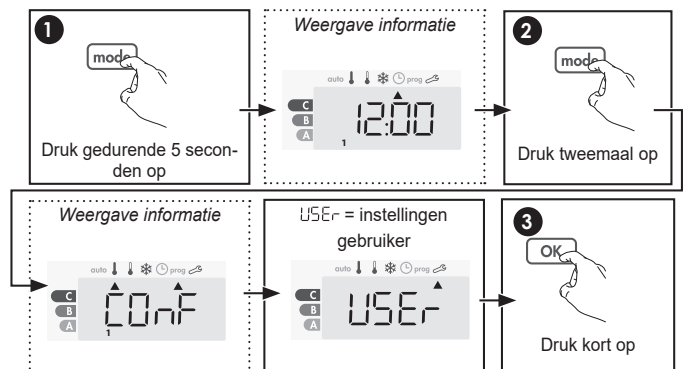

Volgorde van instellingen :



Achtergrondverlichting → Verlagingsniveau van de temperatuur Eco-modus → Temperatuur Vorstbescherming → Ingestelde temperatuurlimiet voor Comfort → Maximale duur Boost → Maximale omgevingstemperatuur → Temperatuurschalen

12.2 Instellingen achtergrondverlichting

1- Er kunnen drie modi worden ingesteld:

- L1 = Tijdelijke achtergrondverlichting: Achtergrondverlichting van het display wanneer een knop wordt ingedrukt
- L2 = Non-stop achtergrondverlichting: Permanente achtergrondverlichting van het display
- L3 = In deze versie werkt het toestel in L1-modus.

De L3-modus is de standaardinstelling.

Druk op  of  om de gewenste instelling te kiezen.

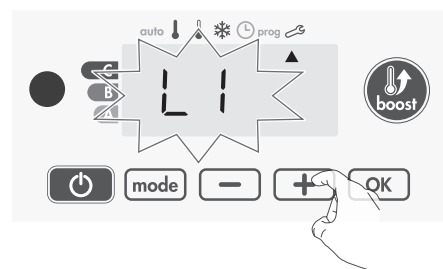

2- Druk op **OK** om op te slaan en naar de volgende instelling te gaan.

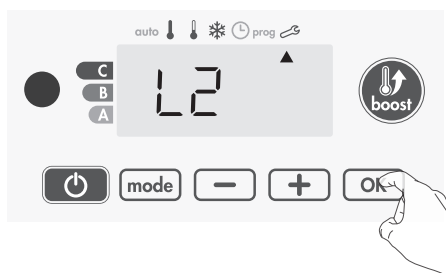

Druk tweemaal op **mode** om de gebruikersinstellingen te verlaten.

12.3 Eco-modus temperatuurverlagende instelling

De verlaging van de temperatuur is -3,5°C vanaf de temperatuur die is ingesteld voor de Comfort-modus. Het is mogelijk dit niveau in te stellen van -1°C tot -8°C, in stappen van 0,5°C.

Belangrijk: ongeacht het ingestelde verlagingniveau zal de voor Eco ingestelde temperatuur nooit hoger zijn dan 19°C.

3- Druk op **-** of **+** om het gewenste temperatuurniveau te verkrijgen.

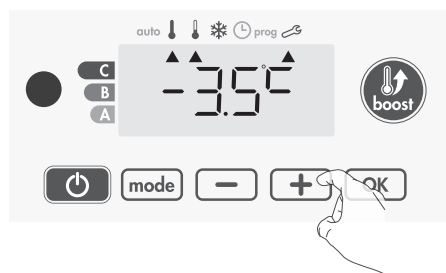

4- Druk op **OK** om op te slaan en naar de volgende instelling te gaan.

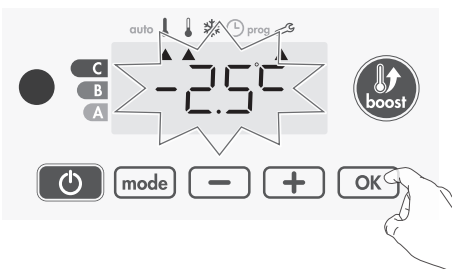

Druk tweemaal op **mode** om de gebruikersinstellingen te verlaten.

12.4 Temperatuur instellen voor de vorstbescherming

Het toestel is vooraf ingesteld op 7°C. Het is mogelijk de temperatuur van de

Vorstbescherming in te stellen van 5°C tot 15°C in stappen van 0,5°C.

5- Druk op **-** of **+** om het gewenste temperatuurniveau te verkrijgen.

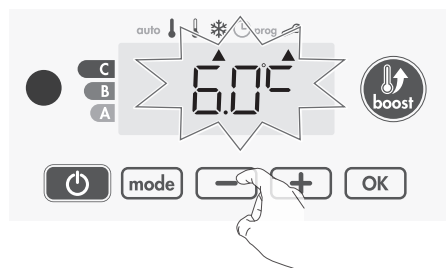

6- Druk op **OK** om op te slaan en naar de volgende instelling te gaan. Druk tweemaal op **mode** om de gebruikersinstellingen te verlaten.

12.5 Limiet temperatuurniveau voor Comfort

Het is mogelijk het instelbare temperatuurbereik te beperken door een maximum- en/of minimuminstelling in te voeren, om onbedoelde temperatuurverandering te voorkomen.

• Lage temperatuurlimiet

Vergrendeling van het instelbare bereik door het instellen van een minimale temperatuurlimiet, om te voorkomen dat een lagere temperatuur wordt ingesteld.

De standaard minimuminstelling is 7°C. U kunt deze aanpassen van 7°C tot 15°C in stappen van 1°C.

7- Om de minimale temperatuurinstelling te wijzigen, drukt u op **-** en **+** en slaat u op door op **OK** te drukken.

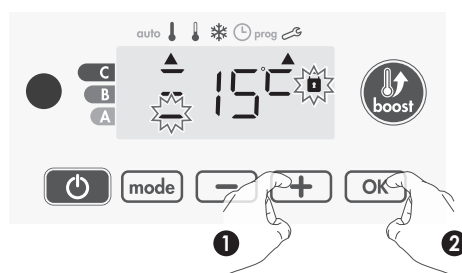

Als u deze niet wilt wijzigen, drukt u op **OK**: het toestel schakelt automatisch over op de instelling voor de maximale temperatuur. Om de gebruikersinstellingen te verlaten, drukt u op **mode**.

• Hoge temperatuurlimiet

Vergrendeling van het instelbare bereik door het instellen van een maximale temperatuurlimiet, om te voorkomen dat een hogere temperatuur wordt ingesteld. De standaard maximuminstelling is 30°C. U kunt deze aanpassen van 19°C tot 30°C in stappen van 1°C.

8- Om de maximale temperatuurinstelling te wijzigen, drukt u op **-** en **+**.

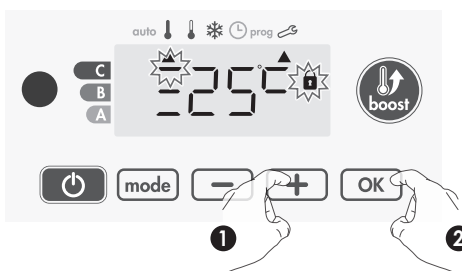

Druk op **OK** om op te slaan en automatisch naar de volgende instelling te gaan. Druk tweemaal op **mode** om de gebruikersinstellingen te verlaten.

12.6 Instellen van de maximaal toegestane duur van de Boost

De maximale duur van de Boost is vooraf ingesteld op 60 minuten. Hij kan worden aangepast van 30 tot 90 minuten, in intervallen van 30 minuten.

9- Het symbool Boost en het verwarmingssymbool verschijnen op het display en de vooraf ingestelde duur van 60 minuten knippert.



10- Druk op **-** en **+** om de gewenste duur weer te geven.

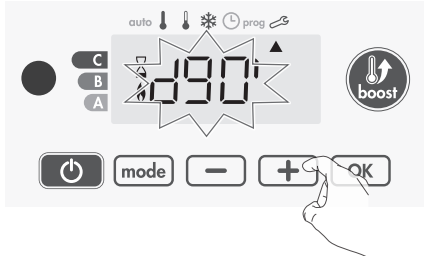

11- Druk op **OK** om op te slaan en naar de volgende instelling te gaan.

12.7 Maximale omgevingstemperatuur instellen voor automatische uitschakeling van Boost

Wanneer de Boost is geactiveerd, moet het toestel de ruimte verwarmen tot de temperatuurlimiet: de zogenaamde maximale omgevingstemperatuur. Wanneer deze is bereikt, stopt de Boost automatisch. Hij is vooraf ingesteld op 35°C. U kunt hem aanpassen van 25°C tot 39°C in stappen van 1°C.

Het symbool Boost en het verwarmingslampje verschijnen op het display en de maximumtemperatuur knippert.

12- De maximale Boost-temperatuur kan worden ingesteld door te drukken op **-** en **+** van 25°C tot 39°C in stappen van 1°C.

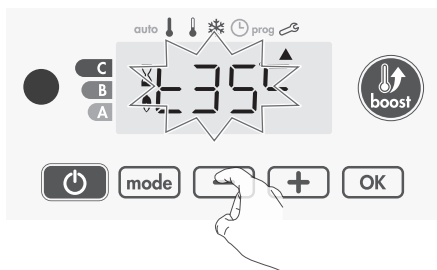

13- Druk op **OK** om op te slaan en automatisch naar de volgende instelling te gaan. Druk tweemaal op **mode** om de gebruikersinstellingen te verlaten.

12.8 Instellen van de temperatuurschaal

De standaard temperatuurschaal is Celsius. Deze instelling is niet beschikbaar in deze versie.

14- Druk op **OK** om op te slaan en automatisch naar de volgende instelling te gaan. Druk tweemaal op **mode** om de gebruikersinstellingen te verlaten.

12.9 Terugzetten naar fabrieksinstellingen

Ga in onderstaande volgorde te werk om terug te keren naar de fabrieksinstellingen:

1- Druk vanuit de instelling voor de meeteenheid op **OK**. Op het display

verschijnt rEST.

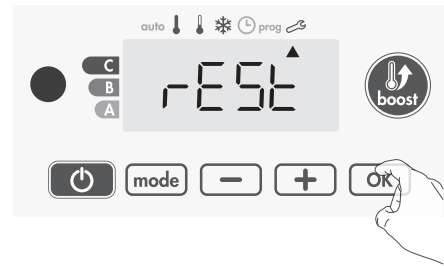

2- rE5 verschijnt. Druk op **-** of **+** om YES te selecteren

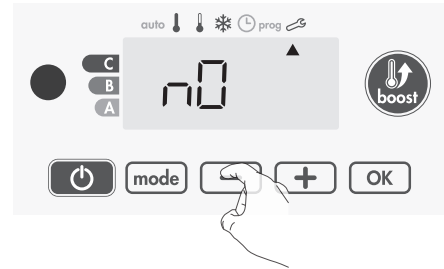

rE5 = Terugzetten naar fabrieksinstellingen.

rE0 = Annuleren terugzetten naar fabrieksinstellingen.

3- Druk gedurende 5 seconden op **OK**. Het toestel keert terug naar de oorspronkelijke configuratie en schakelt automatisch over naar de weergave van de oorspronkelijke gebruikersinstellingen.



De volgende fabriekswaarden worden opnieuw ingesteld:

Parameters	Fabrieksinstellingen
Werking	
Ingestelde temperatuur Comfort	19°C
Duur Boost	60 min.
Toetsenbordvergrendeling	Gedeactiveerd
Gebruikersinstellingen	
Achtergrondverlichting	L3
Verlagniveau van de temperatuur Eco-modus	-3,5°C
Temperatuur Vorstbescherming	7°C
Instelling minimale instelbare temperatuur Comfort	7°C
Instelling maximale instelbare temperatuur Comfort	30°C
Maximale duur Boost	60 min.
Maximale omgevingstemperatuur voor automatische uitschakeling van Boost	39 °C
Temperatuurschaal	°C

Druk op **mode** om de gebruikersinstellingen te verlaten.

13. Installatie-instellingen

13.1 Toegang

De gebruikersinstellingen zijn toegankelijk in 4 stappen: Vanuit de modus

Auto, Comfort, Eco of Vorstbescherming:

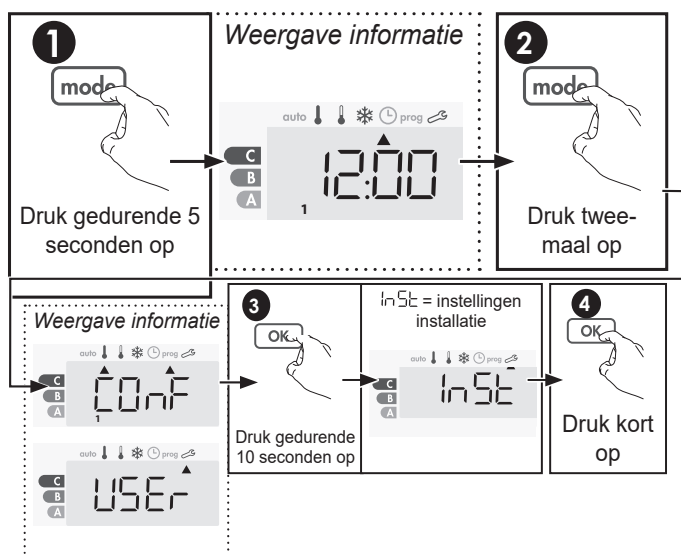

Volgorde van instellingen :

Automatische detectie open raam → Blokkering van de PIN-code → Terugzetten naar fabrieksinstellingen

13.2 Detectie open raam, activering/deactivering van de Auto-modus

De automatische modus is de standaardmodus.

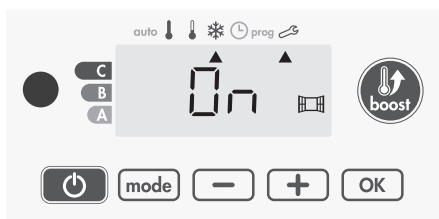

1- Druk op **-** of **+**.

ON = Automatische modus geactiveerd.

OFF = Automatische modus gedeactiveerd.

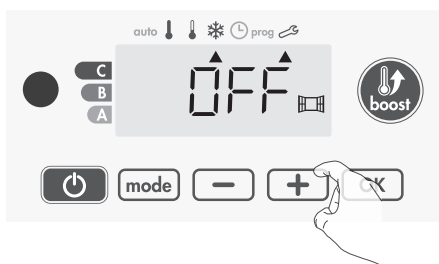

2- Druk op **OK** om op te slaan en automatisch naar de volgende instelling te gaan. Druk 3 keer op **mode** om de gebruikersinstellingen te verlaten.

13.3 PIN-code blokkering

• Algemene informatie

Het verwarmingstoestel is beveiligd met een veiligheidscode tegen ongeoorloofd gebruik. De PIN-code (Personal Identity Number) is een aanpasbare code van 4 nummers. Indien geactiveerd, verhindert deze code de toegang tot de volgende instellingen:

- Keuze van de Comfort-modus: Toegang tot de Comfort-modus is verboden, alleen de modi Auto, Eco en Vorstbescherming zijn beschikbaar.
- Minimale en maximale limieten van het instelbare temperatuurbereik (wijzigen van de Comfort-temperatuur is verboden buiten het toegestane bereik).
- Programmeermodus.
- Instellingen detectie open raam.
- Instelling van het verlagingniveau van de temperatuur Eco-modus.
- Temperatuur instellen voor de Vorstbescherming

Voor het eerste gebruik van de PIN-code zijn 3 belangrijke stappen nodig:

- 1 - Initialisatie van de PIN-code, voer de vooraf ingestelde PIN-code (0000) in om toegang te krijgen tot de functie.
- 2 - Activering van de PIN-code om de instellingen die door de PIN-code worden beschermd te vergrendelen.
- 3 - Personalisering van de PIN-code, vervang 0000 door de gepersonaliseerde code.

Initialisatie van de PIN-code

Standaard is de PIN-code niet geactiveerd. Toegang tot de instellingen is alleen mogelijk in de Standby-modus.

1- De standaard PIN-code is 0000. Druk op **-** en **+** om 0 te selecteren. Het nummer knippert. Opslaan door te drukken op **OK**.

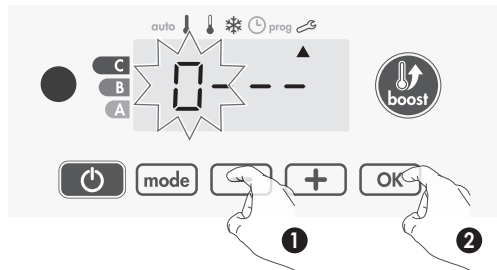

2- Om over te schakelen naar de andere nummers, bevestigt u 0 door op **OK** te drukken. Wanneer 0000 verschijnt, drukt u nogmaals op **OK** om op te slaan en af te sluiten.

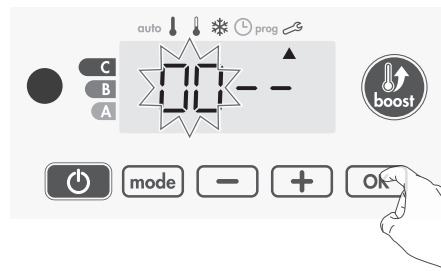

Wanneer de PIN-code is geïnitieerd, wordt de volgende instelling automatisch weergegeven: Activering PIN-code.

• Activering/deactivering van de PIN-code

1- Op het display verschijnt **OFF**.

Druk op **-** en **+** om de PIN-code te activeren.

Het display geeft weer **ON**.

ON = PIN-code geactiveerd

OFF = PIN-code gedeactiveerd

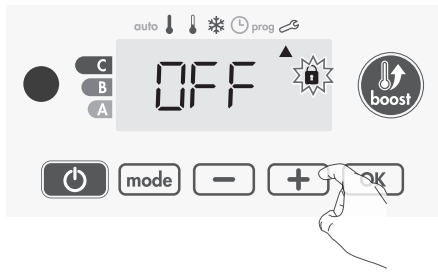

2- Druk op **OK** om op te slaan en terug te keren naar de weergave van de oorspronkelijke installatie-instellingen.

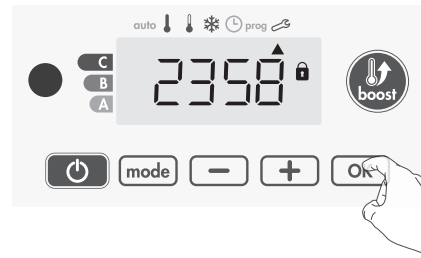

4- Druk nogmaals op **OK** om de modus voor het instellen van de PIN-code te verlaten en terug te keren naar het beginscherm voor de installatie-instellingen.

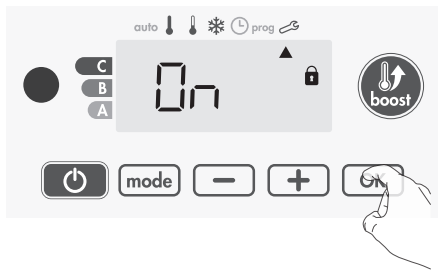

De PIN-code is geactiveerd. Wijzigingen in de vertrouwelijke instellingen die vermeld staan onder "Algemene informatie» zijn nu onmogelijk.



Druk tweemaal op **mode** om de installatie-instellingen te verlaten.

De PIN-code personaliseren

Als de PIN-code net is geactiveerd, volg dan de hieronder beschreven stappen. Anders is het ook mogelijk om de stappen 1 en 2 van het initialisatieproces en de stappen 1 en 2 van het activeringsproces te kopiëren voordat u de PIN-code aanpast.

13.4 Terugzetten naar fabrieksinstellingen

Als de PIN-codebeveiliging is gedeactiveerd, worden de gebruikers- en installatie-instellingen opnieuw geïnitieerd:

Vergeet niet dat de personalisatie van de PIN-code pas kan worden uitgevoerd nadat de initialisatie en activering van de PIN-code zijn voltooid.

1- Druk vanuit de PIN-code-instelling op **OK**. Op het display verschijnt **REST** gedurende korte tijd.

1- Wanneer **0n** verschijnt, drukt u minstens 5 seconden op **OK**.

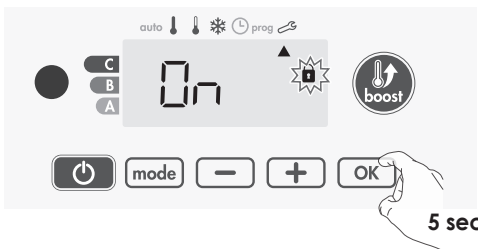
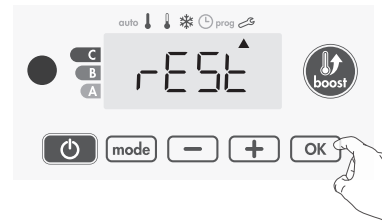

2- **no** verschijnt. Druk op **-** of **+** om **YES** te selecteren.

YES = Terugzetten naar fabrieksinstellingen.
no = Fabrieksinstellingen niet teruggezet.

2- De code 0000 verschijnt en het eerste nummer knippert. Druk op **-** en **+** om het eerste nummer te selecteren en druk vervolgens op **OK** om op te slaan. Herhaal de handeling voor de overige 3 nummers.

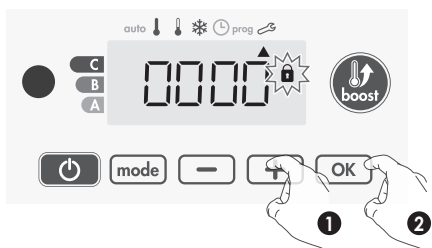
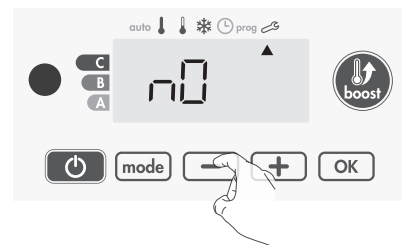

3- Druk gedurende 5 seconden op de toets **OK**. Het toestel keert terug naar de oorspronkelijke configuratie en schakelt automatisch over naar de weergave van de oorspronkelijke installatie-instellingen.

3- Druk op **OK** om te bevestigen. De nieuwe code is opgeslagen.



De volgende fabriekswaarden worden opnieuw ingesteld:

Instellingen	Fabriekswaarden
Werking	
Ingestelde temperatuur Comfort	19°C
Duur Boost	60 min.
Toetsenbordvergrendeling	Gedeactiveerd
Gebruikersinstellingen	
Achtergrondverlichting	L3
Verlagingsniveau van de temperatuur Eco-modus	-3,5°C
Temperatuur Vorstbescherming	7°C
Instelling minimumtemperatuur instelbaar Comfort	7°C
Maximale temperatuurinstelling instelbaar Comfort	30°C
Maximale duur Boost	60 min.
Maximale omgevingstemperatuur voor automatische uitschakeling Boost	39°C
Installatie-instellingen	
Automatische detectie open raam	Geactiveerd
PIN-codebeveiliging	Gedeactiveerd
Nummers van de PIN-code	0000

Druk tweemaal op **[mode]** om de gebruikersinstellingen te verlaten.

14. Geavanceerde instellingen

14.1 Toegang

De gebruikersinstellingen zijn toegankelijk in 5 stappen: Vanuit de modus Auto, Comfort, Eco of Vorstbescherming:

Volgorde van instellingen :

Instellen van de sensor voor de omgevingstemperatuur → Instelling van het vermogen → Fabriekswaarden herstellen.

14.2 Instellen van de sensor voor de omgevingstemperatuur

• Algemene informatie

Belangrijk: Deze handeling is uitsluitend voorbehouden aan professionele installateurs; onjuiste wijzigingen kunnen leiden tot afwijkingen in de besturing.

Het kan gebeuren dat de waargenomen temperatuur (gemeten met een betrouwbare thermometer) minstens 1°C of 2°C afwijkt van de ingestelde temperatuur van de radiator.

Kalibratie past de door de omgevingstemperatuursensor waargenomen temperatuur aan om een afwijking van +5°C tot -5°C in stappen van 0,1°C te compenseren.

• Instellen van de sensor voor de omgevingstemperatuur

1- Als het verschil in omgevingstemperatuur negatief is, bijv.:

Ingestelde (gewenste) temperatuur = 20°C.

Omgevingstemperatuur (gemeten met een betrouwbare thermometer) = 18°C. Gemeten verschil = -2°C.

Belangrijk: Het verdient aanbeveling om vóór het kalibreren 4 uur te wachten na het wijzigen van de ingestelde temperatuur, zodat de omgevingstemperatuur gestabiliseerd is.

Ga voor de correctie als volgt te werk:

Temperatuur van de sensor = 24°C

(De gemeten temperatuur kan afwijken door de positie van de thermostaat in de kamer).



Verlaag de door de omgevingstemperatuursensor gemeten temperatuur met 2°C door op **[−]** te drukken. In het voorbeeld gaat de door de sensor gemeten temperatuur van 24°C naar 22°C.



2- Als het verschil in omgevingstemperatuur positief is, bijvoorbeeld: Ingestelde (gewenste) temperatuur = 19°C.

Omgevingstemperatuur (gemeten met een betrouwbare thermometer) = 21°C. Gemeten verschil = +2°C.

Ga voor de correctie als volgt te werk:

Temperatuur van de sensor = 21°C (De gemeten temperatuur kan afwijken door de positie van de thermostaat in de kamer).



Verhoog de door de omgevingstemperatuursensor waargenomen temperatuur met 2°C door op **[+]** te drukken. In het voorbeeld gaat de door de sensor gemeten temperatuur van 21°C naar 23°C.



Druk op **[OK]** om de nieuwe waarde te bevestigen. Druk 3 keer op **[mode]** om de geavanceerde instellingen te verlaten.

• Nulstellen van de sensorkalibratie

Om de correctiewaarde op "0" in te stellen, gaat u als volgt te werk:

1- Wanneer de door de sensor waargenomen temperatuur verschijnt, drukt u minstens 3 seconden op **[−]** of **[+]**.

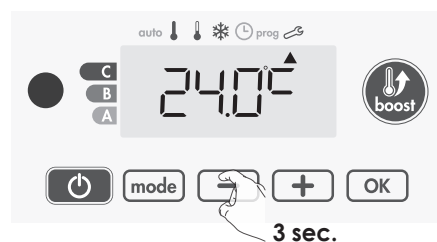

3 sec.

2- Druk op **OK** om op te slaan en automatisch naar de volgende instelling te gaan. Druk 3 keer op **mode** om de gebruikersinstellingen te verlaten

Belangrijk: Deze aanpassingen moeten worden uitgevoerd door een gekwalificeerde professionele installateur tijdens de fabricage of de eerste installatie ter plaatse.

14.3 Vermogensinstellingen

Om over een aan de handdoekradiator aangepaste besturing te beschikken en de verbruikte energie in te schatten, moet het vermogen van het toestel worden ingesteld.

1- Vooraf ingestelde waarde: 500W. Selecteer een waarde tussen 500W en 1500W door op **-** of **+** te drukken.

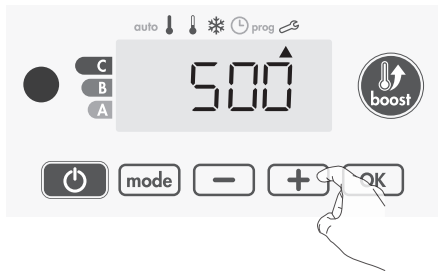

2- Druk op **OK** om op te slaan en automatisch naar de volgende instelling te gaan.

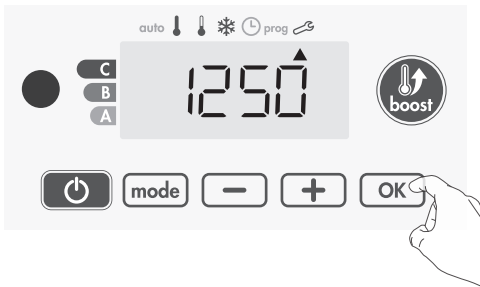

Druk 3 keer op **mode** om de geavanceerde instellingen te verlaten.

14.4 Terugzetten naar fabrieksinstellingen

Als de PIN-codebeveiliging is gedeactiveerd, worden de installatie- en geavanceerde gebruikersinstellingen opnieuw geïnitieerd:

1- Vanuit de instelling voor controle van de binnentemperatuur drukt u op **OK**. Het display geeft weer **REST**.



2- **YES** verschijnt. Druk op **-** of **+** om **YES** te selecteren.

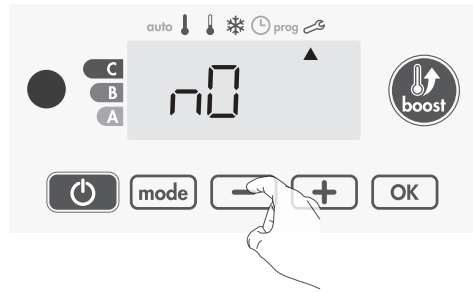

YES = Terugzetten naar fabrieksinstellingen.

n0 = Annuleren terugzetten naar fabrieksinstellingen

3- Druk gedurende 5 seconden op de toets **OK**. Het toestel keert terug naar de oorspronkelijke configuratie en schakelt automatisch over naar de Auto-modus.

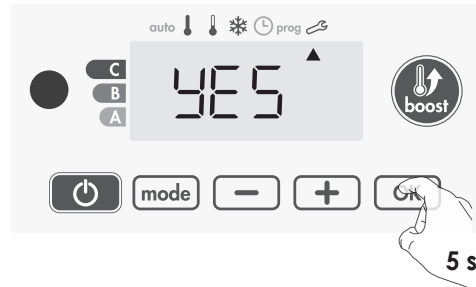

De volgende fabriekswaarden worden opnieuw ingesteld:

Instellingen	Fabrieksinstellingen
Werking	
Ingestelde temperatuur Comfort	19°C
Duur Boost	60 min.
Toetsenbordvergrendeling	Gedeactiveerd
Gebruikersinstellingen	
Achtergrondverlichting	L3
Verlagingsniveau van de temperatuur Eco-modus	-3,5°C
Temperatuur Vorstbescherming	7°C
Instelling minimumtemperatuur instelbaar Comfort	7°C
Maximale temperatuurinstelling instelbaar Comfort	30°C
Maximale duur Boost	60 min.
Maximale omgevingstemperatuur voor automatische uitschakeling Boost	39°C
Temperatuurschaal	°C
Installatie-instellingen	
Automatische detectie open raam	Geactiveerd
PIN-codebeveiliging	Gedeactiveerd
Nummers van de PIN-code	0000
Geavanceerde instellingen	
Elektrisch	500W
Controle van de interne temperatuur	90°C

Druk 3 keer op **mode** om de geavanceerde instellingen te verlaten.

15. Montage en aansluitingen

15.1 Montage van de thermostaat

Belangrijk: Alvorens aansluitingen te maken, moet de elektronische thermostaat van het stroomcircuit worden losgekoppeld door middel van

de stroomonderbreker of de zekering.

Aansluitingen moeten worden uitgevoerd door een gekwalificeerde erkende installateur.

Montage van de thermostaat op het verwarmingslichaam

1- Voorbereiding van het verwarmingspatroon (verwarmingselement)

Plaats de meegeleverde O-ring op het verwarmingselement onder de moer om een afdichting met de elektronische thermostaat te garanderen:

Afhankelijk van de fabrikant kan in het patroon op deze plaats een andere O-ring aanwezig zijn. Deze zal de montage van het product op geen enkele wijze belemmeren. Laat hem op zijn plaats. Ongeacht de aanwezigheid van deze O-ring moet de meegeleverde O-ring toch geplaatst worden.

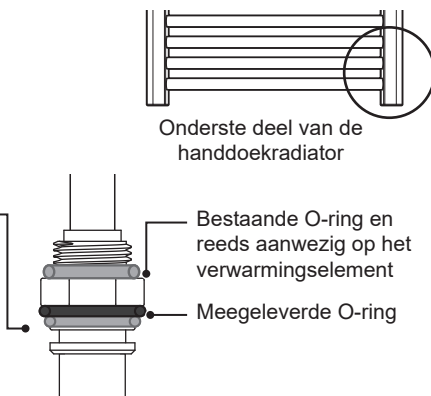

2- De elektronische thermostaat aansluiten op het verwarmingspatroon
Plaats de behuizing dicht bij het patroon om de 2 of 3 vrouwelijke shunts aan te sluiten op de 2 of 3 mannelijke shunts op het patroon. Let op de juiste aansluiting, zoals weergegeven op de afbeelding.

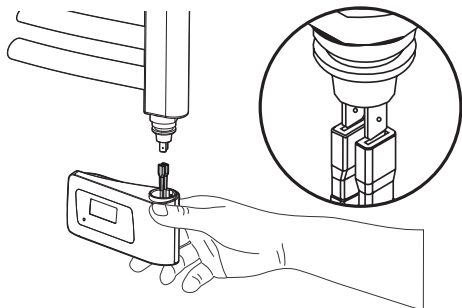

3- Montage van de elektronische thermostaat op het verwarmingspatroon

Druk de elektronische regelenheid op de basis van het patroon.

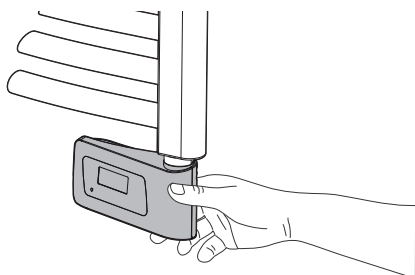

4- Draai de elektronische thermostaat vast op het patroon.

Houd de elektronische thermostaat (B) op de basis gedrukt en oefen daarbij opwaartse druk uit (en zorg tevens voor compressie van de O-ring (C) wanneer u de stelschroef aan de achterzijde van het product met een inbussleutel (A) vastdraait).

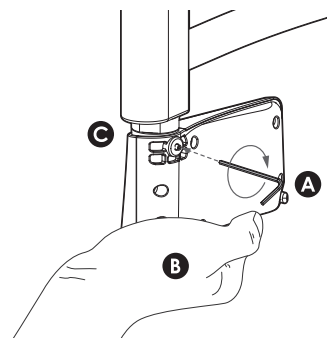

CONFORMITEITSVERKLARING

Het bedrijf Cordivari S.r.l. gevestigd in Morro D'Oro (TE), Zona Industriale Pagliare, verklaart hierbij onder eigen verantwoordelijkheid dat de huishoudelijke elektrische radiatoren genoemd in par. 1 aan de volgende regels voldoen:

EN IEC 60335-1:2023 + A11:2023
 EN 60335-2-30:2009 + A11:2012 + A1:2020 + A12:2020 + A2:2022 + A13:2023
 EN IEC 60335-2-43:2020 + A11:2020
 EN IEC 61000-3-2:2019 + A1:2021 + A2:2025
 EN 61000-3-3:2013 + A1:2019 + A2:2021
 EN 61000-4-2:2025
 EN 61000-4-3:2020
 EN 61000-4-4:2012
 EN 61000-4-5:2014 + A1:2017
 EN 61000-4-6:2023
 EN IEC 55014-1:2021
 EN IEC 55014-2:2021
 EN IEC 63000:2018

en voldoen dus aan de essentiële eisen van de Europese richtlijnen en verordeningen:

- Directive 2014/35/EU (LVD)
- Directive 2014/30/EU (EMC)
- Directive 2012/19/EU (WEEE)
- Directive 2011/65/EU amended by 2015/863/EU and 2017/2102/EU (RoHS)
- Directive 2009/125/EC (ERP)
- Commission Regulation (EU) 2024/1103

Aandraaimoment: 5kg.cm/0,5 N.m.

Morro D'Oro li 15/05/2025

Cav. Ercole Cordivari
Amministratore unico

Ercole Cordivari

**Informatie volgens bijlage II, punt 4.1.b (Tab. 3) bij VERORDENING (EU)
2024/1103 van 18 april 2024, in overeenstemming met de Richtlijn 2009/125/EG**

Contactgegevens:	CORDIVARI S.r.l. Zona industriale Pagliare 64020 Morro D'Oro (TE) Tel. +39 08580401 fax +39 085 8041418 www.cordivari.it info@cordivari.it				
Typeaanduidingen:	Elektrische kachels tot par. 2 watt vermogen: 300W / 400W / 500W / 600W / 700W / 900W / 1200W				
Item	Symbol	Waarde	Eenheit	Item	Eenheit
Warmteafgifte			Eentrapswarmteafgifte, geen sturing van de kamertemperatuur		
Nominale warmteafgifte	P_{nom}	0,3/0,4/0,5/0,6 0,7/0,9/1,2	kW	Eentrapswarmteafgifte, geen sturing van de kamertemperatuur	Neen
Minimale warmteafgifte (indicatief)	P_{min}	N.D.	kW	Twee of meer handmatig in te stellen trappen, geen sturing van de kamertemperatuur	Neen
Maximale continue warmteafgifte	$P_{max,c}$	0,3/0,4/0,5/0,6 0,7/0,9/1,2	kW	Met mechanische sturing van de kamertemperatuur door thermostaat	Neen
Energieverbruik			Met elektronische sturing van de kamertemperatuur		
In uitgeschakelde modus	P_0	N.D.	W	Elektronische sturing van de kamertemperatuur plus dag-tijdschakelaa	Neen
In stand-by modus	P_{sm}	0,20	W	Elektronische sturing van de kamertemperatuur plus week-tijdschakelaar	Ya
In inactieve modus	P_{idle}	0,20	W	Andere sturingsopties	
In netwerkstand-by modus	P_{nsm}	N.D.	W	Sturing van de kamertemperatuur, met aanwezigheidsdetectie	Neen
Stand-by modus met weergave van informatie of status			Ya	Sturing van de kamertemperatuur, met openraamdetectie	Ya
Seizoensrendement voor ruimteverwarming in actieve modus (designradiator)	$\eta_{s,on}$	49,5	%	Met de optie van afstandsbediening	Neen
Seizoensrendement voor ruimteverwarming in actieve modus (handdoekradiator)	$\eta_{s,on}$	49,5	%	Met adaptieve sturing van de start	Neen
				Met beperking van de werkingstijd	Neen
				Met black-bulbsensor	Neen
				Zelflerende functies	Neen
				Nauwkeurigheid van het regelapparaat	Ya

CORDIVARI®

CORDIVARI S.r.l.
Zona Industriale Pagliare
64020 Morro D'Oro (TE) Italia
cordivari.com
cordivari.design.com
Tel. +39 08580401
Fax +39 0858041418
C.F.-P.IVA-VAT Id nr.
IT00735570673
REA TE Nr. 92310
Cap. Sociale €10.000000,00 i.v.
UNI EN ISO 9001
UNI EN ISO 14001
UNI EN ISO 45001

